

# 封面

## 360记录仪 用户使用手册

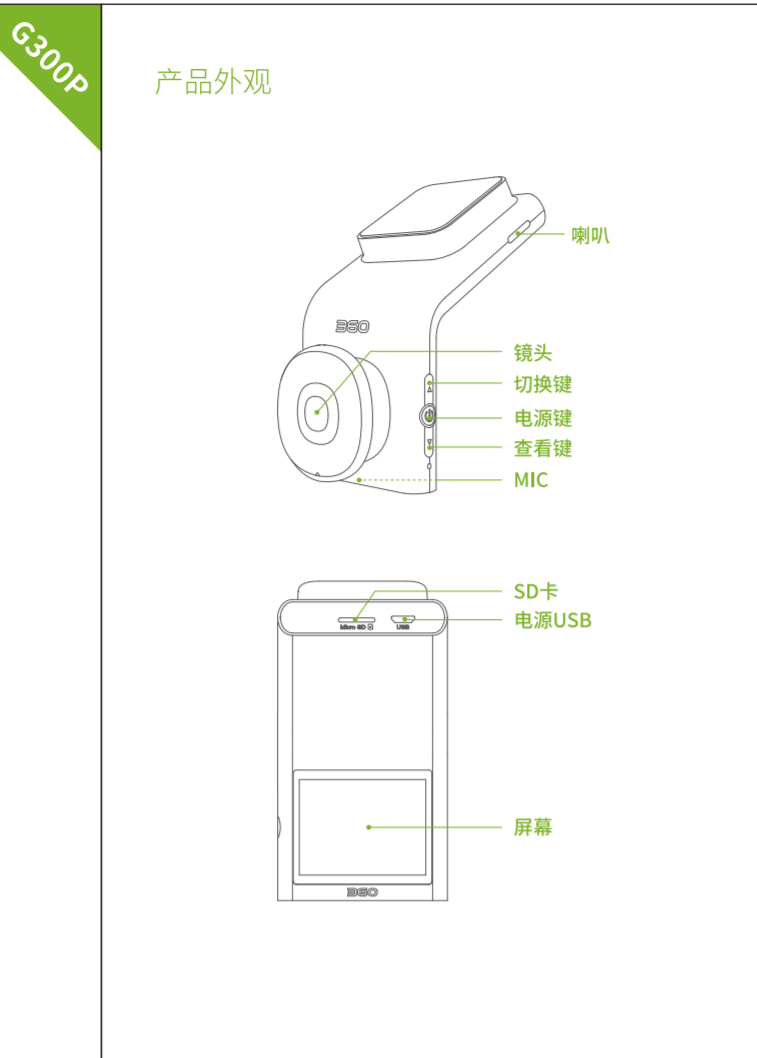

聚翔请享脚踏行车记录仪



### 装箱清单

- 打开包装后请您确认记录仪是否完好，配件是否齐全。
- 1) 主机x1
  - 2) USB电源线x1
  - 3) 静电圈x1
  - 4) 产品说明书x1
  - 5) 安装酒精x1
  - 6) 车载电源适配器x1
  - 7) TF存储卡 (16G) x1

### 功能使用说明

本章将为您介绍记录仪提供的所有功能的使用说明，请认真阅读或在使用出现疑问时进行查询。

#### 1) 下载手机APP

方法一:手机扫描下方二维码下载APP。  
方法二:各大应用市场搜索“360行车助手”，找到360行车助手APP点击下载。



#### 2) 连接记录仪

- 连接步骤:
- 1) 点击记录仪面板中设置按钮,打开“WiFi基本信息”设置页。
  - 2) 打开手机设置中WiFi连接,连接上记录仪提供的WiFi。
  - 3) 打开手机360行车助手APP,点击添加设备按钮,选择对应的记录仪型号,之后进入连接界面。
  - 4) 进入APP连接界面,可以查看记录仪视频与照片。

### 3) 实名认证

因国家相关规定,物联网卡必须经过实名认证方可使用,因此,首次拿到设备时,需要下载并打开360行车助手APP,同时连接记录仪APP进行连接管理。第一次打开时会弹出实名认证弹窗,准备好身份证进行实名认证,请您务必完成该流程!  
实名认证信息提交后,会有24小时审核时间,审核结束后会有短信提醒。

### 4) 行车录像



主屏幕朝前,轻按设备在侧面电源键开机。  
1) 开机后,系统自动开始录制视频。  
2) 在录像中,可以轻松按设备左侧顶部按钮来切换不同显示界面:视频、时间、设置。  
3) 在WiFi建立后,手机APP可以通过WiFi热点与设备进行连接,成功建立连接后可以通过手机APP查看记录仪录制的视频与照片。

### 5) 录制紧急视频



当系统检测到碰撞行为时,记录仪会自动进入录制紧急视频状态,每份紧急视频录制1分钟,录制完成后可以通过设置打开相册,查看紧急视频。



- 1) 汽车熄火,电源关闭后,设备将自动进入停车监控模式。
- 2) 当汽车受到外力撞击时,设备将自动启动影像录制模式,录制1分钟后,同时视视频锁定保护。
- 3) 再次启动汽车电源,设备将会自动开机并进入自动循环录制模式,设备将会提示你有停车监控录制限制,建议您检查车体是否有损伤。
- 4) 如果车辆具备不间断供电,在车辆静止10分钟后设备自动进入“停车监控模式”车辆再次启动行驶时,记录仪会自动解除锁定并恢复正常录像模式。**注意:车辆具备不间断供电时,本功能会消耗电量,建议谨慎使用此功能,以免车辆长时间停放造成车辆电瓶亏电,无法打火。**

### 7) 电子狗

本设备内置电子狗功能,开启电子狗功能后,行驶过程中将会语音播报,对周边路段的速度与摄像头拍照提示进行语音预警,让你行车更加安全。  
后续电子狗数据更新可以通过连接手机APP,获取最新电子狗数据进行更新升级。

### 8) 显示屏面



- 1) 默认打开显示 视频 界面,可以通过左侧顶部按钮自由切换其他界面。
- 2) 轻按左侧中间按钮可以关闭屏幕,进入熄屏状态。
- 3) 可以在设置里更改默认显示界面。

### 9) 流量充值与查询

打开360行车助手APP,连接360记录仪后进入管理页面,点击 流量管理 栏目即可进入流量充值与查询界面。

### 10) 云服务

360记录仪的云服务能力将通过360行车助手APP使用,第一次使用云服务需要下载安装360行车助手APP,登陆360账号同时登录与360行车助手APP绑定,当前云服务共有三项功能:停车监控、查找我的车、行车轨迹(以上功能均需保持GPS定位服务支持)。  
●**停车监控:**当车辆熄火时系统会自动进入停车监控状态,持续监控时间为18个小时(具体时间视剩余电量和网络环境而定),当检测到汽车震动或碰撞时,自动触发系统录制紧急视频,同时将停车监控已触发信息发送给360行车助手APP,从而通知您。  
●**查找我的车:**支持查看车辆位置,打开界面后可以查看车辆当前位置,同时可以发起导航到车辆位置处。  
●**行车轨迹:**默认开启记录车辆的行车轨迹,可以在页面功能进行开关设置。



停车监控 查找我的车



- 轻按左侧顶部按钮可以进入设置页面,各设置功能如下:  
1) 下载手机APP:通过扫描手机APP下载二维码,下载安装手机APP。  
2) WiFi基本信息:查看设备WiFi连接信息,安装APP可以直接扫描二维码进行连接。

- 3) 实名认证:用360行车助手APP扫描二维码进行SIM卡实名认证。
- 4) 流量充值:用360行车助手APP扫描二维码进行SIM卡流量充值与管理。
- 5) 电子狗:可以打开和关闭电子狗语音播报。
- 6) 默认显示屏面:可以修改默认打开界面记录仪显示还是时钟显示。
- 7) 视频录音:可以打开和关闭记录仪视频录音。
- 8) 前声降音量:可以降低记录仪播放的声音大小。
- 9) WiFi:可以打开和关闭WiFi功能。
- 10) 紧急录像灵敏度:修改触发录制紧急视频的灵敏度等级。
- 11) 停车监控:设置打开和关闭停车监控功能。
- 12) 屏幕自动关闭:设置开启自动对屏幕进行锁屏,默认不自动解锁。
- 13) 时间同步:设置自动同步记录仪系统时间的功能,共有GPS同步与手机连接同步两种方式。
- 14) 内建车速:可以打开和关闭视频录制时是否显示车速。
- 15) 疲劳提醒:针对长时间驾驶车辆时进行疲劳驾驶提醒。
- 16) 通讯模块:传输GPS信息给360记录仪车载云服务能力。
- 17) 格式化存储卡:对TF存储卡进行格式化操作,若TF存储卡有重要视频与照片,请先备份。
- 18) 恢复出厂设置:恢复出厂设置不会删除已录制的视频文件。
- 19) 通讯模块信息:查看设备通讯模块信息。
- 20) 关于记录仪:记录了当前记录仪固件版本、WiFi名称、设备序列号。

### 12) 玻璃静电膜粘贴位置及电源线安装走线示意图

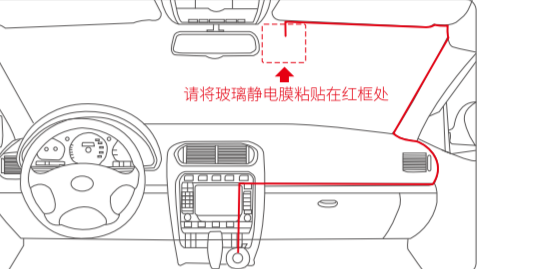

# 正面

# 背面



扫描二维码下载360行车助手



关注360智能行车记录仪服务号



che.mail.360.com 400-6822-360

### 记录仪使用注意事项

- 本产品是安全驾驶的辅助(车辆行驶记录仪)产品,因故障、信息丢失或使用者使用本产品时导致的任何损失,与本公司无关。
- 本产品是以记录车辆外部影像为目的的辅助装置,由于行驶环境及车辆环境不同,部分功能会不予支持,为了进一步改善产品而进行的不定时固件升级,会使产品性能发生变动,有时会因使用环境,而出现无法摄像的情况,因此本产品记录的行驶影像仅供参考,TF卡的状态也会导致无法摄像的情况。
- 本产品虽然可将车辆事故的影像录制并保存,但不保障可以录制全部的事故影像,细微碰撞事故不能使碰撞传感器启动,因此该影像可能无法记录在专门的文件夹内。
- 在插入或拔出TF存储卡时请务必关闭电源。
- 为了产品使用稳定,每周至少将TF卡格式化一次。
- 一般的TF卡都有使用寿命,长期使用可能会导致数据无法保存,在这种情况下不建议购买新的TF卡使用,因长期使用会导致数据损毁,本公司不予承担责任。
- 车辆行驶时,请勿安装或操作本产品。
- 车辆碰撞时,请勿安装或操作本产品。
- 请勿擅自连接不间断电源,否则有可能造成汽车或产品故障,关于安装事宜,请务必向专业人士咨询。
- 如本产品直接与汽车供电系统相连,在发动机没有启动的情况下,请勿长时间使用本产品,否则会导致汽车电池亏电。
- 本设备可能会对保护不当的医疗设备的功能造成干扰,如果有问题或不稳定医疗设备能否屏蔽外部辐射能量,请向医生或者医疗设备厂商咨询。
- 请勿安装产品受到强烈的冲击或震动,以免损坏产品,从而造成功能失常或无法使用。
- 请仔细阅读维护册,请停止使用本产品。
- 请勿使用化学溶剂或清洁剂清洗本产品。
- 请勿擅自拆卸或改装本产品。
- 本设备功能正常使用的环境温度范围为-20摄氏度至65摄氏度,超出此温度范围可能导致产品故障、着火或爆炸。
- 请在法律允许的范围内使用。

### 充电器使用注意事项

- 本产品充电时,电源插座应安装在本产品附近并易于触及。
- 当充电完毕或者不充电时,请断开充电器与本产品的连接并由电源插座上拔掉充电器。
- 请勿拆常或硬碰充电器,充电器外壳受损时请联系售后服务中心进行更换。
- 若充电器插头或电源线已损坏,请勿继续使用,以免发生触电或火灾。
- 充电器防水,请不要在雨前、浴室等高温潮湿的地方使用充电器,否则可能会导致触电、起火等危险或损坏充电器。
- 禁止短路、拆卸或改装充电器,否则会导致人身伤害、触电、起火等危险或损坏充电器。
- 请勿用湿手触摸电源线、产品或充电器,以免发生产品短路、故障或触电。

### 电池使用注意事项

- 请不要自行拆卸或改装内置电池,以免损坏电池,产生热量及引起火灾。
- 请勿将电池放到火里,也不可将其放置于高温场所,否则会导致电池起火或爆炸。
- 不要将电池单独使用。
- 切勿使用任何受损的充电器或电池。
- 如果电池在使用、充电或保存过程中有温度过高、变形、变色、起泡、漏液等异常现象,请停止使用并联系售后服务中心更换电池,以免造成安全问题。

### 故障排除

场景	故障现象	原因/解决方法
录像过程	图像模糊	镜头沾有灰尘或污渍,请清洁镜头,或更换记录仪的安装位置调整摄像头镜头的高度。
安装过程	白天和夜晚录像效果差异大	使用的车载视频摄像头的感光灵敏度(ISO)过高,会影响画面在白天与夜晚的成像效果。
	记录仪经常断电	因车型设计不同,请适当调节电源线适配的转弯角度,在最佳连接结构和位置。
	无法启动	1) 确认车辆电源适配插孔指示灯亮表示正常,如未亮,请重新插紧电源适配插孔。 2) 电池均处于放电电量,请插上USB电源线。 3) 长按电源键持续5秒以上再启动,将进行一次电源键重启行为。
开机过程	开机画面静止,黑屏,按键无反应	长按电源键持续5秒以上再启动,再按一次电源键重新开启更换TF存储卡(建议使用威刚16G以上SDClass10 TF存储卡)。
开机画面	开机画面卡顿/自行关屏/黑屏	1) 确认记录仪插入了TF存储卡 2) 断电后重新插入TF存储卡 3) 格式化TF存储卡或更换TF存储卡
录像异常中止	1) 电量耗尽/存储空间不足/意外断电(建议使用威刚16G以上SDClass 10 TF存储卡)。	
屏幕黑屏	若开屏后无画面,录像过程中,60秒无反应再操作,记录仪会自动关闭屏幕进入省电模式,按下任意按键,屏幕会重新亮起,若现象正常。	
录像过程	录像没有声音	1) 是否处于静音模式 (屏幕上显示静音图标) 2) 在设置界面中,将“静音”可以打开或关闭静音功能。
录像过程	录像模糊	1) 确认镜头保护盖是否拆除 2) 确认记录仪或设备镜头是否有脏污并马上记录记录仪时。
录像过程	录像时间错误	1) 在设置界面人工设置使用时间。
连接/充电过程	找不到/外接存储设备	本记录仪的存储设备仅支持闪存卡,无法用外接存储设备录像,请使用其他USB数据存储器。

场景	故障现象	原因/解决方法
手机无法正常连接记录仪		1) 确认手机WiFi需开启(若非iOS生产,需在“无线设置”的界面中开启连接360行车记录仪的WiFi网络); 2) 删除相关APP,并重新打开APP。
手机端无法接收手机手机无法正常播放		1) 确认手机端设备与手机连接正常,建议使用数据线连接并连接手机播放。 2) 若网络环境有过多WiFi信号,可能会导致连接速度变慢,建议在较少干扰的环境中连接使用。 3) 手机可能处于系统忙状态,建议关闭其他应用程序后再重新打开手机。
连接等待时间过长		1) 请关闭WiFi并重新启动。 2) 您记录仪APP无法正常启动。
忘记APP连接地址		1) 您可以在设置里重置默认显示界面,重置完成后重新进行连接。

### 有害物质含量状态说明

有害物质及元素	附件名称				
	塑料类	电路板组件	电源线	电池	镜头
铅(Pb)	○	×	×	×	○
汞(Hg)	○	○	○	○	○
镉(Cd)	○	○	○	○	○
六价铬(Cr(VI))	○	○	○	○	○
多氯联苯(PBB)	○	○	○	○	○
多溴联苯(PBDE)	○	○	○	○	○

备注:表中称“0”的部分中的少量特殊用途的铅/电子元件(如高压电阻、陶瓷电容)二者的平均含量可能为0.1%,通过数据中的特定符号说明检测的有害物质含量可能小于0.1%,这些有害物质均按照ROHS有害物质清单条款,即除非由于全球技术发展水平限制无任何可替代的技术和附件,产品外部可接触部件的含量符合环保要求。

### 重要事项与售后服务

- #### 一、售后服务介绍及声明
- 欢迎您使用360记录仪,请仔细阅读所附配件,以免造成无法正常使用的情况,如您未按照正确的方式进行使用,本产品或者造成不必要的配件,该行为有可能会使设备自动失效甚至可能造成您及您和他人的人身安全,对此,本公司不承担任何责任。
  - 如您对产品造成损坏,产品失去保修资格。
  - 本着不断完善,持续发展的原则,本公司可以在不预先通知用户的情况下,对本产品的使用说明书进行修订。
  - 本手册中的所有内容不构成对任何状况提供,除非适用的法律另有规定,否则不对任何具体细节、可行性、和内容的准确性作出任何类型的明确或默示的保证。
  - 在适用法律允许的最大范围内,在任何情况下,本公司与生产商均不对任何特殊、偶然、附带或间接损失承担责任,无论该损失由何种原因引起。
- #### 二、360记录仪保修期售后服务政策
- 三包期限为:7天包退,15天包换,1年免费保修。
  - 自购360记录仪之日起7日内,若360记录仪出现非人为损坏的性能故障(具体请参见360记录仪商品性能故障表),经由360公司售后服务中心检测确定,可以选择免费退换货或一次退货退款或免费更换同型号同规格的360记录仪或者修理。
  - 自购360记录仪之日起第8日至15日内,若360记录仪主机出现非人为损坏的性能故障(具体请参见360记录仪商品性能故障表),经由360公司售后服务中心检测确定,可以选择免费退换货或同型号主机免费修理。
  - 产品售出之日起(以实际收货日期为准)起12个月内,若360记录仪主机出现非人为损坏的性能故障,经由360公司售后服务中心检测确定,可向消费者提供免费保修服务。
  - 电源线适配器、电池、电源线等360记录仪附件出现非人为损坏的性能故障(具体情况参见360记录仪商品性能故障表),可向消费者免费更换同型号同规格的附件,电源适配器、电源线保修时间为12个月,电池保修时间为6个月。
  - 非电子类产品,不包含在三包范围内。
  - 如您购买的产品出现(商品性能故障表)所列性能故障,需要办理退货、换货、保修服务,请产品寄至360公司售后服务中心。
- 注:以上服务条款仅限于中华人民共和国,除港、澳、台以外的地区适用。**

360记录仪商品性能故障表	
名称	性能故障
记录仪主机	说明书所列功能失效 屏幕无显示/隔字/漏字/漏帧 无法开机,不能正常记录图像数据 按键控制失效 因结构或材料因素造成的外壳破裂
充电器/电源线	不正常工作或不正常,使用指定充电器无法正常充电

**三、360记录仪产品收费维修政策**

符合下列情况之一者,不在保修范围,360公司或其授权服务中心将其合理的收费修理。

1. 超过三包有效期的。
2. 无三包凭证及有效发票的,但能够证明该360记录仪在三包有效期内的除外,保修凭证(产品型号标识)不符或保修凭证涂改的。
3. 未按照使用说明书要求使用、维护、保养而造成损坏的,未经360公司授权,擅自拆卸、维修或修改系统软件造成损坏或功能异常的。
4. 经撞、浸水、摔坏或印刷电路板烧毁的。
5. 使用中引起的360记录仪表面如外壳、液晶显示屏、天线等被划伤,但因结构或材料因素造成的外壳附件的除外。
6. 因不可抗力造成的损坏。

**四、产品技术支持及服务信息**

360记录仪涉及查询销售渠道、服务投诉和咨询等相关内容,可通过360公司技术支持网站、360公司技术支持热线直接联系。

**服务热线电话:400-6822-360**  
**服务网址:http://che.mail.360.com**

### 360记录仪三包凭证

用户信息	姓名	电话
电子邮箱		邮政编码
联系地址		
产品资料	产品型号	
产品颜色		
主机机身SN		

### 维修记录

送修日期	故障现象	受理日期	维修员签字

# 封底

## G300P说明书

尺寸:成品尺寸:792x140mm,折后尺寸:88x140mm,9折页

材质:80g哑粉

印刷:4C/正反面印刷

装订方式:风琴折