

**ASUS**<sup>®</sup>  
IN SEARCH OF INCREDIBLE

# LED 投影機

## 使用手冊

*H1 系列*

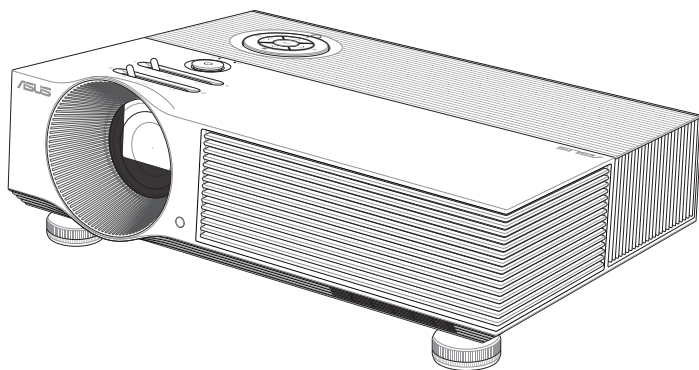

**HDMI**<sup>™</sup>  
HIGH-DEFINITION MULTIMEDIA INTERFACE

# T18704

## 第二版

2022 年 4 月

### 版權說明

©ASUSTeK Computer Inc. All rights reserved. 華碩電腦股份有限公司保留所有權利

本使用手冊包括但不限於其所包含的所有資訊皆受到著作權法之保護，未經華碩電腦股份有限公司（以下簡稱「華碩」）許可，不得任意地仿製、拷貝、謄抄、轉譯或為其他利用。

### 免責聲明

本使用手冊是以「現況」及「以目前明示的條件下」的狀態提供給您。在法律允許的範圍內，華碩就本使用手冊，不提供任何明示或默示的擔保及保證，包括但不限於商業適銷性、特定目的之適用性、未侵害任何他人權利及任何得使用本使用手冊或無法使用本使用手冊的保證，且華碩對因使用本使用手冊而獲取的結果或透過本使用手冊所獲得任何資訊之準確性或可靠性不提供擔保。

台端應自行承擔使用本使用手冊的所有風險。台端明確了解並同意，華碩、華碩之授權人及其各該主管、董事、員工、代理人或關係企業皆無須為您因本使用手冊、或因使用本使用手冊、或因不可歸責於華碩的原因而無法使用本使用手冊或其任何部分而可能產生的衍生、附隨、直接、間接、特別、懲罰或任何其他損失（包括但不限於利益損失、業務中斷、資料遺失或其他金錢損失）負責，不論華碩是否被告知發生上開損失之可能性。

由於部分國家或地區可能不允許責任的全部免除或對前述損失的責任限制，所以前述限制或排除條款可能對您不適用。

台端知悉華碩有權隨時修改本使用手冊。本產品規格或驅動程式一經改變，本使用手冊將會隨之更新。本使用手冊更新的詳細說明請您造訪華碩的客戶服務網 <http://support.asus.com>，或是直接與華碩資訊產品技術支援專線 0800-093-456 聯絡。

於本使用手冊中提及之第三人產品名稱或內容，其所有權及智慧財產權皆為各別產品或內容所有人所有且受現行智慧財產權相關法令及國際條約之保護。

當下列兩種情況發生時，本產品將不再受到華碩之保固及服務：

- (1) 本產品曾經過非華碩授權之維修、規格更改、零件替換或其他未經過華碩授權的行為。
- (2) 本產品序號模糊不清或喪失。

### 服務與支援

請造訪多國語言網站 <https://www.asus.com/support>。

# 目錄

關於本使用手冊.....	5
訊息 .....	6
多國語言版本.....	6
安全性須知.....	7
使用注意事項.....	7
維修與元件更換.....	7
保養您的投影機.....	8
正確的回收處理.....	8

## 第一章：認識您的 LED 投影機

功能介紹.....	10
上視圖 .....	10
前視圖 .....	13
後視圖 .....	15
左視圖 .....	17
右視圖 .....	18
底視圖 .....	19
放置您的 LED 投影機.....	20
選擇位置 .....	20
從安裝位置投影檔案 .....	21
天花板安裝孔細節.....	21
天花板安裝孔.....	22
LED 投影機遙控器.....	23
遙控器操作有效範圍 .....	25

## 第二章：設定

操作 LED 投影機.....	28
連接 LED 投影機至裝置.....	30
調整 LED 投影機的高度.....	34
按下電源按鈕.....	36
調整影像焦距.....	37

### 第三章：使用螢幕顯示選單

第一次使用 LED 投影機.....	40
調整您的 LED 投影機設定.....	41
螢幕顯示選單項目.....	42
Splendid (影像智慧模式).....	42
Image (影像).....	43
Display (顯示).....	45
Input (訊號源).....	46
關閉您的 LED 投影機.....	51
使用 3D 眼鏡.....	52

### 附錄

Federal Communications Commission Statement.....	56
Global Environmental Regulation Compliance and Declaration .58	
ASUS Recycling/Takeback Services.....	58
Canadian Department of Communications Statement.....	58
限用物質名稱及含量列表.....	59
產品回收與處理.....	59
H1 系列 LED 投影機規格.....	60
支援電腦時脈.....	63

## 關於本使用手冊

本使用手冊提供您關於 LED 投影機的硬體資訊與軟體功能，內容則是由下面幾個章節所組成：

### 第一章：認識您的 LED 投影機

本章節介紹關於 LED 投影機與附帶遙控器的各部說明。

### 第二章：設定

本章節將告訴您如何設定 LED 投影機與如何連接輸入裝置。

### 第三章：使用螢幕顯示選單

本章節介紹如何使用 LED 投影機的螢幕顯示選單與如何使用控制面板進行瀏覽。

### 附錄

本章附錄將介紹包含有關 LED 投影機的安全注意事項。

## 訊息

為了強調手冊中的重要資訊，訊息說明會以下列方式呈現：

---

**重要！** 本訊息包含必須遵守才能完成工作的重要資訊。

---

---

**說明：** 本訊息包含助於完成工作的額外資訊與提示。

---

---

**警告！** 本訊息包含在特定工作時必須遵守以維護使用者安全以及避免造成 LED 投影機的資料與組件毀損的重要資訊。

---

## 多國語言版本

請至華碩服務網 <http://support.asus.com> 下載更多各國語言的使用手冊。

## 安全性須知

### 使用注意事項

- 在您使用 LED 投影機前，請先閱讀並依照使用手冊上的說明操作。
- 請注意本使用手冊內的注意事項與警告說明。
- 請勿將 LED 投影機放置在不平或不穩的表面上。
- 請不要在有煙霧的環境中使用 LED 投影機。煙霧殘留物可能會聚積在重要元件並造成 LED 投影機的損壞，或降低其使用效能。
- 請將 LED 投影機的塑膠包裝擺放在幼童接觸不到的地方。
- 請勿阻塞 LED 投影機的通風孔或在其附近擺放任何物品。這麼做會導致內部散熱聚集而無法正常排出，可能會影響影像輸出品質與造成投影機損壞。
- 請確認 LED 投影機的工作電壓與電源電壓相符合。
- 本產品可能會產生有害的光輻射。當您的 LED 投影機開啟時，請勿直視光束。  
(RG2 IEC 62471-5:2015)

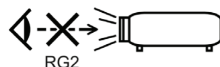

### 維修與元件更換

- 請勿自行拆卸或嘗試維修 LED 投影機。如有需要請聯繫您當地的華碩服務中心以尋求協助。
- 當需要更換特定華碩 LED 投影機元件、購買套件時，請聯繫您當地的華碩服務中心以尋求協助。

## 保養您的投影機

- 在清潔 LED 投影機之前，請先關機並從電源插座上拔除電源線。
- 當清潔 LED 投影機的外殼時，請用乾淨且蘸有水或水與中性清潔劑混合的清潔劑進行清潔，然後再用乾的軟布拭乾。
- 請確認鏡頭冷卻後再進行清潔。使用拭鏡紙輕輕擦拭鏡頭，並勿讓手觸摸到鏡頭。
- 請勿在 LED 投影機上倒液體或噴霧型清潔劑、苯或稀釋劑。
- 請勿在剛使用過 LED 投影機並移出時，便將機器放置在寒冷的地方。當 LED 投影機遇到急劇的溫度變化時，濕氣可能會凝結在鏡頭或其他內部的零件上。為了避免這種情況，建議間隔 2 小時才變換至極端或突然有溫度變化的環境中。

## 正確的回收處理



請勿將本 LED 投影機當作一般垃圾丟棄。本產品零組件設計為可回收利用。這個打叉的垃圾桶標誌表示本產品（電器與電子設備）不應視為一般垃圾丟棄，請依照您所在地區有關廢棄電子產品的處理方式處理。



請勿將內含汞的電池當作一般垃圾丟棄。這個打叉的垃圾桶標誌表示電池不應視為一般垃圾丟棄。



# 第一章： 認識您的 LED 投影機

# 功能介紹

## 上視圖

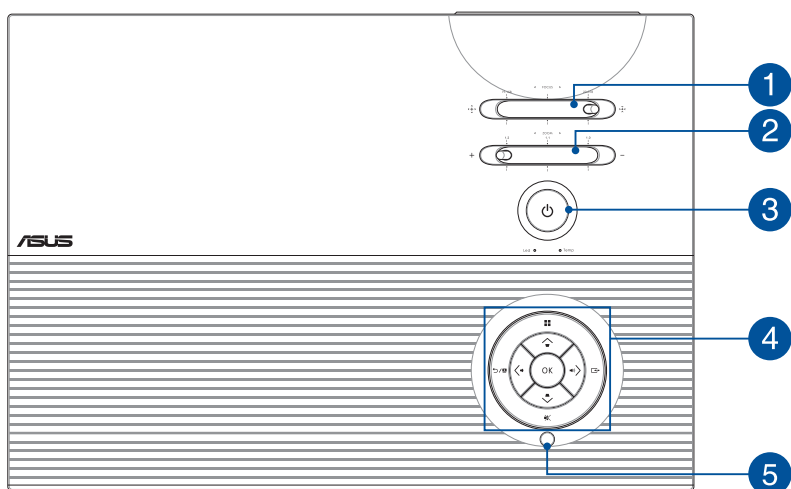

### 1 調焦桿

調焦桿可以讓您調整影像焦距。

### 2 變焦桿

變焦桿可以讓您調整影像大小。

### 3 電源按鈕

按下此電源按鈕可以開啟或關閉 LED 投影機。

---

說明：如您的 LED 投影機沒有反應，請先移除電源線，然後等待直至 LED 投影機關機。

---

LED 顏色	狀態
白色恆亮	電源開啟中
橘色恆亮	待機

## 4 控制面板按鈕

這些按鈕所對應在 LED 投影機上的功能，如下所示：

			
開始功能表	<ul style="list-style-type: none"><li>• 返回</li><li>• 進入 Splendid 選單（顯示模式）</li></ul>	靜音	輸入
OK			
<ul style="list-style-type: none"><li>• 確認/Enter</li><li>• 開啟主選單（當沒有選單時）</li></ul>		<ul style="list-style-type: none"><li>• 選擇（上下左右移動）</li><li>• 調整梯形修正（上下移動）</li><li>• 調整音量（左右移動）</li></ul>	

說明：如欲了解更多有關使用控制面板按鈕來控制 LED 投影機的設定，請參考本使用手冊中 **使用螢幕顯示選單** 章節的說明。

## 5 遙控接收器

遙控接收器會偵測到 LED 投影機遙控器上的訊號，可以讓您在距離 8 公尺與角度  $\pm 30$  度的範圍內，以遙控方式操控 LED 投影機的控制面板。

## 前視圖

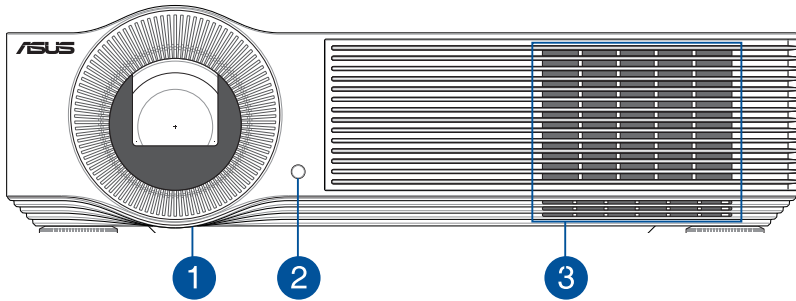

### 1 鏡頭

鏡頭會投射出您所連接裝置裡的視訊或圖片檔案。

---

**警告！** 請勿將手或尖銳物品接觸到鏡頭。

---

### 2 遙控接收器

遙控接收器會偵測到 LED 投影機遙控器上的訊號，可以讓您在距離 8 公尺與角度  $\pm 30$  度的範圍內，以遙控方式操控 LED 投影機的控制面板。

### 3 通風孔

此通風孔讓冷空氣流入您的 LED 投影機。

---

**警告！**請勿將紙張、書本、衣物、排線或其他物品阻擋到通風孔，否則可能會發生過熱的情況。

---

## 後視圖

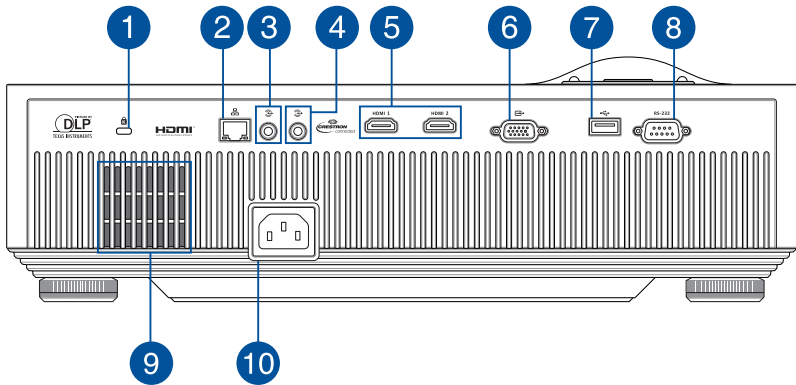

### 1 Kensington® 標準防盜鎖孔

Kensington® 防盜鎖孔可以搭配使用 Kensington® 標準的纜線以提供 LED 投影機的安全防護。

### 2 網路埠（乙太網路 RJ-45 連接埠）

此連接埠可以讓您將 LED 投影機連接至 IP 網路。

### 3 音訊輸出插孔

此插孔可以讓您的 LED 投影機提供音訊訊號輸出。

### 4 音訊輸入插孔

此插孔可以讓您的 LED 投影機提供音訊訊號輸入。

## 5 HDMI 連接埠

這些 HDMI (High-Denition Multimedia Interface, 高畫質多媒體介面) 是未經壓縮全數位化的音效/影音訊號介面。這些連接埠支援 HDCP 標準的 HD DVD、Blu-ray (藍光) 與其他受保護的內容播放。

## 6 VGA 連接埠

此連接埠可以讓您的 LED 投影機與其他 VGA 標準裝置連接。

## 7 電源輸出埠

此電源輸出埠適用的輸出電壓為 5V/1.5A。您也可以透過此埠連接行動裝置來充電。

## 8 RS-232C 連接埠

此連接埠可以讓您使用 RS-232C 交叉纜線以將 LED 投影機連接至相容 RS-232C 的控制終端。

## 9 音效喇叭

內建的音效喇叭可讓您直接從 LED 投影機中聆聽音效。

## 10 電源座

可將電源線連接至您的 LED 投影機。



## 左視圖

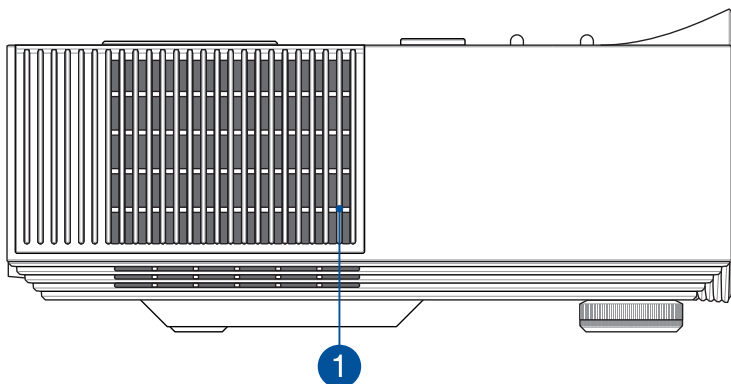

### 1 通風孔

此通風孔讓冷空氣流入您的 LED 投影機。

---

**警告！** 請勿將紙張、書本、衣物、排線或其他物品阻擋到通風孔，否則可能會發生過熱的情況。

---

## 右視圖

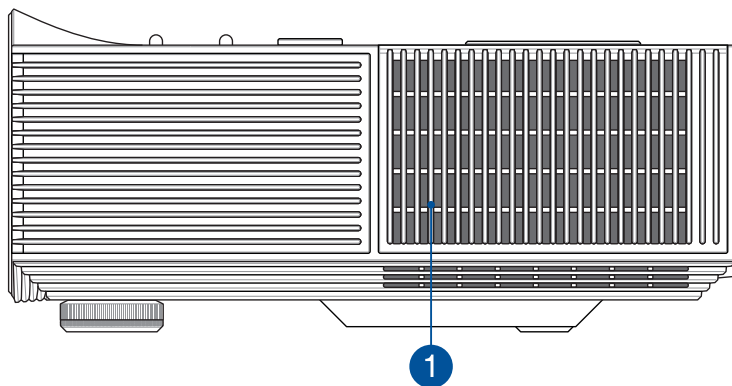

### 1 通風孔

此通風孔讓熱空氣排出您的 LED 投影機。

---

**警告！** 請勿將紙張、書本、衣物、排線或其他物品阻擋到通風孔，否則可能會發生過熱的情況。

---

## 底視圖

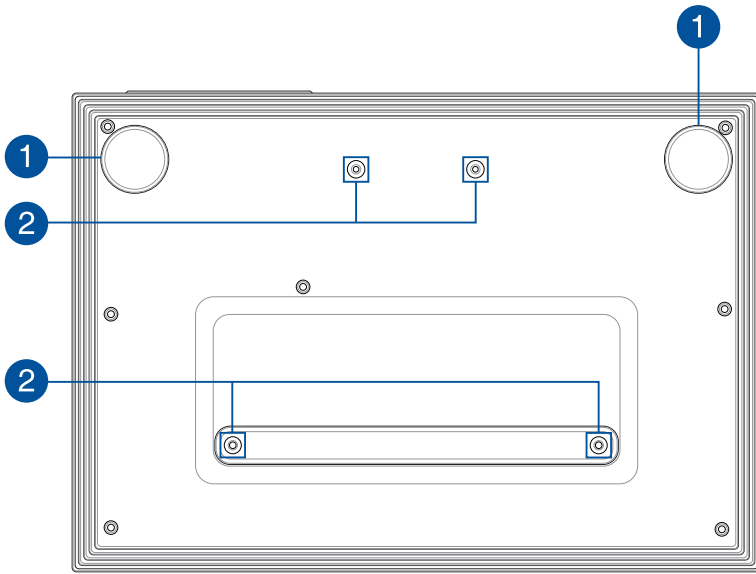

### 1 可調式支架

旋轉此可調式支腳以調平 LED 投影機或調整 LED 投影機的高度。

### 2 天花板安裝孔

使用這些孔將 LED 投影機固定至天花板。

---

說明：如欲了解更多有關天花板安裝孔的詳細訊息，請參考本使用手冊中 **天花板安裝孔** 章節的說明。

---

# 放置您的 LED 投影機

## 選擇位置

除了將 LED 投影機放置在桌面上使用外，您還可以使用 LED 投影機底部的天花板安裝孔將其安裝至天花板上。

---

**重要！** 在將您的 LED 投影機安裝至天花板前，請先向專業人士或零售商尋求協助。請由專業人士進行安裝。

---

### 說明：

- 您也可以參考本使用手冊中的螢幕影像尺寸與距離對照表以確認 LED 投影機安裝至天花板上的距離。
  - 支架與投影機之間請保持適當距離以利於散熱。
  - 除了天花板安裝套件與螺絲，我們也建議您使用金屬棒或金屬線來固定安裝至天花板上的 LED 投影機，以加強保護並避免投影機因不可抗力之自然災害因素（如地震）造成墜落。
-

## 從安裝位置投影檔案

當成功安裝您的 LED 投影機後，您需要變更其圖片位置設定以確保檔案自動翻轉並正確投影於螢幕中。

請依照以下步驟變更您的圖片位置設定：

1. 從您的 LED 投影機中選擇 **Display (顯示) > Projector Position (投影機位置)**。
2. 再選擇 **Front Ceiling (倒吊前投)** 或 **Rear Ceiling (倒吊後投)** 以變更您的 LED 投影機的設定。

## 天花板安裝孔細節

### 1. Front Table (正放前投)

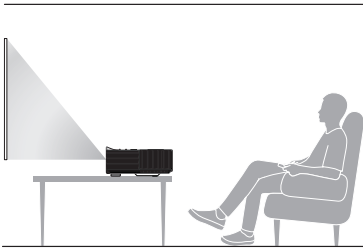

### 2. Rear Table (正放後投)

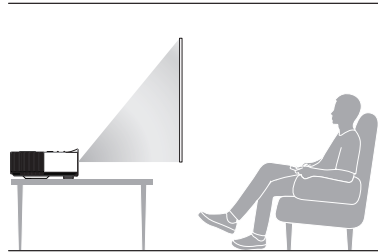

### 3. Front Ceiling (倒吊前投)

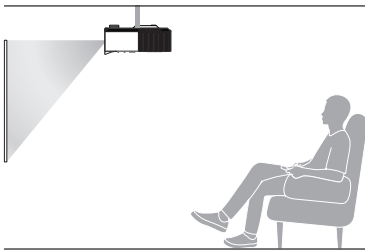

### 4. Rear Ceiling (倒吊後投)

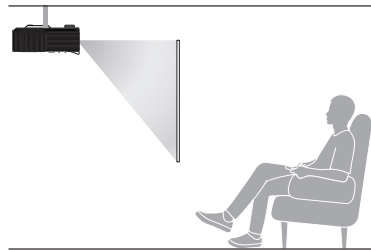

## 天花板安裝孔

**重要！**請確認天花板安裝套件中所含的墊圈放置於天花板安裝件與螺絲之間，以保護您的 LED 投影機並穩定其位置。

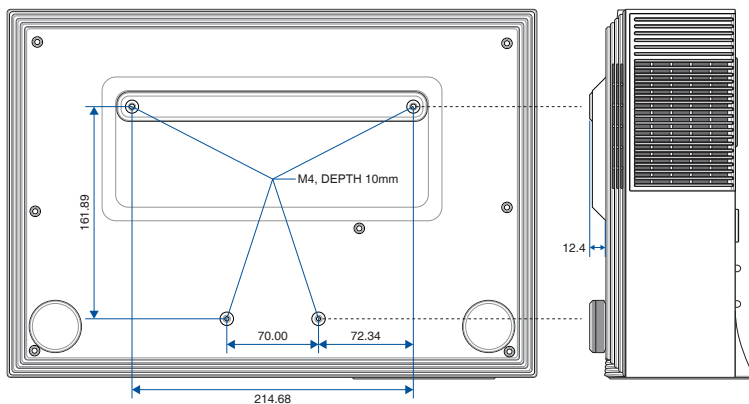

安裝孔位置	螺絲尺寸	螺絲數
前天花板安裝	M4 X 24mm (Min. L)	2
後天花板安裝	M4 X 12mm (Min. L)	2

## LED 投影機遙控器

說明：產品樣式視機型而定。

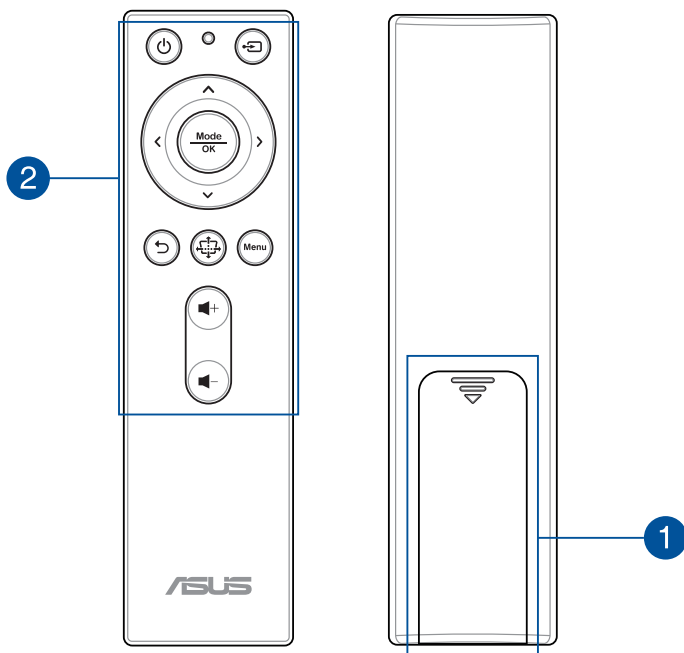

### 1 電池盒

電池盒可讓您安裝 AAA 電池，以提供 LED 投影機的遙控器使用。

說明：如欲了解更多關於電池盒的使用，請參考本使用手冊中的 **更換電池** 章節的說明。

## 2 遙控器按鈕

這些額外的按鈕可以讓您在最遠 8 公尺內的距離操作 LED 投影機。



**電源** - 按下此按鈕可以開啟或關閉您的 LED 投影機。



**輸入** - 按下此按鈕可以更換輸入來源。



**返回** - 按下此按鈕可以回到上一個畫面。



**梯形修正** - 按下此按鈕可以修正投影畫面失真變形的影像角度。

**Menu**

**主選單** - 按下此按鈕可以開啟選單。



**降低音量** - 按下此按鈕可以減少音量大小。



**增加音量** - 按下此按鈕可以增加音量大小。



**向上** - 按下此按鈕可以向上移。



**向下** - 按下此按鈕可以向下移。



**向左** - 按下此按鈕可以向左移。



**向右** - 按下此按鈕可以向右移。

**Mode**  
**OK**

**模式/確定** - 按下此按鈕可以切換顯示模式或確認選單選擇。

---

**說明：**欲了解更多有關使用 LED 投影機的設定，請參考本使用手冊中 **使用螢幕顯示選單** 章節的說明。

---



## 遙控器操作有效範圍

遙控接收器位於您的 LED 投影機後側。遙控器必須與投影機上的遙控接收器保持角度  $\pm 30$  度才能正常運作。遙控器與遙控接收器之間不應超過距離 8 公尺（約 26 英吋）。

---

說明：請確認遙控器與 LED 投影機上遙控接收器之間沒有任何障礙物。

---

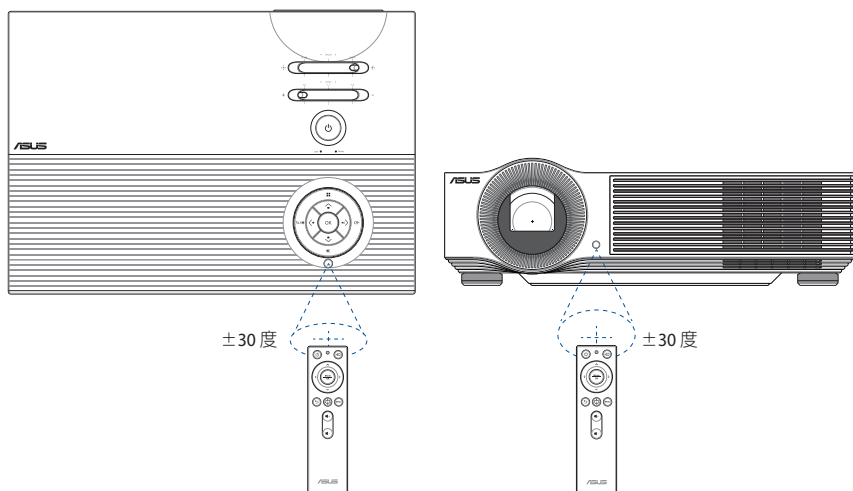



## 第二章： 設定

## 操作 LED 投影機

為了維護您的安全並保持本產品的品質，當操作 LED 投影機時，請參考以下的步驟進行操作 LED 投影機。

- A. 連接 AC（交流）電源線至電源插座。
- B. 連接 AC（交流）電源線至 LED 投影機。

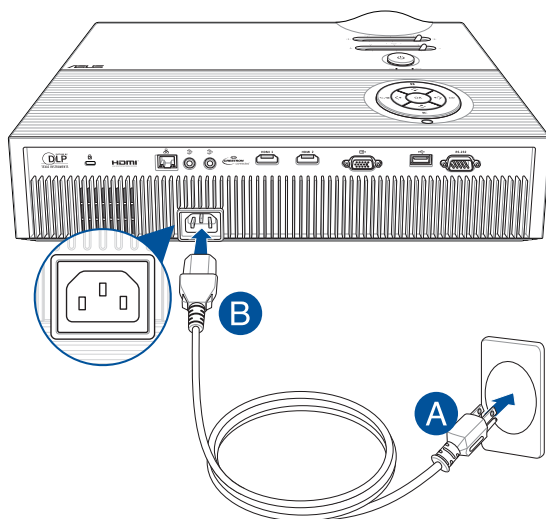

## AC（交流）電源線需求

根據您所在的地區使用正確的 AC 電源插頭類型。

---

**重要！** 若產品所附的 AC 電源線並不符合所在地區的規格，請與您的經銷商連絡。

---

**說明：** 強烈建議使用具備接地功能插頭的視訊來源裝置，以防止電壓突波的訊號干擾。

---

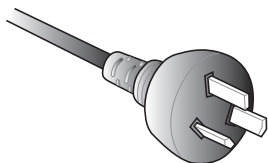

適用澳洲與中國

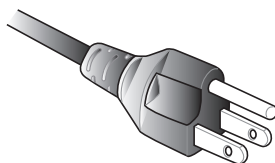

適用美國、加拿大與台灣

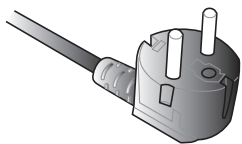

適用歐洲

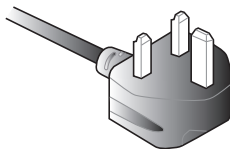

適用英國

## 連接 LED 投影機至裝置

### A. 網路埠（乙太網路 RJ-45 連接埠）

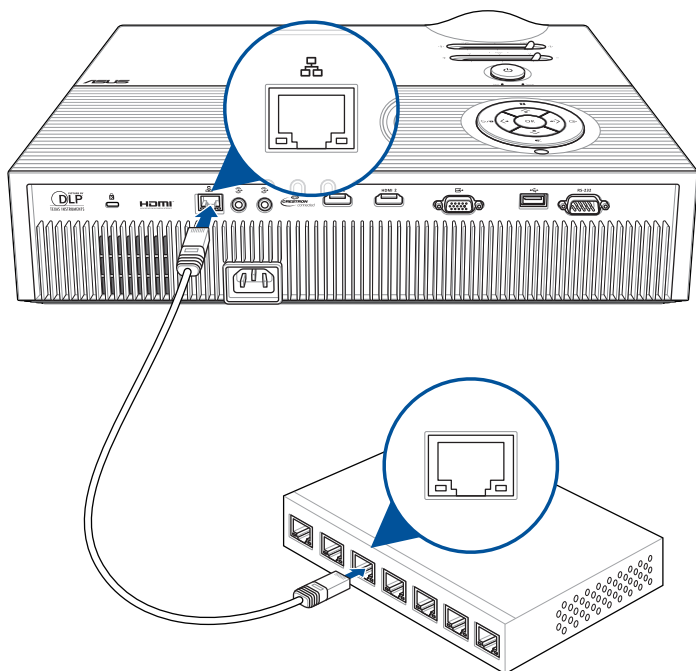

## B. 音效輸出孔

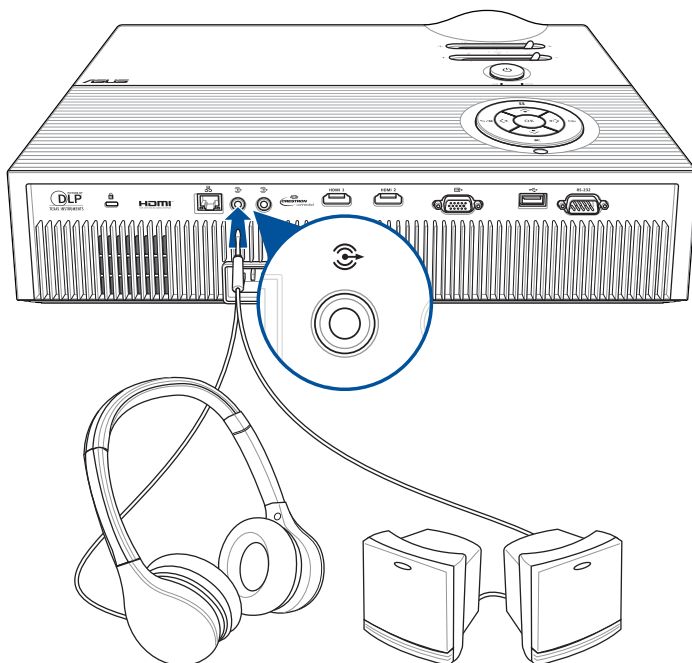

## C. HDMI

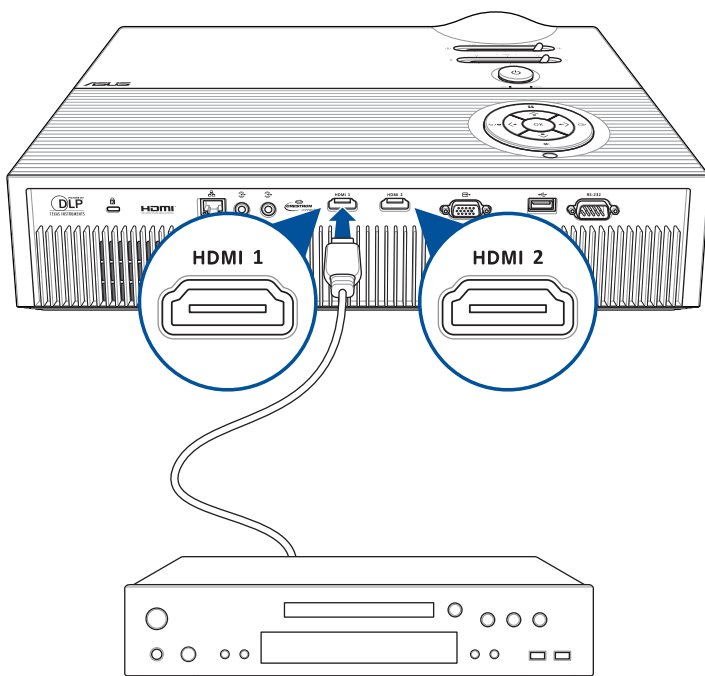



## D. VGA

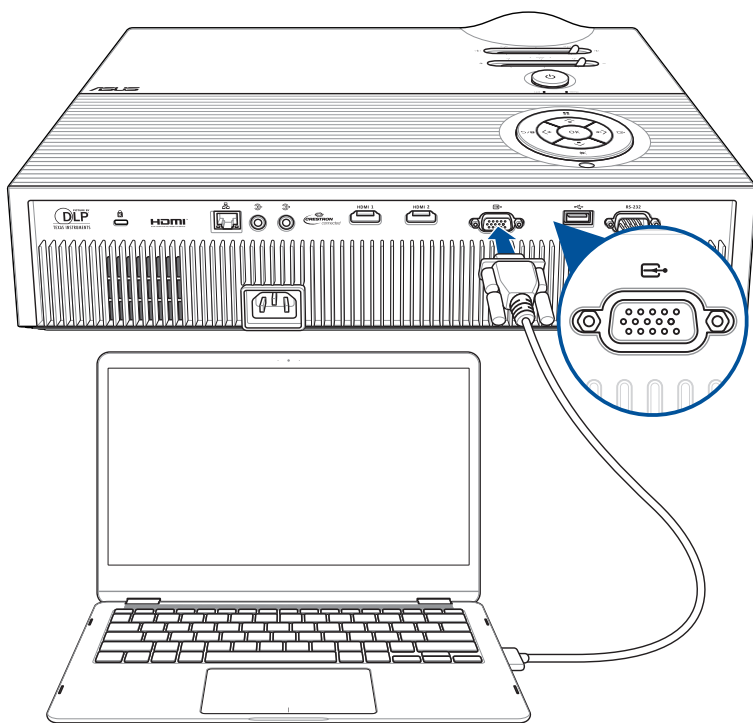

## 調整 LED 投影機的高度

此 LED 投影機配備一組支撐架，可以協助您在投影時調整顯示螢幕高度。

**警告！**將 LED 投影機放入手提包之前，請先確認已完全收回支撐架。

說明：

- 將 LED 投影機擺放在平穩的表面上。
- 在 LED 投影機兩側保持至少 30 公分或更多的空間。
- 如需要特殊方式安裝，如將 LED 投影機懸掛在天花板上時，請諮詢您的經銷商。

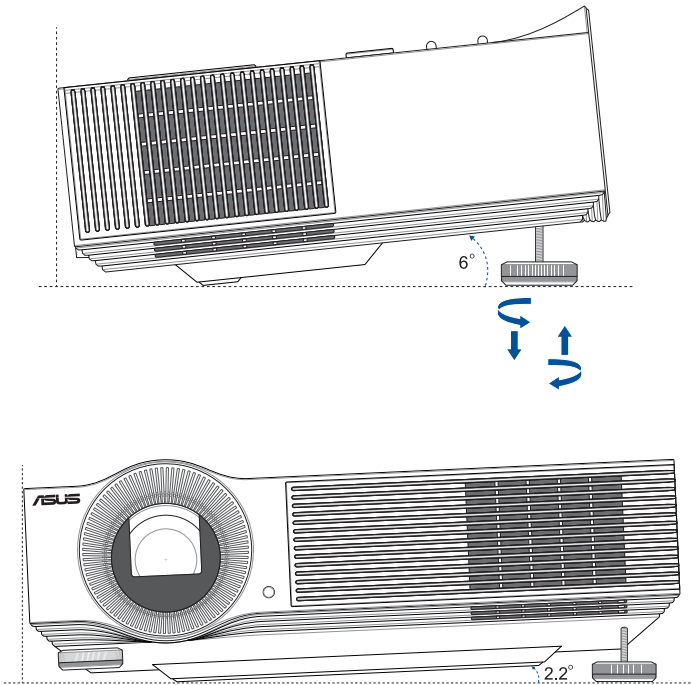

## 調整螢幕影像尺寸與距離對照表

請參考以下的表格來調整 LED 投影機投影的影像尺寸。

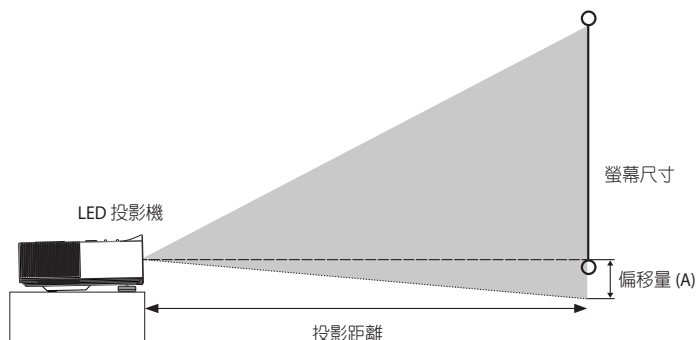

說明：螢幕長寬比為 16 : 9 (1920 x 1080)，投影影像為 16 : 9 長寬比。

螢幕尺寸				投影距離 (mm)			偏移量 (mm)
螢幕對角線		寬度 (mm)	高度 (mm)	最小距離 (Max. zoom)	平均距離	最大距離 (Min. zoom)	A(mm) @寬模式
inch	mm						
60	1524	1328	747	1727	1899	2072	-62
70	1778	1550	872	2012	2216	2417	-73
80	2032	1771	996	2302	2533	2763	-83
90	2286	1992	1121	2590	2849	3108	-93
95	2413	2103	1183	2734	3007	3281	-99
100	2540	2214	1245	2878	3166	3454	-104
120	3048	2657	1494	3454	3799	4144	-125
150	3810	3321	1868	4317	4749	5180	-156

## 按下電源按鈕

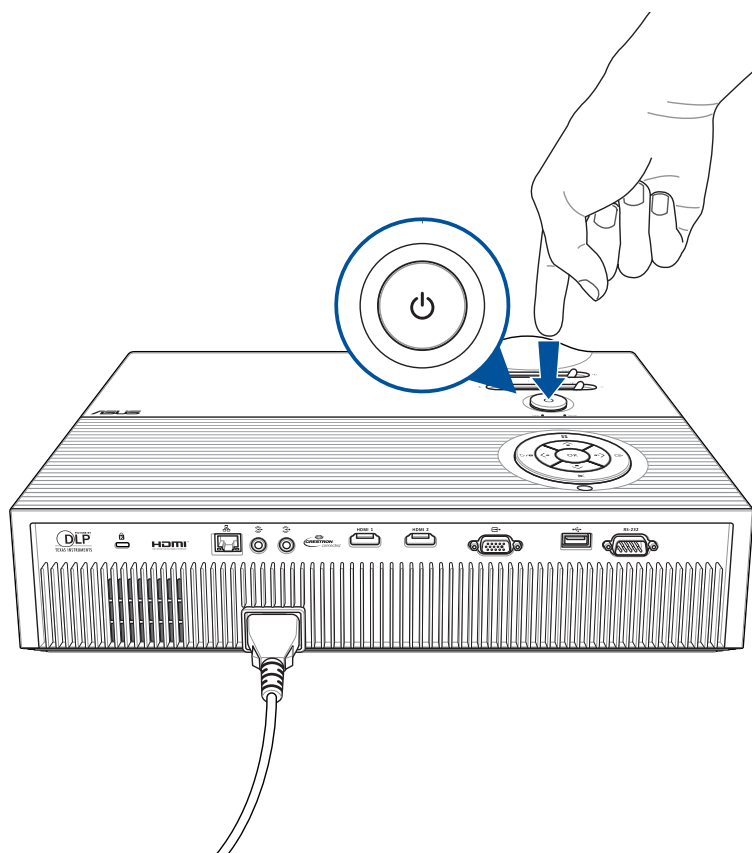

## 調整影像焦距

移動對焦桿以調整影像焦距；移動調焦桿以調整投影螢幕尺寸。

說明：請用靜態圖片來調整螢幕顯示。

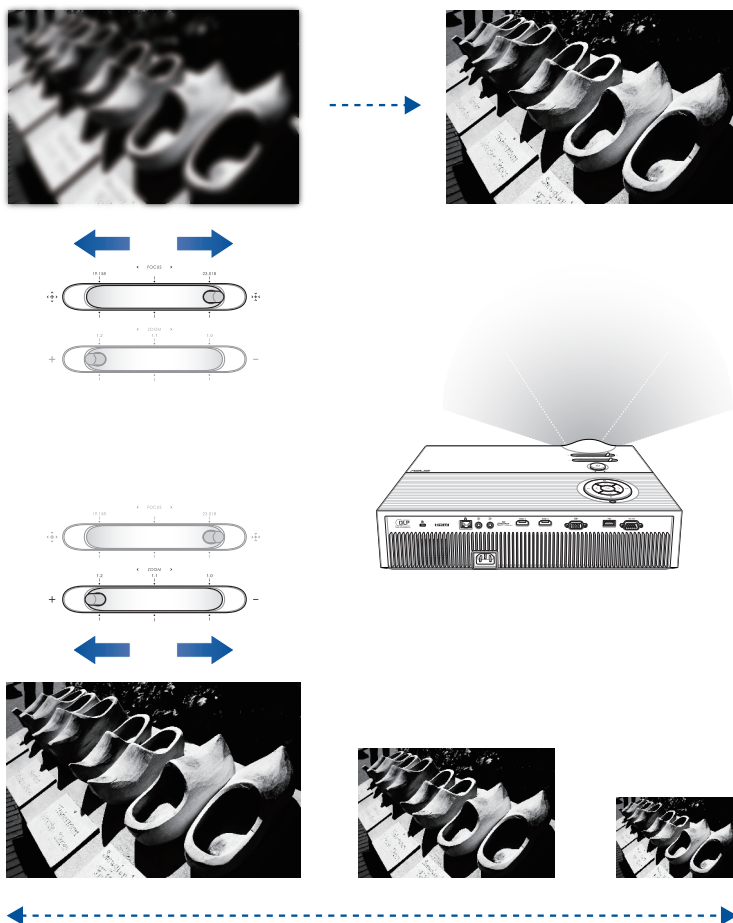

Lined writing area with 24 horizontal lines.

## 第三章： 使用螢幕顯示選單

---

說明：以下的擷取畫面僅供參考，畫面若有更新恕不另行通知。請依照您 LED 投影機上顯示的為準。

---

## 第一次使用 LED 投影機

當您第一次使用 LED 投影機時，請參考以下的步驟操作。

---

說明：首次啟用前，請先確認 LED 投影機上的電源線已完全插入至插座。

---

1. 設定 LED 投影機並按下電源按鈕。
2. 向左或向右移動 LED 投影機的操縱桿以瀏覽可選擇的語言。
3. 當您選擇好欲顯示的語言後，輕按 OK 鍵以設定 LED 投影機顯示的語言。
4. 您可以開始透過 LED 投影機以顯示輸入裝置中的資料。若投影機未偵測到連接裝置或訊號，螢幕上可能會出現 **NO SIGNAL**（無訊號）。



## 調整您的 LED 投影機設定

請參考以下的步驟操作以調整您的 LED 投影機設定。

1. 按下 LED 投影機上的 **■**（或是按下遙控器上的 **主選單**）以開啟螢幕顯示選單。
2. 按下 **向上** 或 **向下** 按鈕以選擇您欲調整的選項。
3. 按下 LED 投影機上的 **確認** 按鈕（或是按下遙控器上的 **模式/確認** 按鈕）以選擇項目設定。
4. (a) 按下 LED 投影機上的 **確認** 按鈕（或是按下遙控器上的 **模式/確認** 按鈕）以選擇您要調整的設定，然後按下 **向左** 或 **向右** 按鈕以依據您的喜好調整設定。  
或 (b) 按下 LED 投影機上的 **確認** 按鈕（或是按下遙控器上的 **模式/確認** 按鈕）以依據您的喜好選擇方框。
5. 按下 LED 投影機上的 **↶/■** 按鈕（或是按下遙控器上的 **↶**）以儲存新的設定並返回主畫面。

遙控器控制按鈕

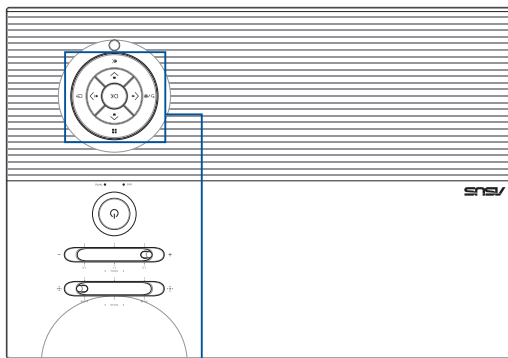
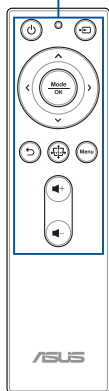

控制面板按鈕

## 螢幕顯示選單項目

### Splendid（影像智慧模式）

此選單裡的選項可以讓您根據不同的輸入源選擇合適的顏色模式。

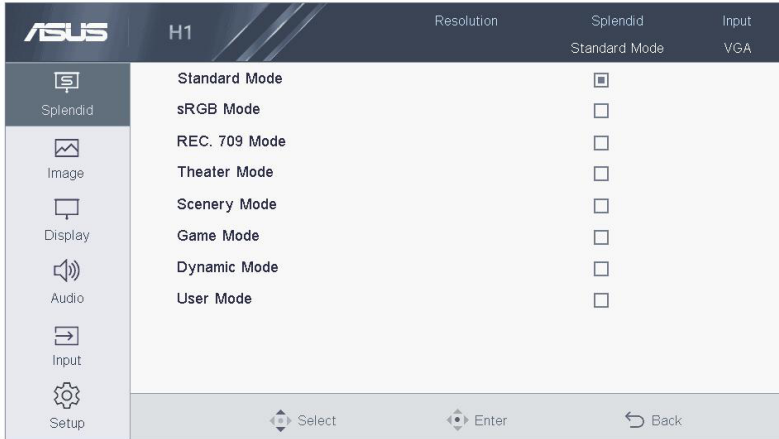

- **Standard（標準模式）** - 此選項針對觀看文件進行優化。
- **sRGB Mode（sRGB 模式）** - 此選項相容於 sRGB 色彩空間。
- **Rec. 709 Mode（Rec. 709 模式）** - 此選項相容於 Rec.709 色彩空間。
- **Theater Mode（劇院模式）** - 此選項針對觀看電影進行優化。
- **Scenery Mode（風景模式）** - 此選項針對觀看風景進行優化。
- **Game Mode（遊戲模式）** - 此選項針對視訊遊戲進行優化。
- **Dynamic Mode（動態模式）** - 此選項針對明亮環境中觀看進行優化。
- **User Mode（使用者模式）** - 此選項可以讓您自訂顏色配置。

## Image (影像)

此選單裡的選項可以讓您調整投影機的投影畫面。

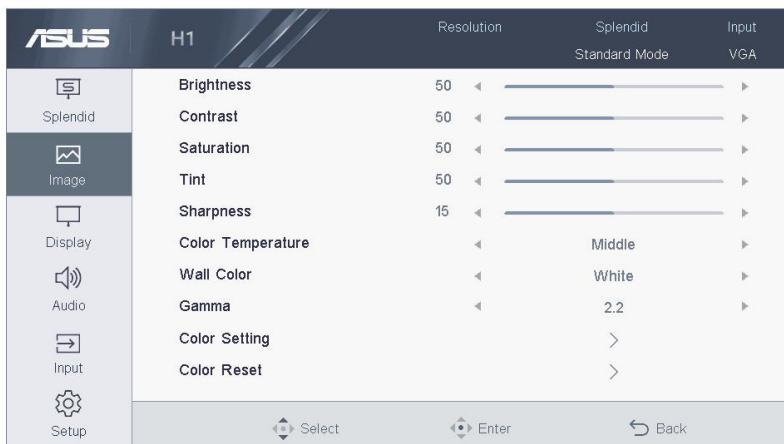

- **Brightness (亮度)** - 選擇此選項可以調整投影機投影畫面的亮度。
- **Contrast (對比)** - 選擇此選項可以調整投影機投影畫面的亮部與暗部區域。
- **Saturation (彩度)** - 選擇此選項可以調整投影機投影畫面的彩度。
- **Sharpness (銳利度)** - 選擇此選項可以調整投影機投影畫面的銳利度。
- **Tint (色調)** - 選擇此選項可以調整投影機投影畫面的色調。
- **Splendid** - 此選項可以選擇 LED 投影機的 Splendid 模式。
- **Color Temperature (色溫)** - 此選項可讓您調整 LED 投影機的色溫。
- **Wall Color (投影牆面顏色)** - 此選項可以讓您依照背景選擇適當的顏色，並在投影時對投影畫面作顏色補償。
- **Gamma** - 選擇此選項可以調整投影機投影畫面的 Gamma。

- **Color Setting (色彩設定)** - 選擇此選項可以調整螢幕上投影的顏色。
  - Color (色彩)**  
選擇您要調整的任一六軸顏色 (RGBCMY)。
  - Hue (色調)**  
調整您所選顏色的色調。
  - Saturation (飽和度)**  
調整您所選顏色的飽和度。
  - Gain**  
調整 RGB 的 gain 層級。
- **Color Reset (色彩重設)** - 擇此選項可以重設螢幕上投影的顏色模式。

## Display (顯示)

此選單裡的選項可以讓您調整投影機的顯示畫面。

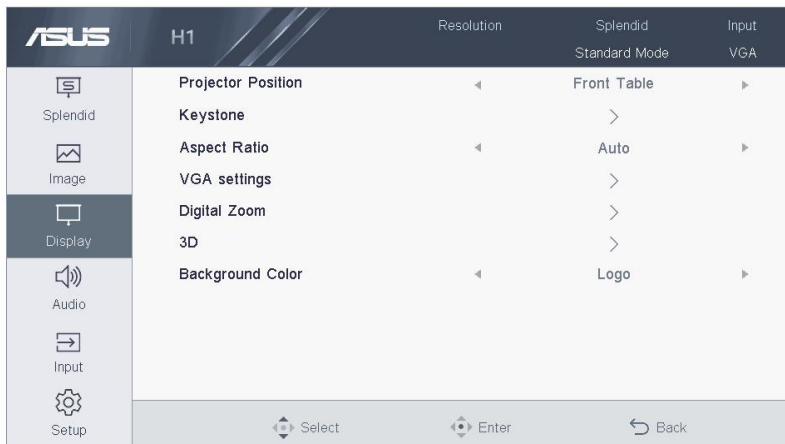

- **Projection Position (投影機位置)** - 此選項可以讓您依據目前LED 投影機的方位來調整投影影像的位置。
- **Keystone (梯形修正)** - 選擇此選項可以修正投影影像的變形角度。
- **Aspect Ratio (長寬比)** - 此選項可以讓您選擇投影機投影畫面的顯示比例。
- **VGA settings (VGA 設定)** - 此選項可從 VGA 連接埠調整顯示設定。

說明：此選項只能在您的 LED 投影機透過 VGA 纜線連接至裝置時可用。

- **Digital Zoom (數位縮放)** - 此選項可以讓您放大、縮小與平移投影機的投影畫面。
- **3D** - 選擇此選項可以讓您在螢幕上調整投影的 3D 設定。
- **Background Color (背景顏色)** - 此選項可以調整螢幕投影的背景顏色。

## Input (訊號源)

此選單裡的選項可以讓您選擇 LED 投影機的輸入來源。

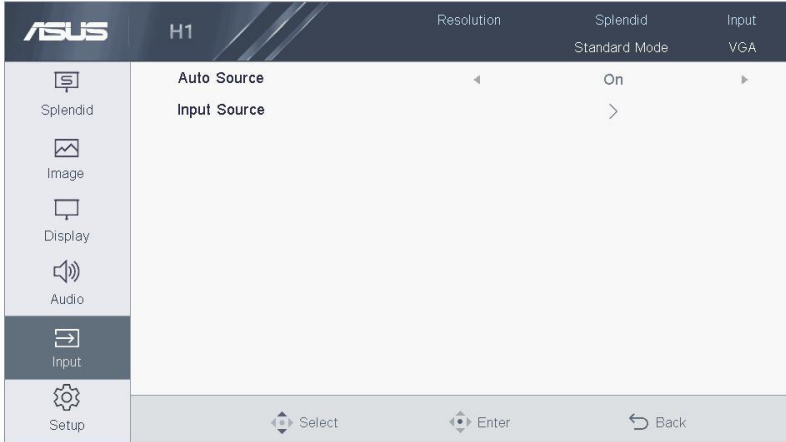

- **Auto Source (自動來源)** - 此選項可以讓您開啟或關閉自動來源。啟用此選項可以自動將連接的裝置掃描至您的 LED 投影機。
- **Input Source (輸入來源)** - 此選項可以讓您手動選擇 LED 投影機的輸入來源。

## Setup (設定)

此選單裡的選項可以讓您設定 LED 投影機的系統項目。



- **Language (語言)** - 此選項可讓您選擇 LED 投影機上的 OSD 選單所顯示的語言。
- **Power Settings (電源設定)** - 此選項可以讓您設定電源設定。

---

說明：子選單中的 DC 5V 輸出 選項可以讓您設定關閉投影機電源時，USB 連接埠是否支援電源輸出。

---

- **Light Mode (燈光模式)** - 此選項可以讓投影機選擇不同的燈光模式。

---

說明：如果您希望節省電量並延長 LED 的使用壽命，請選擇 Eco 模式。

---

- **High Altitude (高海拔)** - 使用此選項可以調整風扇速度以反映環境。  
**On (開)** : 在高溫、高濕度或高海拔的情況下提高風扇速度。  
**Off (關)** : 正常情況下維持標準風扇速度。
- **Security (安全性)** - 此選項讓您可以變更、開啟或關閉安全性密碼。

#### **Password Protection (密碼保護)**

**On (開)** : 需要密碼才能開啟 LED 投影機電源與進入安全選單。

**Off (關)** : 不需要密碼。

#### **Change Password (密碼變更)**

依據螢幕上的說明變更密碼。(預設密碼: 按下控制面板上的箭頭 [上-下-左-右]。)

---

#### **說明:**

- 變更密碼後，按下 **OK** (或按下遙控器上的 **模式/確定** 按鈕) 以儲存新密碼並退出。
  - 請確認已記住您的密碼，並將其儲存至安全的地方。
-



- **Network (網路)** - 此選項可以讓您設定網路設定。

**說明：**只有當將網路纜線連接至您的 LED 投影機時，該子選單才可使用。

Network	
Network	Off
Status	Disconnect
DHCP	On
IP Address	000.000.000.000
Subnet Mask	000.000.000.000
Apply	>
MAC Address	000.000.000.000

Select      Enter      Back

### **Network (網路)**

此選項可以在關閉 LED 投影機電源時開啟或關閉網路。

### **Status (狀態)**

您目前的網路狀態。

### **DHCP**

此選項可以開啟或關閉 DHCP 設定。

**On (開)：**IP 位址與子網路遮罩由您的網路自動分配。

**Off (關)：**手動設定 IP 位址與子網路遮罩。

### **Apply (應用)**

手動輸入 IP 位址或子網路遮罩後，選擇應用，然後再選擇確認以儲存變更。

### **MAC Address (MAC 位址)**

您的 LED 投影機目前的 MAC 位址。(此投影機支援兩個遠端控制系統：RoomView 與 X-Panel。)

- **OSD Timeout (OSD 選單時間)** - 此選項可以讓您以秒為單位，當設定 OSD 選單進入休眠時，超過幾秒後未使用便會自動消失。
- **Information (顯示資訊)** - 此選項顯示有關 LED 投影機的相關資訊。
- **Reset All (全部重置)** - 此選項可讓您將 LED 投影機回復至預設值狀態。

---

說明：請等候至少八秒以完成重置過程，然後重新選擇語言。

---

## 關閉您的 LED 投影機

1. 按下電源按鈕。

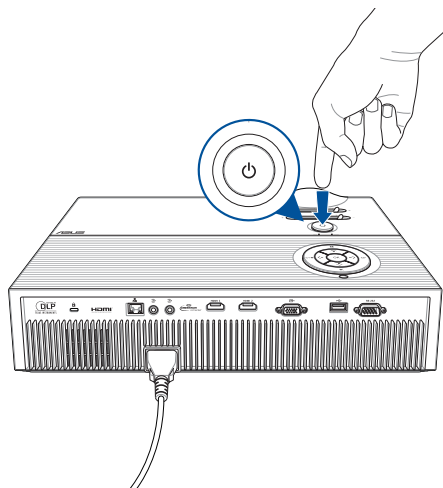

2. 當螢幕出現以下畫面時，請再次按下電源按鈕以關閉您的 LED 投影機。

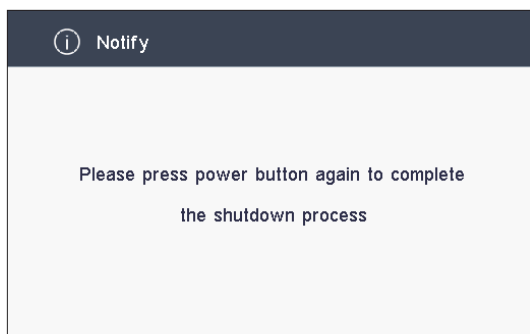

## 使用 3D 眼鏡

您的 LED 投影機支援 3D 技術以增強觀看體驗。

---

**重要！**選購的為 DLP Link 3D 眼鏡，觀看的 3D 檔案必須符合 3D 標準格式。

---

---

**說明：**如欲了解更多觀看 3D 檔案的細節，請參閱 3D 眼鏡產品所附的使用手冊。

---

### 觀看 3D 檔案：

1. 播放 3D 檔案，然後在 LED 投影機上選擇 **Display (顯示) > 3D**。

---

**重要！**3D 模式預設為 **Auto (自動)**。

---

2. 選擇 **Auto (自動)** 以讓您的 LED 投影機自動選擇最適合 3D 檔案的 3D 模式。

---

**說明：**若 LED 投影機無法偵測到要使用的 3D 模式，請手動選擇 3D 模式。

---

---

**重要！**將 3D 模式重設為 **Off (關閉)** 以退出 3D 模式。

---

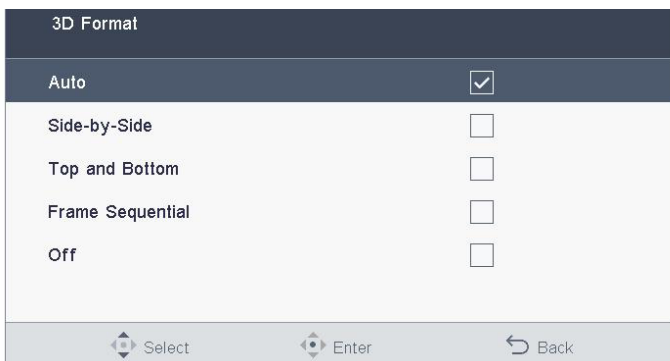

## 多國語言版本

請至華碩服務網 <http://www.asus.com/support> 下載更多各國語言的使用手冊。

Lined page with horizontal lines for writing.

# 附錄

## Federal Communications Commission Statement

Responsible Party: Asus Computer International  
Address: 48720 Kato Rd., Fremont, CA 94538, USA  
Phone / Fax No: (510)739-3777 / (510)608-4555  
Product name: LED projector  
Model: H1

This equipment has been tested and found to comply with the limits for a class B digital device, pursuant to Part 15 of the Federal Communications Commission (FCC) rules. These limits are designed to provide reasonable protection against harmful interference in a residential installation. This equipment generates, uses, and can radiate radio frequency energy and, if not installed and used in accordance with the instructions, may cause harmful interference to radio communications. However, there is no guarantee that interference will not occur in a particular installation. If this equipment does cause harmful interference to radio or television reception, which can be determined by turning the equipment off and on, the user is encouraged to try to correct the interference by one or more of the following measures:

- Reorient or relocate the receiving antenna.
- Increase the distance between the equipment and receiver.
- Connect the equipment to an outlet on a different circuit than that which the receiver is connected to.
- Consult the dealer or an experienced radio/TV technician for help.

This device complies with Part 15 of the FCC Rules. Operation is subject to the following two conditions:

1. This device may not cause harmful interference, and
2. This device must accept any interference that may cause undesired operation.



## **Compliance Statement of Innovation, Science and Economic Development Canada (ISED)**

This device complies with Innovation, Science and Economic Development Canada licence exempt RSS standard(s). Operation is subject to the following two conditions: (1) this device may not cause interference, and (2) this device must accept any interference, including interference that may cause undesired operation of the device.

CAN ICES-3(B)/NMB-3(B)

## **Déclaration de conformité de Innovation, Sciences et Développement économique Canada (ISED)**

Le présent appareil est conforme aux CNR d' Innovation, Sciences et Développement économique Canada applicables aux appareils radio exempts de licence. L' exploitation est autorisée aux deux conditions suivantes : (1) l' appareil ne doit pas produire de brouillage, et (2) l' utilisateur de l' appareil doit accepter tout brouillage radioélectrique subi, même si le brouillage est susceptible d' en compromettre le fonctionnement.

CAN ICES-003(B)/NMB-003(B)

## Global Environmental Regulation Compliance and Declaration

ASUS follows the green design concept to design and manufacture our products, and makes sure that each stage of the product life cycle of ASUS product is in line with global environmental regulations. In addition, ASUS disclose the relevant information based on regulation requirements.

Please refer to <http://csr.asus.com/english/Compliance.htm> for information disclosure based on regulation requirements ASUS is complied with:

### Japan JIS-C-0950 Material Declarations

### EU REACH SVHC

### Korea RoHS

## ASUS Recycling/Takeback Services

ASUS recycling and takeback programs come from our commitment to the highest standards for protecting our environment. We believe in providing solutions for you to be able to responsibly recycle our products, batteries, other components as well as the packaging materials. Please go to <http://csr.asus.com/english/Takeback.htm> for detailed recycling information in different regions.

## Canadian Department of Communications Statement

This Class B digital apparatus complies with Canadian ICES-003.

Cet appareil numérique de la classe B est conforme à la norme NMB-003 du Canada.

## 限用物質名稱及含量列表

「產品之限用物質含有情況」之相關資訊，請參考下表。

單元 Unit	限用物質及其化學符號 Restricted substances and its chemical symbols					
	鉛 (Pb)	汞 (Hg)	鎘 (Cd)	六價鉻 (Cr <sup>+6</sup> )	多溴聯苯 (PBB)	多溴二苯醚 (PBDE)
塑膠外框	○	○	○	○	○	○
金屬機構	—	○	○	○	○	○
燈源	○	○	○	○	○	○
電路板	—	○	○	○	○	○
鏡頭	—	○	○	○	○	○
風扇	—	○	○	○	○	○
電源線	—	○	○	○	○	○
其他線材	—	○	○	○	○	○
遙控器	—	○	○	○	○	○

備考 1. "○" 係指該項限用物質之百分比含量未超出百分比含量基準值。

備考 2. "—" 係指該項限用物質為排除項目。

## 產品回收與處理

舊電腦、筆記型電腦與其他電子設備，其包含有危險性的化學物質，若當成一般垃圾掩埋時，則有害於環境。經由資源回收的方式，在舊電腦內使用的金屬、塑膠與零組件，都可以打碎並且重新再利用做成新的產品。而且，環境也能被保護，而不被任何不受控制所釋放有害的化學物質所危害。

華碩與資源回收業者以最高標準相互配合，以保護我們的環境，確保工作者的安全，以及遵從全球有關環境保護的法律規定。我們保證以資源回收的方式回收以往生產的舊設備，透過多樣的方式保護環境。

## H1 系列 LED 投影機規格

		H1
顯示	顯示技術	0.65" DLP®
	光源	R/G/B LED
	光源壽命	30,000 小時 (最大)
	解析度 (原始)	FHD 1920x1080
	亮度(最大)	3000 流明
	對比度	800:1 (標準)
	色彩飽和度 (NTSC)	125% sRGB
	顯示色彩	一千零七十萬色
投影鏡頭	投射比 (@16:9)	1.3~1.56 (100" @2.85 公尺)
	投影距離	1.15 ~ 5.77 公尺
	投影 / 螢幕尺寸	40 ~ 200 英吋
	投影位移	83 ± 5 %
	縮放比例	1.2x
	變焦	手動對焦
視訊功能	相片模式	8 種模式 (標準模式、劇院模式、風景模式、遊戲模式、sRGB 模式、Rec. 709 模式、動態模式、使用者模式)
	梯形修正	垂直梯形校正 (±40°)
	自動梯形修正	有 (垂直)
	畫面比例	自動 /16:10 / 16:9 / 4:3
	投影機位置	正放前投、正放後投、倒吊前投、倒吊後投

( 下一頁繼續 )

		H1
視訊功能	支援 HDCP	有, 2.2
	支援 3D	有
音效功能	內建喇叭	10W (喇叭)
訊號頻率	類比訊號頻率	水平: 15 ~ 101 KHz 垂直: 50 ~ 120 Hz
	數位訊號頻率	水平: 15 ~ 101 KHz 垂直: 24 ~ 120 Hz
開機	開機模式	<0.5W
	待機模式	360W (最大)
噪聲	訊噪 (標準 / 環保)	32dBA (標準模式) / 28dBA (劇院模式)
輸入 / 輸出	訊號輸入	2 x HDMI 2.0 1 x VGA
	音效	音效輸出 / 音效輸入 (3.5mm 迷你插孔)
	控制	有 (1 x RJ45, 連接 Crestron ; 1 x RS-232)
	USB 連接埠	1 x USB
機構設計	IR 接收器	後方與上方
	腳架調整	有
	天花板安裝	有
安全鎖孔	Kensington 標準鎖孔	有
尺寸	機身尺寸	405 (寬) x 99 (高) x 283 (深) mm (未含腳架)
	外箱尺寸	560 (寬) x 274 (高) x 430 (深) mm

( 下一頁繼續 )

		H1
重量	淨重 (約)	5.7 公斤
	總重 (約)	8.1 公斤
操作溫度		0 ~ 40°C
操作濕度		10 ~ 90%
配件		HDMI 訊號線、電源線、遙控器、快速使用手冊、保固卡

- \* 產品規格如有變更，恕不另行通知。
- \*\* 產品的情況可能會因地區不同而有所差異。
- \*\*\* 所有品牌和產品名稱為其各自公司的註冊商標。

# 支援電腦時脈

## VGA

解析度	模式	更新率 (Hz)	水平頻率 (kHz)
720 x 400	720 x 400_70	70.087	31.469
640 x 480	VGA_60	59.94	31.469
	VGA_72	72.809	37.861
	VGA_75	75	37.5
	VGA_85	85.008	43.269
800 x 600	SVGA_60	60.317	37.879
	SVGA_72	72.188	48.077
	SVGA_75	75	46.875
	SVGA_85	85.061	53.674
	SVGA_120 (Reduce Blanking)	119.854	77.425
1024 x 768	XGA_60	60.004	48.363
	XGA_70	70.069	56.476
	XGA_75	75.029	60.023
	XGA_85	84.997	68.667
	XGA_120 (Reduce Blanking)	119.989	97.551
1152 x 864	1152 x 864_75	75	67.5
1280 x 720	1280 x 720_60	60	45
1280 x 768	1280 x 768_60 (Reduce Blanking)	60	47.396
	1280 x 768_60	59.87	47.776
1280 x 800	WXGA_60	59.81	49.702
	WXGA_75	74.934	62.795
	WXGA_85	84.88	71.554
	WXGA_120 (Reduce Blanking)	119.909	101.563
1280 x 1024	SXGA_60	60.02	63.981
	SXGA_75	75.025	79.976
	SXGA_75	85.024	91.146
1280 x 960	1280 x 960_60	60	60
	1280 x 960_85	85.002	85.938
1360 x 768	1360 x 768_60	60.015	47.712
1366 x 768	1366 x 768_60	59.79	47.712
1440 x 900	WXGA+_60 (Reduce Blanking)	60	55.469
	WXGA+_60	59.887	55.935
1400 x 1050	SXGA+_60	59.978	65.317
1600 x 1200	UXGA	60	75
1680 x 1050	1680 x 1050_60 (Reduce Blanking)	59.883	64.674
	1680 x 1050_60	59.954	65.29
640 x 480@67Hz	MAC13	66.667	35
832 x 624@75Hz	MAC16	74.546	49.722
1024 x 768@75Hz	MAC19	74.93	60.241
1152 x 870@75Hz	MAC21	75.06	68.68
1920 x 1080 (VESA)	1920 x 1080_60	60	67.5
1920 x 1200	1920 x 1200_60 (Reduce Blanking)	59.95	74.038

### 3D 視訊格式時脈 (僅 HDMI)

視訊模式	解析度	Frame sequential	Frame Packing	Top-and-Bottom	Side-by-side (Half)
480i	720(1440) x 480	v			
480p	720 x 480	v		v	v
576i	720(1440) x 576	v			
576p	720 x 576	v		v	v
720/50p	1280 x 720	v	v	v	v
720/60p	1280 x 720	v	v	v	v
1080/50i	1920 x 1080	v		v	v
1080/60i	1920 x 1080	v		v	v
1080/24p	1920 x 1080		v	v	
1080/50p	1920 x 1080	v		v	v
1080/60p	1920 x 1080	v		v	v



## HDMI (電腦)

解析度	模式	更新率 (Hz)	水平頻率 (kHz)
720 x 400	720 x 400_70	70.087	31.469
640 x 480	VGA_60	59.94	31.469
	VGA_72	72.809	37.861
	VGA_75	75	37.5
	VGA_85	85.008	43.269
800 x 600	SVGA_60	60.317	37.879
	SVGA_72	72.188	48.077
	SVGA_75	75	46.875
	SVGA_85	85.061	53.674
	SVGA_120 (Reduce Blanking)	119.854	77.425
1024 x 768	XGA_60	60.004	48.363
	XGA_70	70.069	56.476
	XGA_75	75.029	60.023
	XGA_85	84.997	68.667
	XGA_120 (Reduce Blanking)	119.989	97.551
1152 x 864	1152 x 864_75	75	67.5
1280 x 720	1280 x 720_60	60	45
1280 x 768	1280 x 768_60 (Reduce Blanking)	60	47.396
	1280 x 768_60	59.87	47.776
1280 x 800	WXGA_60	59.81	49.702
	WXGA_75	74.934	62.795
	WXGA_85	84.88	71.554
	WXGA_120 (Reduce Blanking)	119.909	101.563
1280 x 1024	SXGA_60	60.02	63.981
	SXGA_75	75.025	79.976
	SXGA_85	85.024	91.146
1280 x 960	1280 x 960_60	60	60
	1280 x 960_85	85.002	85.938
1360 x 768	1360 x 768_60	60.015	47.712
1366 x 768	1366 x 768_60	59.790	47.712
1440 x 900	WXGA+_60 (Reduce Blanking)	60	55.469
	WXGA+_60	59.887	55.935
1400 x 1050	SXGA+_60	59.978	65.317
1600 x 1200	UXGA	60	75
1680 x 1050	1680 x 1050_60 (Reduce Blanking)	59.883	64.674
	1680 x 1050_60	59.954	65.29
1920 X 1200	1920 X 1200_60 (Reduce Blanking)	59.95	74.038
640 x 480@67Hz	MAC13	66.667	35
832 x 624@75Hz	MAC16	74.546	49.722
1024 x 768@75Hz	MAC19	75.020	60.241
1152 x 870@75Hz	MAC21	75.06	68.68
1920 x 1080 (VESA)	1920 x 1080_60	60	67.5
3840 x 2160	3840 x 2160_30	30	67.5
3840 x 2160	3840 x 2160_60	60	135
1920 x 1080@120Hz	1920 x 1080_120 (only HDMI 2.0 support)	120	135

## HDMI (視訊)

時脈	解析度	水平頻率 (Hz)	垂直頻率 (Hz)	點時鐘頻率 (kHz)
480i	720(1440) x 480	15.73	59.94	27
480p	720 x 480	31.47	59.94	27
576i	720(1440) x 576	15.63	50	27
576p	720 x 576	31.25	50	27
720/50p	1280 x 720	37.5	50	74.25
720/60p	1280 x 720	45.00	60	74.25
1080/50i	1920 x 1080	28.13	50	74.25
1080/60i	1920 x 1080	33.75	60	74.25
1080/24P	1920 x 1080	27	24	74.25
1080/50P	1920 x 1080	56.25	50	148.5
1080/60P	1920 x 1080	67.5	60	148.5
2160/24P	3840 x 2160	54	24	297
2160/25P	3840 x 2160	56.25	25	297
2160/30P	3840 x 2160	67.5	30	297
2160/50P	3840 x 2160	112.5	50	594
2160/60P	3840 x 2160	135	60	594