





## 前言

尊敬的用户，感谢您使用九阳榨汁机。为了您能正确使用和维护本产品，我们特地编写了这本说明书。请您在使用产品前，仔细阅读本说明书，并妥善保存以备将来查阅。请务必认真阅读第一章“安全注意事项”。

本说明书仅适用于九阳股份有限公司“JYZ-D68、JYZ-D868”榨汁机产品。书中的所有内容仅供用户使用和维护时参考，未尽事宜，欢迎用户向本公司的客户服务部门咨询。本书不足之处，欢迎广大用户提出宝贵意见，愿九阳榨汁机给您的生活带来温馨、便捷与健康。

▪ 本说明书中技术规格如有变更恕不另行通知



## 目录

第一章 安全注意事项	01
第二章 产品部件名称	03
第三章 产品使用方法	04
第四章 保养和维护	07
第五章 故障分析及排除	08
第六章 产品基础信息和部件清单	09
第七章 电气原理图	09
食谱	10
榨汁机产品的有害物质限制使用标识表	11
售后服务	12

# 第一章 安全注意事项

**▲警告：对可能导致人员危险、重伤、重大财产损失的风险要警惕。**

- 1.请勿用湿手插、拔电源插头。
- 2.严禁将手、筷子等伸入进料口或出汁嘴。
- 3.严禁将主体放入水或其它液体中冲洗。
- 4.严禁在产品运转时接触刀网、电机等可动部件。

**▲注意：对可能导致人员受伤或物品损害的风险要关注。**

- 1.本产品输入电压为220V~50Hz，使用前请确认电压是否符合，以免损坏产品。
- 2.如果电源软线损坏，为了避免危险，必须由制造商、其维修部或类似部门的专业人员更换。
- 3.产品工作时，严禁将眼睛靠近进料口，以免发生事故。
- 4.在拆、装、调校或清洗产品的任何部件之前，请务必关闭开关，断开电源，以免发生事故。
- 5.接通电源前，请检查刀网、上盖等可拆卸部件是否安装到位，以免受伤或发生危险。
- 6.产品使用前、使用过程中或产品使用后，如发现刀网破损，请立即停止使用产品，以免发生伤害，并马上与本公司就近的客户服务部门联系，切勿自行拆卸修理。
- 7.请将本产品放置于儿童不易触及的地方。请勿让肢体不健全、感官或精神上有障碍或缺乏相关知识和经验的人（包括儿童）使用或玩耍本产品。
- 8.请在水平台面上操作本产品，请勿在倾斜或不稳定的台面或地毯、毛巾等织物、塑料、纸等易燃物上操作，并远离台面边缘，以免发生事故。
- 9.本产品连续工作时间不得超过2分钟，如需继续使用，须断开电源冷却2分钟后在使用。以工作一次（2分钟工作，2分钟冷却）为一个周期，连续工作2个周期，请停止15~20分钟，待电机冷却后再工作，以保证产品寿命。
- 10.如在操作中产品停止工作，可能是电机温控保护造成，请关闭电源，冷却20~30分钟后再使用。
- 11.加工完毕，请关闭开关、断开电源，待电机和刀网停止转动后，再取出可拆卸部件。
- 12.食材大小以能放入进料口为宜，榨汁中请用推料棒缓慢匀速推压食材，切勿用力过大。
- 13.有核、硬籽、厚皮或硬壳的食材，请先将其除去后再进行加工。
- 14.柠檬含有强酸性汁液，请勿直接榨取，每次榨取不得超过20g（约3薄片）。
- 15.本产品不适合榨甘蔗、生姜等纤维较多的食材，也不适合榨谷物类食材，此类食材容易造成堵渣、异常震动等，导致伤害事故或零部件损坏，从而影响产品寿命。

16.与食材接触的配件材料均符合食品级认证要求，干净、卫生、可靠。在榨过某些食材后配件有可能染色，属于正常现象，不影响使用。

17.严禁加工过热食材（ $\geq 60^{\circ}\text{C}$ ），以免造成配件破裂、喷溅烫伤。

## 日常操作项

- 1.本产品仅供家用，请按照本说明书的指引使用。
- 2.本产品运行速度已设置成最佳状态，不需要进行速度调节。
- 3.请勿将本产品靠近高温、强磁、易燃易爆气体（如天然气、沼气等），以防引起器件损坏、故障或火灾。
- 4.使用后及时清洗，刀网和上盖等与食物接触部件可使用清水进行清洗，取出刀网、排空集汁盘和清洗各配件时，小心刀齿锋利，以避免受伤或使配件损坏。
- 5.请勿使用本产品以外的部件，以免影响产品性能或发生事故。
- 6.严禁将本产品各塑胶配件放入消毒柜、洗碗机及超过 $60^{\circ}\text{C}$ 的热水中清洗消毒，以避免受热变形损坏。请勿使用其它设备加热本产品各部件。
- 7.在无人使用时，为防止出现短路等造成损坏，请关闭开关，断开电源。
- 8.丢弃本产品和产品包装时，请交有相关资质部门回收丢弃，丢弃产品时请剪断电源线。

## 第二章 产品部件名称



注：产品图片以包装内实物为准！

## 第三章 产品使用方法

· 在初次使用产品前，请彻底清洗与食材接触的部件参见“第四章保养和维护”

### 一 旋钮说明



“0”档：关闭开关，停止工作。

“点动/清洗”档：瞬间转动档，用于辅助清洗。

“1”档：低速档，适合榨取软性果蔬，如：橙子、西瓜、草莓等。

“2”档：高速档，适合榨取所有果蔬，尤其是硬质高纤维果蔬，如：胡萝卜、芹菜等。

关于食材选用的说明，请参照“好果汁小贴士”。

### 二 使用说明

本产品设有双重安全系统，当所有零部件正确安装好后才能工作。



图1.将电源线从主体底部拉出（底部有电源线绕线装置）。

图2.将集汁盘装在主体上，刀网放入集汁盘中，用力向下按，听到“咔嚓”声表示安装到位。

图3.将上盖放置在主体上。

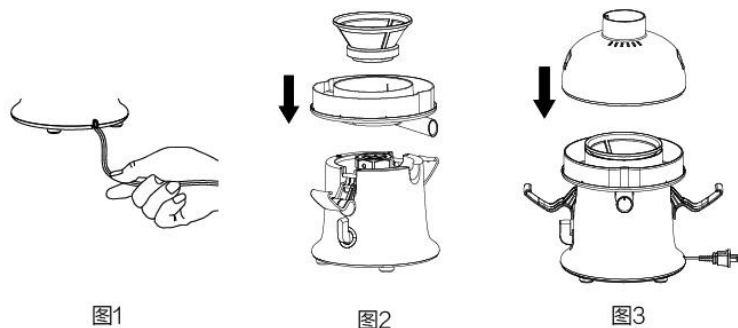

图4

图4.将搭扣放在上盖的凹槽中(①)，向下按压搭扣(②)，听到“咔嗒”声表示安装到位。注意参考上盖搭扣处的贴纸内容。

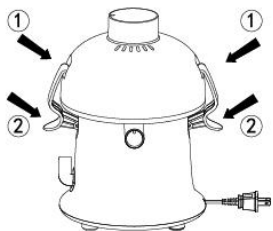

图5

图5.对准推料棒的凹槽与进料口的凸缘，放好推料棒。

### ㊦ 榨汁操作说明

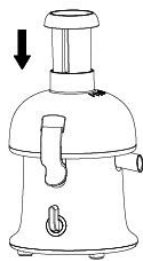
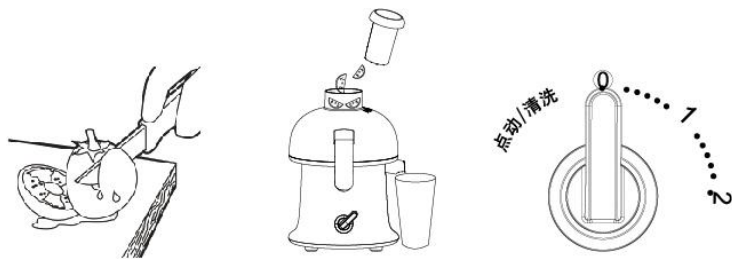

- 1.食材洗净，切成能放入进料口的大小，取出推料棒，在出汁嘴下方放好杯子。
- 2.接通电源，将开关旋至合适的档位，即可榨汁。
- 3.请用推料棒缓慢推压食材，以食材刚好能被切断为宜。
- 4.食材加工完毕，出汁嘴不再有果汁流出时，关闭开关，断开电源，待电机和刀网停止转动后，再将杯子拿开。

### ㊦ 好果汁小贴士

- 请选用新鲜水果和蔬菜，它们含有更多的汁液。特别适合的果蔬有：苹果、梨、西瓜、柑橘、胡萝卜等。
- 需要去除哈密瓜、柑橘等食材的厚皮。柑橘类水果的籽会让果汁带苦味，建议去除。
- 苹果的出汁量和口感取决于季节和所选用苹果的种类。
- 新鲜榨取的苹果汁会很快变成棕色，这是正常的氧化现象，可以加几滴柠檬汁减缓氧化过程。
- 叶子和叶茎类食材（菠菜、芹菜等）切成3~4cm的小段也可以榨汁。
- 西瓜、菠萝、芹菜等多汁或富含纤维的食材，一次榨取不超过1斤，如需继续使用请清洗产品后方可使用。
- 榴莲、菠萝蜜、牛油果等水果因蛋白质、脂肪等含量较高，不适合用本产品榨汁。
- 榨好的果汁建议马上饮用，暴露在空气中时间过长，口感和营养价值都会受到影响。
- 混合榨汁时，建议先放软性食材（如橙子），再放硬性食材（如胡萝卜），果汁口感更好。
- 投入较少的食材时，可能出渣少或无渣，这是正常现象，不影响使用。存储时间长或食材水分含量少时，也可能出现该现象。

## 第四章 保养和维护

### ⊖ 维护事项

1. 产品使用后，请及时拔断开电源并清洗产品。
2. 请勿使用钢丝绒、研磨性清洁剂或腐蚀性液体（例如汽油或丙酮）来清洁产品。
3. 主体请用湿布擦拭，切勿用水冲洗或浸泡，以防漏电或器件损坏。
4. 无人使用时，请确保产品清洁、干燥，并放置于干燥、通风、避免阳光直接照射处。

### ⊖ 拆卸说明



图1



图2

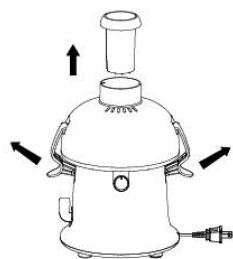

图3

图1.取下推料棒，打开搭扣。

图2.扶好主体，向上提起上盖，五指分开拔出刀网，取出集汁盘。

图3.用清洁刷清洗刀网，注意刀齿锋利防止划伤手指，建议做好佩戴防护手套等保护措施。然后用清水冲洗其它榨汁部件，并晾干收纳。使用不超过60℃的温水清洗效果更好。

## 第五章 故障分析及排除

故障现象	原因分析	故障排除
通电后，产品不工作	榨汁部件未安装到位	安装好集汁盘、上盖
电机发出异味	新电机最初使用正常现象	如多次使用后，产品仍会发出此气味，请送至就近的九阳维修点检测
	电压过低	检查电压是否过低
	食材过量	断开电源清理多余食材
使用中停机	推压食材用力过大	轻压推料棒
	电机温控保护	停止20~30分钟后再使用
果汁中含果渣多	刀网破损	更换刀网
	果渣较多	清洗集汁盘
异常震动或噪音大	刀网未安装到位	安装好刀网
	产品不稳或脚垫脱落	产品放置平稳或将脚垫安装到位
	电压过高	检查电压是否过高
	食材过量	断开电源清理多余食材

· 如问题不能解决，切勿私自拆卸机器，请送当地售后服务部进行维修，详情请查阅说明书中“售后服务”相关内容或拨打阳光服务热线：400-6186-999进行咨询。

· 以上内容如因型号或零部件变更与实物不符，请以实物为准，恕不另行通知敬请谅解！

## 第六章 产品基础信息和部件清单

执行标准	Q/3700YJY003-2014	
技术参数	额定电压	220V~
	额定频率	50Hz
	额定功率	200W
	转速	18000转/分
	连续工作时间	≤2分钟
	间隔时间	≥2分钟
装箱明细	榨汁机	1台
	说明书	1本

- 本产品为II类电器，不需要外加接地装置。
- 本产品的部分参数可能会有变更而未及通知，不便之处，敬请谅解。

## 第七章 电气原理图

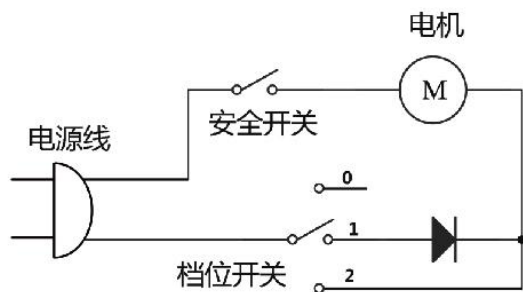

## 食谱(TIPS中的信息是食材所含的营养及功效, 仅供用户参考)

### · 橙汁

原料: 橙子2个

- 做法: 1.装好机器, 洗净食材;  
2.橙子去皮切块;  
3.将食材缓慢放入机器中榨汁即可。

TIPS: 橙子富含维生素C、P, 能增强机体抵抗力, 增加毛细血管的弹性, 降低胆固醇。

### · 西瓜汁

原料: 西瓜1/4个

- 做法: 1.装好机器, 西瓜去皮切块;  
2.将食材缓慢放入机器中榨汁即可。

TIPS: 西瓜清热解暑、生津止渴、利尿。

### · 哈密瓜汁

原料: 哈密瓜1/4个

- 做法: 1.装好机器, 哈密瓜去皮切块(无需去籽去瓤);  
2.将食材缓慢放入机器中榨汁即可。

TIPS: 哈密瓜对人体有显著的造血机能促进作用。

### · 胡萝卜柳橙汁

原料: 柳橙1个、胡萝卜半根

- 做法: 1.装好机器, 胡萝卜洗净;  
2.柳橙去皮, 与胡萝卜一起切块;  
3.先放入柳橙, 再放入胡萝卜, 榨汁即可。

TIPS: 胡萝卜素可以在体内转化为维生素A, 保护眼睛虹膜, 缓解眼疲劳。

### · 苦瓜梨汁

原料: 苦瓜半根、梨1个

- 做法: 1.装好机器, 洗净食材;  
2.苦瓜、梨去籽切块;  
3.将所有食材缓慢交替放入机器中榨汁即可。

TIPS: 苦瓜具有清热消暑、养血益气、补肾健脾、滋肝明目、清心的功效。

( 营养信息是食材所含的营养及功效, 仅供参考 )

注: 有核、硬籽、厚皮或硬壳的果蔬, 请先将其去除后再进行加工。



## 榨汁机产品的有害物质限制使用标识表

有害物质的名称和含量表

部件名称	有害物质					
	铅(Pb)	汞(Hg)	镉(Cd)	六价铬(Cr(VI))	多溴联苯(PBB)	多溴二苯醚(PBDE)
与食品接触的配件(杯体*等)	○	○	○	○	○	○
橡胶件(密封圈、减震垫等)	○	○	○	○	○	○
非阻燃塑料结构件(刀座*、旋钮*等)	○	○	○	○	○	○
不锈钢结构件(搅拌刀*、刀盘*等)	○	○	○	○	○	○
玻璃杯*	○	○	○	○	○	○
标准件(螺钉、垫圈等)	○	○	○	○	○	○
阻燃塑料结构件(电机支架、线路板盒*等)	○	○	○	○	○	×
其它金属结构件(轴承、装饰件*等)	×	○	○	○	○	○
电器件、印刷电路板组件*(PCB板、电容、变压器等)、电机、电源线、线束	×	○	×	○	○	×

○：表示该有害物质在该部件所有均质材料中的含量均在GB/T 26572规定的限量要求之下。

×：表示该有害物质至少在该部件的某一均质材料中的含量超出GB/T 26572规定的限量要求。

\*“×”的部件表明，由于目前全球的技术和工艺水平限制而无法实现非环保类物质或元素的完全替代，后续随着技术上的改进将逐步改进。

\*：表示仅部分型号产品含该部件。



有害物质限制使用标志

**环保使用期限10年：**表示本产品中含有的有害物质不会发生外泄或突变，用户在产品说明书所述情况下正常使用本产品不会对环境造成严重污染或对其人身、财产造成严重损害的期限。

**箭头循环标志：**表示本产品可回收利用。超过使用期限或经过维修无法正常工作后，不应被随意丢弃，请交由正规回收渠道以及有废弃电器电子产品处理资格的企业处理，正确的处理方法请查阅国家或当地有关旧电器电子产品的处理规定。

以上标识均依据中国有害物质限制使用管理办法及其配套标准SJ/T 11364要求执行。

本产品长期使用不会对人体产生危害，请放心使用。

## 售后服务

### 服务条款

1. 本产品执行全国新三包规定，整机包修1年。三包有效期自开具发票之日计算，三包范围仅限家庭使用。
2. 购机发票作为产品三包凭证。
3. 九阳用户尊享产品服务过程中的免费保洁、保养、检测服务。

### 非三包范围

1. 消费者因搬运、使用、维护、保管不当造成产品损坏；
2. 非我公司指定的维修点安装、维修造成损坏的（包括消费者自行安装或拆卸修理的）；
3. 无有效发票或购买证明的，且无法证明属于三包期内的；
4. 发票与实物不符或涂改的；
5. 因不可抗拒的自然灾害造成损坏的；
6. 超过三包期的；
7. 使用环境（如电压、湿度、温度、通风条件等）不符合产品说明书的表述，造成损坏的；
8. 超出九阳上门服务范围的，顾客要求必须上门的。

### 服务网点查询



关注九阳官方微信  
享受便捷阳光服务  
在线客服/售后支持/会员活动

1. 请扫描左边的官方微信二维码，进入后点击右下方的“我”，然后选择“网点查询”进入即可查询。
2. 请登录九阳网络客户服务中心：<http://kf.joyoung.com>查询。
3. 请拨打九阳阳光服务热线：400-6186-999查询。