

brother®

使用说明书



DCP-9040CN
DCP-9042CDN

版本 0

CHN

若需要联系客服中心

请完整填写下列信息以备将来参考：

型号：DCP-9040CN 和 DCP-9042CDN

序列号：¹ _____

购买日期：_____

购买地点：_____

¹ 序列号位于本产品的背面。保留此使用说明书和销售发票作为您购买本产品的永久记录，一旦发生偷盗或火灾等事故，可以此作为凭证。

认可信息和编辑及出版声明

编辑及出版声明

本说明书在兄弟工业株式会社监督下编辑出版，包含最新的产品说明和产品规格。

本说明书内容及产品规格如有更改，恕不另行通知。

Brother 公司保留对包含在本使用说明书中的产品规格和内容作出更改的权利，恕不另行通知，同时由于使用本说明书所包含的内容所造成的任何损坏（包括后果），包括但不限于本出版物的排版及其他错误，Brother 公司将不承担任何责任。

目录

第 I 部分 概述

1	常规信息	2
	使用本说明书	2
	说明书中使用的符号和惯例	2
	使用本说明书	2
	浏览说明书	3
	操作面板概述	6
	数据指示灯显示	8
2	装入纸张和原稿	9
	适用的纸张和其他介质	9
	推荐使用的纸张	9
	纸张类型和尺寸	9
	处理和使用特殊纸张	11
	非打印区域	14
	复印件的非打印区域	14
	计算机打印时的非打印区域	15
	装入纸张和信封	15
	装入原稿	18
	使用自动进稿器 (ADF)	18
	使用平板扫描器 (平板式)	19
3	常规设置	20
	纸张设置	20
	纸张类型	20
	纸张尺寸	20
	复印模式中的纸盒使用	21
	打印模式中的纸盒使用	21
	音量设置	21
	蜂鸣器音量	21
	环保性能	22
	省墨模式	22
	休眠时间	22
	液晶显示屏对比度	22
	用户设置列表	22

第 II 部分 复印

4	复印	24
	如何复印	24

复印模式下液晶显示屏显示	24
单张复印	24
多份复印	24
停止复印	24
复印选项 (临时设置)	25
放大或缩小复印的图像	25
使用复印选项键	26
更改复印质量	28
使用自动进稿器排序复印件	28
调节亮度、对比度和色彩	29
使用 N 合 1 复印 (页面布局)	30
选择纸盒	31
内存已满信息	32

第 III 部分 软件

5 软件和网络功能 34

如何阅读 HTML 格式的使用说明书	34
适用于 Windows®	34
适用于 Macintosh®	34

第 IV 部分 附录

A 安全及法规 36

选择安放设备的位置	36
重要信息	36
安全注意事项	36
IEC60825-1+A2:2001 技术规格	39
断开设备电源	39
LAN 连接	39
无线电干扰	40
重要安全说明	40
关于复制的法律限制	42
商标	43

B 可选内存 44

内存条	44
SO-DIMM 类型	44
安装扩展内存	45

C 故障排除和日常维护 46

故障排除	46
常见问题的解决方法	46
改善打印质量	52

错误和维护信息	64
原稿卡纸	69
卡纸	70
纸张卡在纸盒 1 下部或卡在定影单元中 (仅适用于 DCP-9042CDN)	78
日常维护	79
清洁设备外部	79
清洁平板扫描器	80
清洁激光器窗口	81
清洁电晕丝	85
清洁硒鼓单元	89
更换耗材	97
更换墨粉盒	100
更换硒鼓单元	105
更换转印带单元	111
更换废粉仓	116
包装和运输设备	122
包装设备	123
设备信息	129
检查序列号	129
检查页码计数器	129
检查零件寿命	130

D 菜单和功能 131

屏幕编程	131
菜单表	131
内存存储	131
菜单键	131
如何进入菜单模式	132
菜单表	133
输入文本	142

E 规格 144

常规	144
打印介质	146
复印	147
扫描	148
打印	149
接口	149
计算机要求	150
耗材	152
以太网有线网络	153

F 术语表 155

G 索引 156



概述

常规信息	2
装入纸张和原稿	9
常规设置	20

使用本说明书

感谢您购买 Brother 设备！阅读此说明书将有助于您充分使用本设备。

说明书中使用的符号和惯例

说明书中使用了下列符号和惯例。

Bold 粗体字表示在设备操作面板上或计算机屏幕上的特定按键。

Italics 斜体字强调了应注意的要点或提示您参考相关主题。

Courier New Courier New 字体表示在设备液晶显示屏上显示的信息。



此图标警告您应如何避免可能造成的人身伤害。



此图标警告您避免可能发生的触电伤害。



此图标警告您切勿触摸烫热的设备部件。



此图标说明了您必须遵守的一些操作步骤，以防止损坏设备。



此图标提醒您与本设备不兼容的设备和操作。



此图标提供了有用的提示。

使用本说明书

印刷的使用说明书并未包括有关设备的所有信息。您可以在光盘上的软件和网络使用说明书中找到关于打印机、网络和扫描器高级功能的详细说明。

浏览说明书

浏览说明书 (适用于 Windows®)

要浏览说明书，可从**开始**菜单的程序中选择 **Brother**，**DCP-9040CN**，然后点击 **HTML 格式的使用说明书**。

若尚未安装该软件，您可遵循下列说明查找该说明书：

- 1 打开计算机。
将标有 Windows® 的 Brother 光盘插入 CD-ROM 光驱中。
- 2 如果出现语言选择屏幕，点击您的语言。
- 3 如果型号名称出现在屏幕上，点击您的型号名称。将出现光盘主菜单。



如果未出现此窗口，使用 Windows® 浏览器运行 Brother 光盘根目录下的 *start.exe* 程序。

- 4 点击**文档**。

- 5 点击想要阅读的说明书：

- HTML 文档 (3 本说明书)：

用于单机操作的 HTML 格式的使用说明书、软件使用说明书和网络使用说明书。

建议在计算机上使用此格式浏览。

- PDF 文档 (4 本说明书)：

用于单机操作的 PDF 格式的使用说明书、软件使用说明书、网络使用说明书和快速安装指南。

建议将此格式的文档打印出来阅读。点击 Brother Solutions Center 可访问 Brother 解决方案中心，您可查看或下载 PDF 文档。（需要连接到网络和安装 PDF 阅读器软件）

如何查找扫描说明

可用多种方法扫描原稿。可在以下说明中查找：

软件使用说明书：

- 第 2 章中的使用 TWAIN 驱动程序扫描原稿
- 第 2 章中的使用 WIA 驱动程序扫描原稿 (适用于 Windows® XP/Windows Vista™)
- 第 3 章中的使用 ControlCenter3
- 第 4 章中的网络扫描

Presto!® PageManager® 使用说明书：

- 完整的 Presto!® PageManager® 使用说明书可从 Presto!® PageManager® 应用程序的帮助选项中查看。

浏览说明书 (Macintosh®)

- 1 打开 Macintosh®。
将标有 Macintosh® 的 Brother 光盘插入 CD-ROM 光驱中。

- 2 将出现下列窗口。



- 3 双击 **Documentation (文档)** 图标。
- 4 如果出现语言选择屏幕，双击您的语言。

- 5 双击想要阅读的说明书：
HTML 文档 (3 本说明书)：
HTML 格式的单机操作使用说明书、软件使用说明书和网络使用说明书。
建议在计算机上使用此格式浏览。



注释

说明书也有 PDF 格式 (4 本说明书)：
PDF 格式的单机操作使用说明书、软件使用说明书、网络使用说明书和快速安装指南。

建议将此格式的文档打印出来阅读。

双击 **Brother Solutions Center** 图标访问 Brother 解决方案中心，您可查看或下载 PDF 文档。(需要连接到网络和安装 PDF 阅读器软件)

如何查找扫描说明

可用多种方法扫描原稿。可在以下说明中查找：

软件使用说明书：

- 第 9 章中的扫描
- 第 10 章中的使用 ControlCenter2
- 第 11 章中的网络扫描

Presto!® PageManager® 使用说明书：

- 完整的 Presto!® PageManager® 使用说明书可从 Presto!® PageManager® 应用程序的帮助选项中查看。

操作面板概述

DCP-9040CN 和 DCP-9042CDN 具有相同的操作面板。

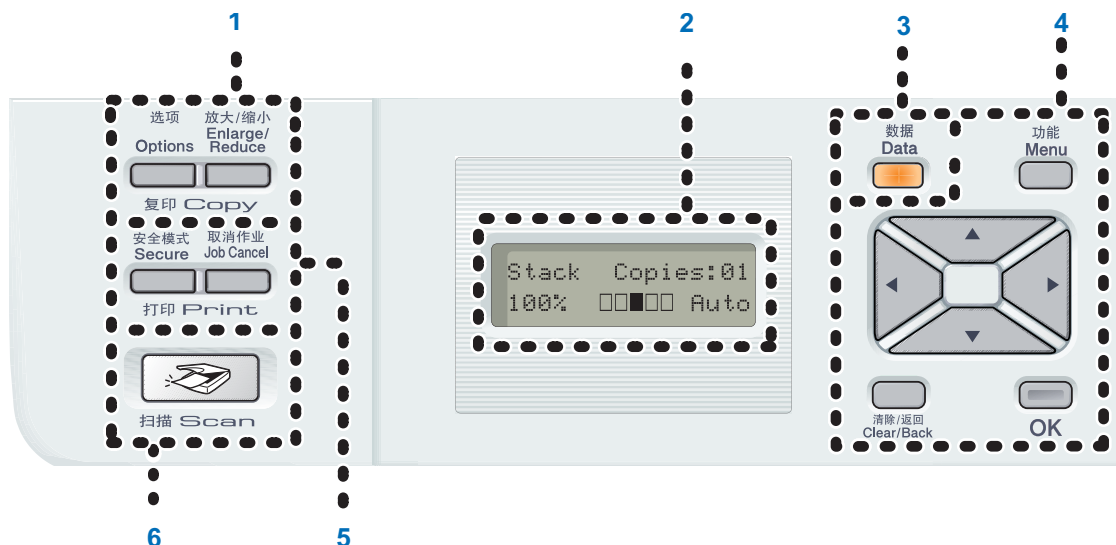

1 复印键：

选项

可临时更改复印模式下的多种复印设置。

放大 / 缩小

缩小或放大复印件。

2 LCD (液晶显示屏)

屏幕上显示的信息帮助您设置和使用本设备。

3 数据指示灯

指示灯根据设备状态而闪烁。

4 功能键：

功能

访问菜单并设置设备。

清除 / 返回

删除已输入的数据或取消当前设置。

OK

将设置存储到设备中。

◀ 或 ▶

按住此键返回或前进至菜单选项。

▲ 或 ▼

按此键可以滚动浏览菜单和选项。

5 打印键：

安全模式

可输入四位数密码，然后打印保存在内存中的数据。(关于使用安全模式键的详细信息，请参见随机光盘上的软件使用说明书)

取消作业

按下此键可以取消已设置的打印作业和清除设备内存中的打印数据。

6 扫描

使设备进入扫描模式。(详细信息，请参见随机光盘上软件使用说明书)

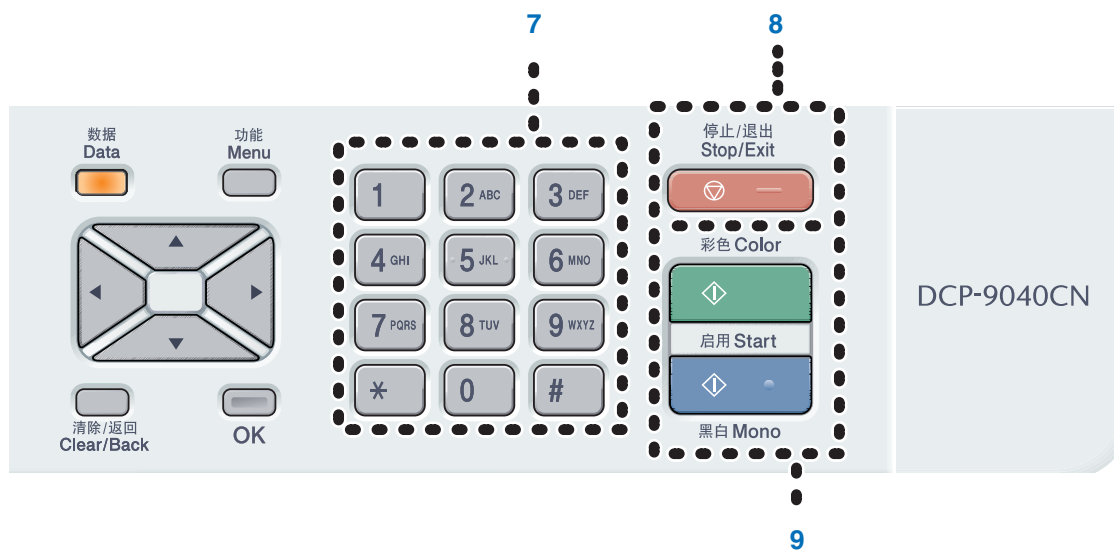

7 数字键

用于输入文本。

8 停止 / 退出

停止操作或从菜单中退出。

9 启用：

彩色

可进行彩色复印。



黑白

可进行黑白复印。

数据指示灯显示

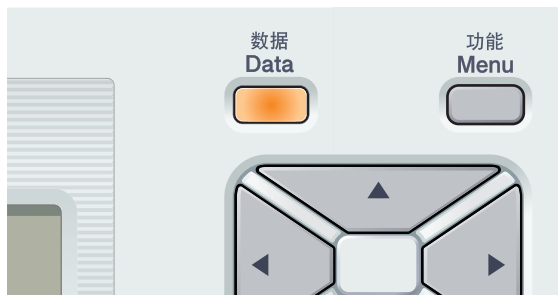
根据设备状态，**数据**指示灯（发光二极管）将闪烁和亮起或熄灭。



指示灯	指示灯状态	设备状态	说明
	指示灯熄灭。	准备就绪	电源开关关闭或设备中无打印数据。
	指示灯亮起。	数据残留在内存中	打印数据残留在设备内存中。
	指示灯闪烁。	正在接收数据	设备正在从计算机接收数据、正在处理内存中的数据或正在打印数据。

适用的纸张和其他介质

推荐使用的纸张

为获得最佳打印效果，建议使用下列纸张。

纸张类型	型号
普通纸	APP 蓝旗舰 70 克 / 平方米
	APP 金旗舰 80 克 / 平方米
	Advanced Agro Double A 80 克 / 平方米
标签	Avery 激光标签 L7 163

打印质量根据您使用的纸张类型的不同而不同。

可使用下列类型介质：普通纸、标签或信封。

为了获得最佳效果，请遵循下列步骤：

- 使用普通复印纸。
- 使用重量在 75 - 90 克 / 平方米的纸张。
- 使用指定用于激光打印机的标签。
- 打印结束后，请勿立即接触打印面。
- 使用中性长丝流，湿度大约为 5% 的纸张。

当您在透明胶片上打印时，推荐使用“3M 透明胶片”。

注意

请勿在标准纸盒中装入信封、标签或厚纸（超过 105 克 / 平方米），否则会导致卡纸问题。

纸张类型和尺寸

设备从已安装的标准纸盒或多功能纸盒进纸。

标准纸盒

由于标准纸盒是通用类型，您可使用第 10 页上的 *纸盒容量* 列表中的任何纸张尺寸（每次一种纸张类型和尺寸）。标准纸盒可最多容纳 250 张 Letter/A4、legal 和 folio 尺寸（80 克 / 平方米）的纸张。装载的纸张最多可位于滑动纸张宽度导块的最大纸张限量标记处。

多功能纸盒 (MP 纸盒)

MP 纸盒最多可容纳 50 张（80 克 / 平方米）纸张或 3 个信封。装载的纸张最多可位于滑动纸张宽度导块的最大纸张限量标记处。

打印机驱动程序及本说明书中的纸盒名称和说明如下：

纸盒和可选单元	名称
标准纸盒	纸盒 1
多功能纸盒	MP 纸盒

纸盒容量

纸盒	纸张尺寸	纸张类型	页数
纸盒 (纸盒 #1)	A4、Letter、Legal、Executive、A5、A6、B5、B6 和 Folio ¹	普通纸、薄纸和再生纸	最多 250 页 (80 克 / 平方米)
多功能纸盒 (MP 纸盒)	宽度：69.9 - 215.9 毫米 (2.75 - 8.5 英寸) 长度：116.0 - 406.4 毫米 (4.57 - 16.0 英寸)	普通纸、薄纸、厚纸、再生纸、铜版纸、信封和标签	最多 50 页 (普通纸) (80 克 / 平方米) 最多 3 个 (信封)

¹ Folio 尺寸为 8 英寸 × 13 英寸

推荐使用的纸张规格

以下是适合本设备使用的纸张规格。

基重 (克 / 平方米)	75-90
厚度 (μm)	80-110
粗糙度 (sec.)	大于 20
硬度 (cm ³ /100)	90-150
丝流方向	长丝流
体积电阻率 (ohm)	10e ⁹ -10e ¹¹
表面电阻率 (ohm-cm)	10e ⁹ -10e ¹²
成分	CaCO ₃ (中性)
灰分 (wt%)	23 以下
亮度 (%)	大于 80
不透明度 (%)	大于 85

处理和使用的特殊纸张

本设备适用大多数类型的静电复印纸和铜版纸。然而，有些纸张会影响打印质量或处理性能。购买纸张前先测试样纸以确保获得理想的质量。将纸张保存在原包装中并将其密封。保证纸张平整同时避免受潮、阳光直射和受热。

选择纸张时，请遵循这些重要提示：

- 请勿使用喷墨打印纸，否则将导致卡纸或损坏设备。
- 请告知供应商其纸张或信封将用于彩色激光设备。
- 预打印纸张使用的墨水必须可以承受设备定影时所产生的高温（在 0.1 秒内产生 200 摄氏度的高温）。
- 若您已选择了棉质铜版纸，或诸如皱纹纸、罗纹纸等表面粗糙的纸张或其他有褶皱或皱纹的纸张，则打印效果将降低。

避免使用的纸张类型

！ 注意

有些种类的纸张打印效果不佳或可能损坏设备。

请勿使用的纸张：

- 有过多丝流的纸张
- 特别平滑或光亮的纸张
- 卷曲或翘起的纸张

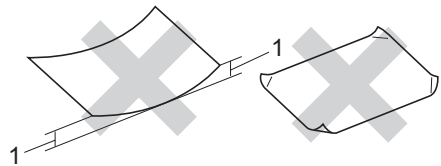

1 高度超过（含）2 毫米

- 有涂层或经化学处理的纸张
- 已损坏、有折缝或有折叠的纸张。
- 超出说明书中推荐的重量规格的纸张。
- 带标签和订书钉的纸张。
- 带有以低温染色或热熔印刷信头的信笺。
- 多层或无碳纸张。
- 指定用于喷墨打印的纸张。

若因使用了上述任何一种纸张而对您的设备造成了损坏，那么此种情况不在 Brother 保修或维修服务范围之内。

信封

大多数信封适用于您的设备。然而，某些信封可能由于制造方法的不同而造成打印质量的问题。适合的信封必须边缘笔直，折痕平整并且顶部厚度不超过两层纸。信封应平放，不要成袋状或松散的结构。您应向供应商购买高质量信封，并告知供应商信封将用于激光设备。

信封只可从 MP 纸盒装入。

将信封放入纸盒前，检查以下内容：

- 信封应有一个纵向的封盖。
- 封盖必须折叠清楚、正确(不规则剪切或折叠的信封会造成卡纸)。
- 信封在下图圆圈的位置应有两层纸。

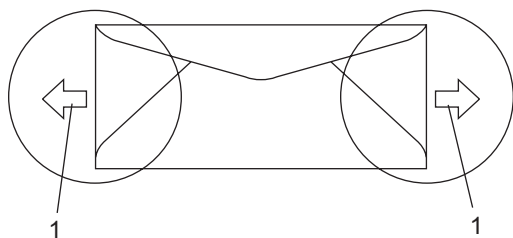

1 进纸方向

注释

- 打印信封前，必须“展开”堆叠的信封以避免卡纸和进纸错误。
- 打印大量信封之前，先测试打印一个以确保达到您想要的打印质量。
- 确保信封接缝处已封好。
- 请勿一次在纸盒中放入不同种类的纸张，否则会引起卡纸或进纸错误。
- 为获得正确的打印，必须从您的软件应用程序中选择同纸盒中相同的纸张。
- 我们建议您不要在信封边缘 15 毫米处打印。
- 请参见第 9 页上的 *适用的纸张和其他介质*。

避免使用的信封类型

注意

请勿使用的信封：

- 损坏、卷曲、皱褶或不规则形状的信封。
- 光亮度过高或有过多丝流的信封。
- 带扎口、订书钉、按扣或线结的信封。
- 带自粘封口的信封。
- 袋状结构的信封。
- 有明显折痕的信封。
- 有浮凸面的信封 (有凸起字迹的信封)。
- 经激光设备打印过的信封。
- 内部已预先打印过的信封。
- 堆叠时不能整齐排列的信封。
- 信封纸张的重量超出适用于设备的纸张重量规格。
- 边缘不笔直或不成直角的信封。
- 有窗状开口、孔洞、剪切口或穿孔的信封。
- 如下图所示表面有胶水的信封。

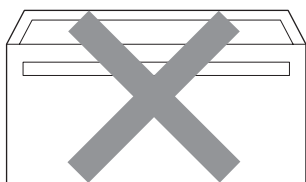

- 如下图所示有双重封口的信封。

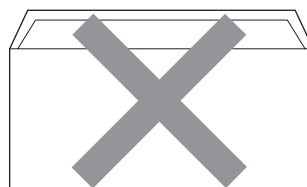

- 购买时未封盖的信封。
- 如下图所示带封盖的信封。

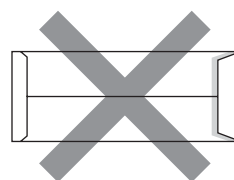

- 如下图所示两边都封合的信封。

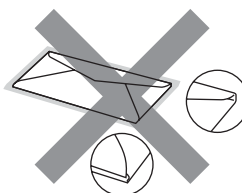

若因使用了上述任何一种信封而对您的设备造成了损坏，那么此种情况不在 Brother 保修或维修服务范围之内。

信封厚度、尺寸和封口形状有时候会导致进纸问题。

标签

设备可在指定用于激光设备的多种标签上进行打印。标签的粘胶成分应含有丙烯酸，因为这种材料可经受定影单元的高温，性能也更稳定。不能将粘胶与设备的任一部分接触，因为连续的标签贴纸会粘贴在转印带单元或进纸辊上而造成卡纸和打印质量问题。标签之间的粘胶不可裸露在外。应使标签齐整使其能适合整张纸的长度和宽度。若使用的标签之间有间隙，则可能导致标签剥落和造成严重卡纸或打印问题。

设备使用的标签必须能承受在 0.1 秒钟产生的 392 华氏 (200 摄氏度) 的温度。

标签纸不应超过使用说明书中纸张重量的规格。超出规格的标签将无法进纸或正常打印，并会对设备造成损坏。

信封只可从 MP 纸盒进纸。

避免使用的标签类型

损坏、卷曲、皱褶或不规则形状的标志。



! 注意

请勿放入用过的标签纸。打印过的纸张将损坏您的设备。

非打印区域

复印件的非打印区域

从纸张顶端和底端边缘起约 4 毫米 (0.16 英寸) 和从纸张两侧边缘起约 3 毫米 (0.12 英寸) 的区域为设备的可打印区域。

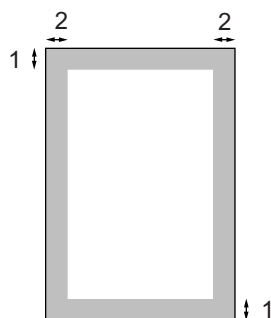

1 4 毫米

2 3 毫米

📝 注释

上图所示的灰色部分是 A4 尺寸纸张的单张复印或 1 合 1 复印的非打印区域。非打印区域随纸张尺寸变化而变化。

计算机打印时的非打印区域

当使用默认驱动程序时，可打印区域小于纸张尺寸，如下图所示。

纵向

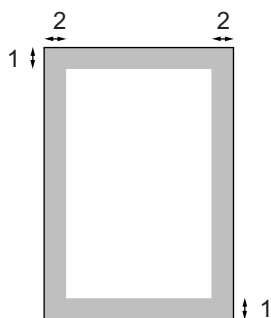

1 4.23 毫米

2 4.23 毫米

横向

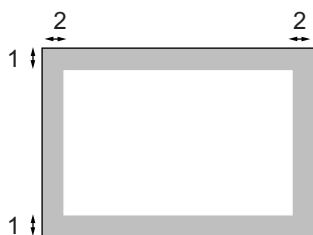

1 4.23 毫米

2 4.23 毫米

注释

上图所示的灰色部分是 A4 尺寸纸张的非打印区域。非打印区域随纸张尺寸变化而变化。

装入纸张和信封

设备可从标准纸盒或多功能纸盒进纸。在 60 - 105 克 / 平方米的普通纸上打印时请使用标准纸盒。

在其他介质上打印时请使用 MP 纸盒 (多功能纸盒)。

将纸张装入纸盒时，请注意以下几点：

- 若您的应用程序软件支持在打印菜单上选择纸张尺寸，则可通过软件进行选择。若您的应用程序软件不支持该选项，则可在打印机驱动程序中或使用操作面板上的按钮设置纸张尺寸。
- 若使用的纸张有孔，如活页纸，则使用之前必须“展开”堆叠的纸张以避免卡纸与进纸错误。



在纸盒中装入普通纸

- 1 展开出纸托架的纸张支撑翼板 (1)。

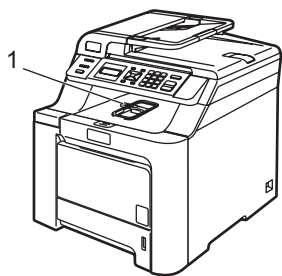

- 2 将纸盒从设备中完全拉出。

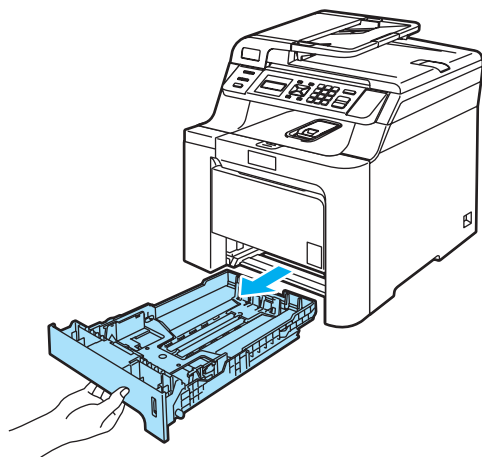

- 3 当按下绿色纸张导块释放杆 (1) 时，滑动纸张导块以适合纸张尺寸。确保导块已牢固地嵌入插槽中。

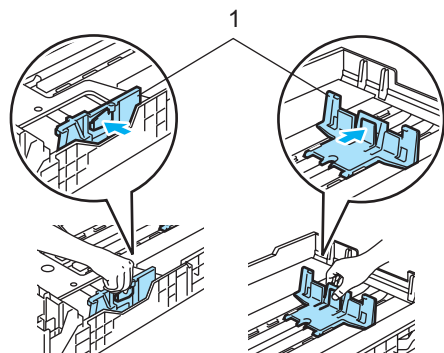

- 4 展开堆叠的纸张以避免进纸问题。

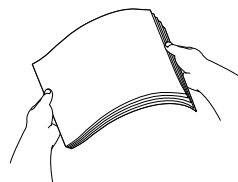

- 5 将纸张以顶部先进入，打印面向下的方式将纸张放入纸盒。检查纸盒中的纸张是否平整并位于最大纸张限量标记之下 (1)。

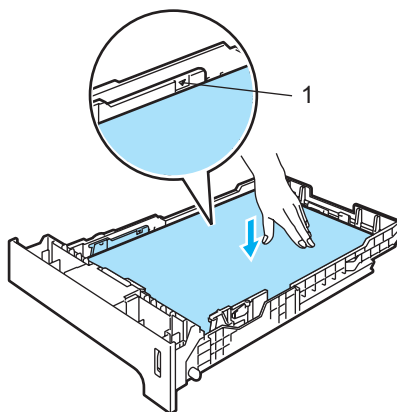

- 6 将纸盒牢固地装回设备。

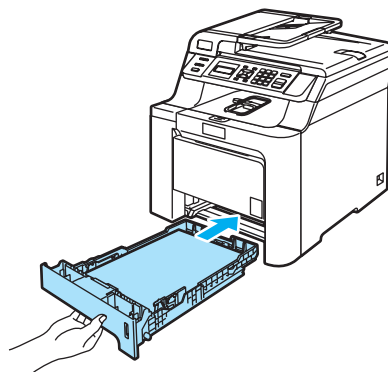

在多功能纸盒 (MP 纸盒) 中装入信封或其他介质

打印信封、标签和厚纸时，请使用 MP 纸盒。

装入信封前，请按下信封的四个角和各个面使其尽量平整。

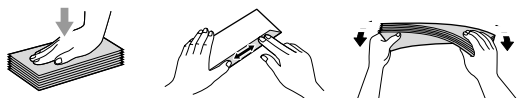

- 1 展开出纸托架的纸张支撑翼板 (1)。

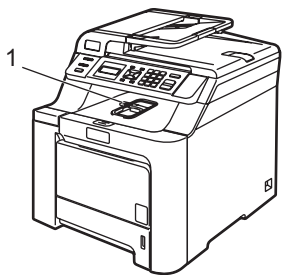

- 2 打开 MP 纸盒并将其轻轻放下。

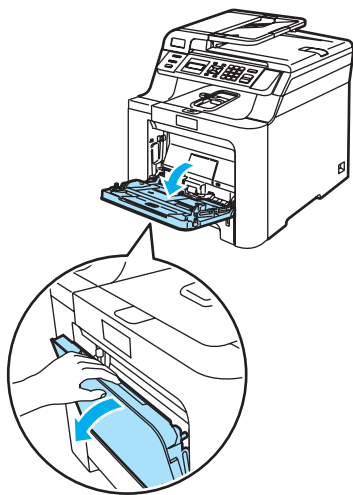

- 3 拉出 MP 纸盒的支撑翼板 (1)。

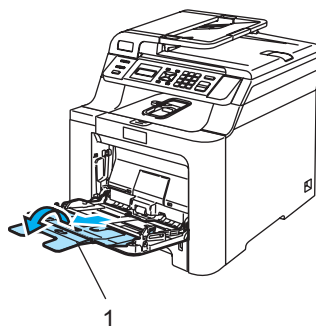

- 4 将信封 (最多三个) 或介质以顶部先进入，打印面向上的方式放入 MP 纸盒。

2

装入原稿

可使用自动进稿器 (ADF) 或平板扫描器进行复印和扫描。

使用自动进稿器 (ADF)

自动进稿器可最多装入 35 页原稿，一次可进一张纸。使用标准 80 克 / 平方米纸张。放入自动进稿器前，请展开堆叠的纸张。

- 确保原稿上的墨迹已完全干透。

! 注意

请勿将较厚的原稿留在平板扫描器上。否则，可能导致自动进稿器卡纸。

请勿使用卷曲、皱褶、折痕、裂开、有订书钉、回形针、胶水或粘有胶带的纸张。

请勿使用纸板、报纸或纺织品。

- 1 展开自动进稿器的原稿出纸托板 (1) 和自动进稿器支撑翼板 (2)。

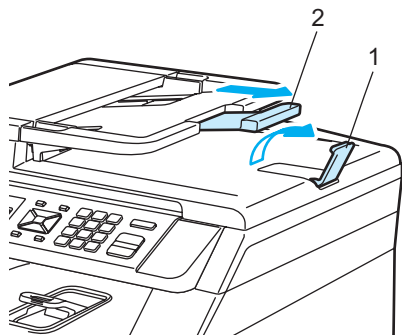

- 2 充分展开堆叠的纸张。

- 3 将原稿以正面向上，顶部先进入的方式放入自动进稿器，直到原稿已接触到进纸辊。

- 4 调整纸张导块以适合原稿的宽度。

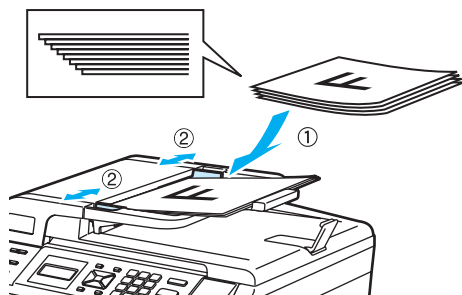

! 注意

为避免使用自动进稿器时损坏设备，请勿拖拉正在进纸的原稿。

要扫描非标准原稿，请参见第 19 页上的使用平板扫描器 (平板式)。

使用平板扫描器 (平板式)

使用平板扫描器，可对单页、多页以及书本进行扫描或复印。原稿最大尺寸为 215.9 毫米宽，297 毫米长 (宽度：8.5 英寸，长度：11.7 英寸)。

要使用平板扫描器，必须清空自动进稿器。

- 1 抬起原稿盖。
- 2 使用左侧文档辅助线，将原稿正面向下放在平板扫描器中央。

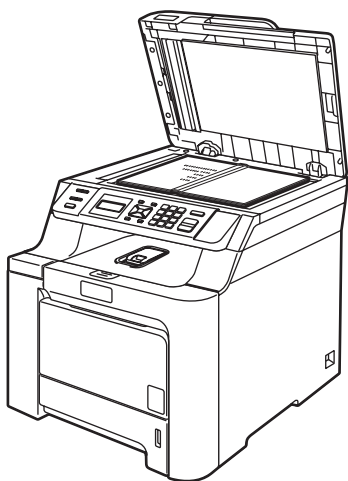
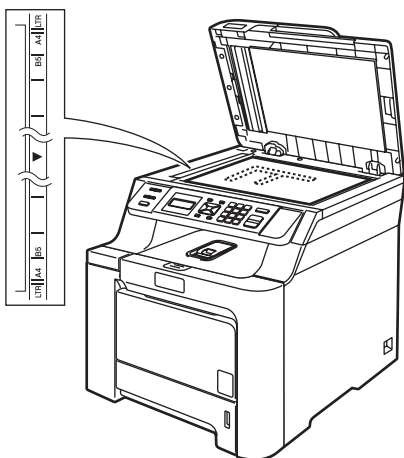

- 3 合上原稿盖。

! 注意

如果扫描一本书或较厚的原稿，请勿用力合上或挤压原稿盖。

2

纸张设置

纸张类型

为获得最佳的打印质量，请在设备上设定要使用的纸张类型。

① 执行以下操作中的一项：

- 设置 MP Tray (多功能纸盒) 的纸张类型，按**功能键**，然后按数字 **1、1、1**。
- 设置 Tray#1 (纸盒#1) 的纸张类型，按**功能键**，然后按数字 **1、1、2**。

```
Paper Type
1.MP Tray
```

② 对于 Tray#1 (纸盒#1)，按 ▲ 或 ▼ 选择 Plain (普通纸)、Plain(Thick) (普通纸(厚)) 或 Recycled Paper (再生纸)。对于 MP Tray (多功能纸盒)，按 ▲ 或 ▼ 选择 Plain (普通纸)、Plain(Thick) (普通纸(厚))、Thick (厚纸)、Thicker (特厚纸) 或 Recycled Paper (再生纸)。按 **OK** 键。

③ 按**停止 / 退出键**。

纸张尺寸

可使用九种用于打印复印件的纸张尺寸：A4、Letter、Legal、Executive、A5、A6、B5、B6 和 Folio。

更改装入纸盒内的纸张尺寸时，需要同时更改纸张尺寸的设置，以便适合原稿的页面尺寸。

① 执行以下操作中的一项：

- 设置 MP Tray (多功能纸盒) 的纸张尺寸，按**功能键**，然后按数字 **1、2、1**。
- 设置 Tray#1 (纸盒#1) 的纸张尺寸，按**功能键**，然后按数字 **1、2、2**。

```
Paper Size
1.MP Tray
```

② 按 ▲ 或 ▼ 键选择 A4、Letter、Legal、Executive、A5、A6、B5、B6、Folio (对开纸) 或 Any (其他)。按 **OK** 键。

③ 按**停止 / 退出键**。

注释

- 仅当您选择了 MP 纸盒 (按**功能键**，然后按数字 **1、2、1**) 时，才出现 Any (其他) (尺寸)。
- 如果 MP 纸盒纸张尺寸设置为 Any (其他)，纸盒使用设置必须选择 MP Only (仅多功能纸盒)。
- 当进行 N 合 1 复印时，MP 纸盒不能使用 Any (其他) 纸张尺寸选项。您必须选择 MP 纸盒其他可用的纸张尺寸设置。

复印模式中的纸盒使用

打印复印件时，您可更改设备使用的纸盒优先级。

当选择 Tray#1 Only（仅纸盒 #1）或 MP Only（仅多功能纸盒）时，设备仅从所选纸盒进纸。如果所选纸盒缺纸，液晶显示屏上将显示 No Paper（缺纸）。请在空纸盒中放入纸张。

遵循下列步骤更改纸盒设置：

- 1 按**功能键**，然后按数字 **1、5、1**。



Tray Use
1.Copy

- 2 按 **▲** 或 **▼** 键选择 Tray#1 Only（仅纸盒 #1）、MP Only（仅多功能纸盒）、MP>T1 或 T1>MP。按 **OK** 键。

- 3 按**停止 / 退出键**。

注释

- 自动进稿器可检测原稿尺寸。从自动进稿器进纸时，如果选择 MP>T1 或 T1>MP，设备将搜索最适合纸张的纸盒，然后从该纸盒进纸。若没有纸盒中有适合的纸张，设备仍将从具有较高优先权的纸盒中选取纸张进行复印。
- 使用平板扫描器时，即使其他纸盒中有更适合的纸张，您的原稿仍将选取具有较高优先权的纸盒进行复印。

打印模式中的纸盒使用

通过计算机打印时，您可更改设备的默认纸盒。

- 1 按**功能键**，然后按数字 **1、5、2**。



Tray Use
2.Print

- 2 按 **▲** 或 **▼** 键选择 Tray#1 Only（仅纸盒 #1）、MP Only（仅多功能纸盒）、MP>T1 或 T1>MP。按 **OK** 键。

- 3 按**停止 / 退出键**。

注释

如果在操作面板中设置为 Tray#1 Only（仅纸盒 #1）或者 MP Only（仅多功能纸盒），而在打印机驱动程序中选择了**自动选择**，设备将从此纸盒进纸。

音量设置

蜂鸣器音量

打开蜂鸣器时，当按键或出错时，设备将发出哔哔声。可从 High（高）到 Off（关）的范围内选择音量级别。

- 1 按**功能键**，然后按数字 **1、3**。

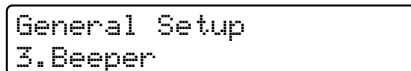

General Setup
3.Beeper

- 2 按 **▲** 或 **▼** 键选择 Off（关）、Low（低）、Med（中）或 High（高）。按 **OK** 键。

- 3 按**停止 / 退出键**。

环保性能

省墨模式

使用此功能可以节省墨粉。如果将省墨模式设置为 On (开) 时, 打印输出的颜色将偏淡。默认设置为 Off (关)。

- 1 按**功能键**, 然后按数字 **1、4、1**。

```
Ecology
1.Toner Save
```

- 2 按 **▲** 或 **▼** 键选择 On (开) (或 Off (关))。
按 **OK** 键。

- 3 按**停止 / 退出键**。

注释

打印照片或灰度级别图像时, 我们不推荐使用省墨模式。

休眠时间

当设备处于闲置状态时, 可设置休眠时间以降低耗电量。

选择设备进入休眠模式之前的闲置时间 (000 - 240 分钟)。当设备接收计算机数据或进行复印时, 定时器自动重新设置。休眠时间的默认值是 005 分钟。

设备处于休眠模式时, 液晶显示屏将显示 Sleep (休眠)。当在休眠模式打印或复印时, 因定影单元需要预热, 将会有短时间延迟。

- 1 按**功能键**, 然后按数字 **1、4、2**。

```
Ecology
2.Sleep Time
```

- 2 输入设备进入休眠模式前的闲置时间 (000 - 240 分钟)。
按 **OK** 键。

- 3 按**停止 / 退出键**。

液晶显示屏对比度

可通过更改对比度使液晶显示屏更亮或更暗。

- 1 按**功能键**, 然后按数字 **1、6**。

```
General Setup
6.LCD Contrast
```

- 2 按 **▲** 键使液晶显示屏更暗, 或按 **▼** 键使液晶显示屏更亮。
按 **OK** 键。

- 3 按**停止 / 退出键**。

用户设置列表

可打印包括网络配置在内的设置列表。

- 1 按**功能键**, 然后按数字 **5、3**。

```
Machine Info.
3.User Settings
```

- 2 按**启用黑白或启用彩色键**。

- 3 按**停止 / 退出键**。



复印

复印

24

4

复印

如何复印

复印模式下液晶显示屏显示

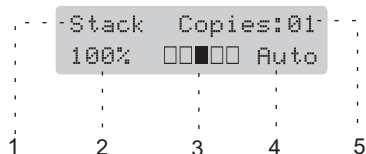

- 1 Stack/Sort (堆叠 / 排序)
- 2 Copy ratio and Copy layout (复印比例和复印布局)
- 3 Contrast (对比度)
- 4 Quality (质量)
- 5 Number of copies (复印份数)

单张复印

- 1 装入原稿。
- 2 按启用黑白或启用彩色键。

多份复印

- 1 装入原稿。
- 2 使用数字键输入复印份数 (最多 99 份)。
- 3 按启用黑白或启用彩色键。



注释

(要排序复印件, 请参见第 28 页上的使用自动进稿器排序复印件)

如果液晶显示屏显示

“Please Wait (请等待)”, 且设备在进行多份复印时停止复印, 请等待 30 到 40 秒, 让设备完成色彩配准和转印带单元的清洗过程。

停止复印

要停止复印, 请按**停止 / 退出**键。

复印选项 (临时设置)

要为下份复印件快速临时更改复印设置，请使用临时**复印**键。您可使用不同的组合。



设备在复印结束 60 秒后返回默认设置。

放大或缩小复印的图像

可选择放大或缩小的比例：

按	100%*
<p>放大/缩小 Enlarge/ Reduce</p>	104% EXE→LTR
	141% A5→A4
	200%
	Custom(25-400%) (自定义(25-400%))
	50%
	70% A4→A5
	78% LGL→LTR
	83% LGL→A4
	85% LTR→EXE
	91% Full Page (全页)
	94% A4→LTR
	97% LTR→A4

Custom(25-400%)(自定义(25-400%))
您可以输入 25% 到 400% 之间的比例。

要放大或缩小下一份复印件，请遵循以下操作：

- ① 装入原稿。
- ② 使用数字键输入复印份数 (最多 99 份)。
- ③ 按**放大 / 缩小**键。
- ④ 执行以下操作中的一项：
 - 按 **▲** 或 **▼** 键选择所需放大或缩小的比例。
按 **OK** 键。
 - 按 **▲** 或 **▼** 键选择 Custom(25-400%)(自定义(25-400%))。
按 **OK** 键。
使用数字键输入范围在 25% 至 400% 的缩放比例。(例如：按数字 **5 3**，输入比例为 53%)。
按 **OK** 键。
- ⑤ 按**启用黑白**或**启用彩色**键。

注释

- 页面布局 2 in 1 (P)(2 合 1(纵向))、2 in 1 (L)(2 合 1(横向))、4 in 1 (P)(4 合 1(纵向)) 或 4 in 1 (L)(4 合 1(横向)) **不能**与放大 / 缩小一起使用。
- (P) 表示纵向，(L) 表示横向。

使用复印选项键

使用**选项**键可快速设定下一次复印的临时复印设置。

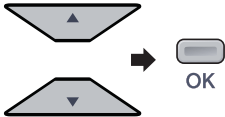
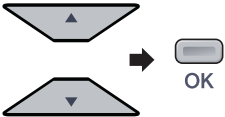
按	功能选项	选项	页码
选项 Options 	按 ▲ 或 ▼ 键，然后按 OK 键 	按 ▲ 或 ▼ 键，然后按 OK 键 	
	Quality (质量)	Auto (自动)* Photo (照片) Text (文本)	28
	Stack/Sort (堆叠 / 排序) (原稿在自动进稿器中时 显示)	Stack (堆叠)* Sort (排序)	28
	Brightness (亮度)	▼ -□□■□□+ ▲* ▼ -□□□■□+ ▲ ▼ -□□□□■+ ▲ ▼ -■□□□□+ ▲ ▼ -□■□□□+ ▲	29
	Contrast (对比度)	▼ -□□■□□+ ▲* ▼ -□□□■□+ ▲ ▼ -□□□□■+ ▲ ▼ -■□□□□+ ▲ ▼ -□■□□□+ ▲	29

<p>按</p> <p>选项</p> <p>Options</p>  <p>(续)</p>	<p>Page Layout (页面布局)</p>	<p>Off (1 in 1) * (关 (1 合 1))</p> <p>2 in 1 (P) (2 合 1(纵向))</p> <p>2 in 1 (L) (2 合 1(横向))</p> <p>4 in 1 (P) (4 合 1(纵向))</p> <p>4 in 1 (L) (4 合 1(横向))</p>	<p>30</p>
	<p>Tray Select (选择纸盒)</p>	<p>MP>T1*</p> <p>T1>MP</p> <p>#1 (XXX) ¹</p> <p>MP (XXX) ¹</p> <p>¹ “XXX” 为纸张尺寸。</p>	<p>31</p>

更改复印质量

可选择复印质量。默认设置为 Auto (自动)。

■ Auto (自动)

自动是普通打印的推荐模式。适合包括文本和照片在内的原稿。

■ Text (文本)

适合仅有文本的原稿。

■ Photo (照片)

适合复印照片。

要临时更改质量设置，请遵循以下步骤：

- ① 装入原稿。
- ② 使用数字键输入复印份数 (最多 99 份)。
- ③ 按**选项**键。按 ▲ 或 ▼ 键选择 Quality (质量)。按 **OK** 键。
- ④ 按 ▲ 或 ▼ 键选择 Auto (自动)、Text (文本) 或 Photo (照片)。按 **OK** 键。
- ⑤ 按**启用黑白**或**启用彩色**键。

要更改默认设置，请遵循以下步骤：

- ① 按**功能**键，然后按数字 2、1。

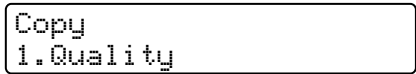

Copy
1. Quality

- ② 按 ▲ 或 ▼ 键选择复印质量。按 **OK** 键。
- ③ 按**停止 / 退出**键。

使用自动进稿器排序复印件

可排序多份复印件。将以 1 2 3、1 2 3、1 2 3 等顺序堆叠页面。

- ① 在自动进稿器中装入原稿。
- ② 使用数字键输入复印份数 (最多 99 份)。
- ③ 按**选项**键。按 ▲ 或 ▼ 键选择 Stack/Sort (堆叠 / 排序)。按 **OK** 键。
- ④ 按 ▲ 或 ▼ 键选择 Sort (排序)。按 **OK** 键。
- ⑤ 按**启用黑白**或**启用彩色**键。

调节亮度、对比度和色彩

亮度

调节复印亮度使复印件更深或更浅。

要临时更改复印亮度设置，请遵循以下步骤：

- 1 装入原稿。
- 2 使用数字键输入复印份数 (最多 99 份)。
- 3 按**选项**键。
按 ▲ 或 ▼ 键选择 Brightness (亮度)。
按 **OK** 键。
- 4 按 ▲ 键使复印件更浅，或按 ▼ 键使复印件更深。
按 **OK** 键。
- 5 按**启用黑白**或**启用彩色**键。

要更改默认设置，请遵循以下步骤：

- 1 按**功能**键，然后按数字 2、2。

```
Copy
2.Brightness
```

- 2 按 ▲ 键使复印件更浅，或按 ▼ 键使复印件更深。
按 **OK** 键。
- 3 按**停止 / 退出**键。

对比度

调节对比度，可使图像更清晰鲜明。

要临时更改对比度设置，请遵循以下步骤：

- 1 装入原稿。
- 2 使用数字键输入复印份数 (最多 99 份)。
- 3 按**选项**键。
按 ▲ 或 ▼ 键选择 Contrast (对比度)。按 **OK** 键。
- 4 按 ▲ 或 ▼ 键增强或减小对比度。
按 **OK** 键。
- 5 按**启用黑白**或**启用彩色**键。

要更改默认设置，请遵循以下步骤：

- 1 按**功能**键，然后按数字 2、3。

```
Copy
3.Contrast
```

- 2 按 ▲ 或 ▼ 键增强或减小对比度。
按 **OK** 键。
- 3 按**停止 / 退出**键。

色彩调整

可更改色彩饱和度的默认设置。

要更改默认设置，请遵循以下步骤：

- 1 按**功能键**，然后按数字**2**、**4**。

```
Copy
4.Color Adjust
```

- 2 按▲或▼键选择 1.Red (红)、2.Green (绿)或 3.Blue (蓝)。按**OK**键。
- 3 按▲或▼键增强或减小色彩饱和度。按**OK**键。
- 4 返回步骤 2 选择下一种颜色。或者按**停止 / 退出**键。

使用 N 合 1 复印 (页面布局)

使用 N 合 1 复印功能可减少纸张使用量。可通过将两张或四张原稿缩小复印到一张纸上，有效地节约纸张。

重要事项

- 请确保纸张尺寸设定为 Letter、A4、Legal 或 Folio (对开纸)。
- (P) 表示纵向，(L) 表示横向。
- 使用 N 合 1 功能时，放大 / 缩小设置不可用。

- 1 装入原稿。
- 2 使用数字键输入复印份数 (最多 99 份)。

- 3 按**选项**键。
按▲或▼键选择 Page Layout (页面布局)。
按**OK**键。

- 4 按▲或▼键选择
2 in 1 (P)(2 合 1 (纵向))、
2 in 1 (L)(2 合 1 (横向))、
4 in 1 (P)(4 合 1 (纵向))、
4 in 1 (L)(4 合 1 (横向)) 或
Off(1 in 1)(关 (1 合 1))。
按**OK**键。

- 5 按**启用黑白**或**启用彩色**键扫描页面。
如果您已将原稿放入自动进稿器中，设备将扫描页面并开始打印。
若您正在使用平板扫描器，请转到步骤 6。

- 6 设备扫描页面后，按数字**1**扫描下一页。

```
Next Page?
1.Yes 2.No
```

- 7 将下一页放到平板扫描器上。
按**OK**键。
为每一页的布局重复步骤 6 和步骤 7。
- 8 当扫描完所有页面后，在步骤 6 中按数字**2**完成。

如果从自动进稿器复印:

将原稿正面向上, 如下图所示方向放置:

■ 2 合 1 (纵向)



■ 2 合 1 (横向)

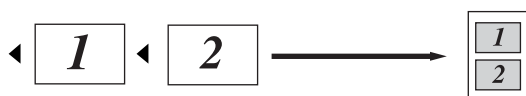

■ 4 合 1 (纵向)



■ 4 合 1 (横向)

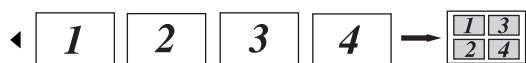

如果从平板扫描器复印:

将原稿正面向下, 如下图所示方向放置:

■ 2 合 1 (纵向)



■ 2 合 1 (横向)

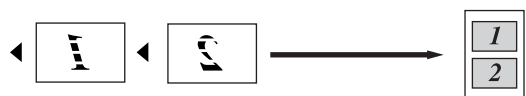

■ 4 合 1 (纵向)



■ 4 合 1 (横向)



选择纸盒

仅为下一次复印更改纸盒。

- 1 装入原稿。
- 2 使用数字键输入复印份数 (最多 99 份)。
- 3 按**选项**键。
按▲或▼键选择 Tray Select (选择纸盒)。
按**OK**键。
- 4 按▲或▼键选择 MP>T1、T1>MP、#1 (XXX)¹ 或 MP (XXX)¹。
按**OK**键。
- 5 按**启用黑白**或**启用彩色**键。

选择 Tray Select (选择纸盒)	MP>T1
	T1>MP
	#1 (XXX) ¹
	MP (XXX) ¹

¹ XXX 是您在按**功能**键, 然后按数字 1、2 中设置的纸张尺寸。

📝 注释

要更改纸盒选择的默认设置, 请参见第 21 页上的**复印模式中的纸盒使用**。

内存已满信息

复印时，若内存已满，液晶显示屏信息将引导您进入下一步。

当依次扫描页面时，如果屏幕上显示 Out of Memory (内存已满) 的信息，可按**启用黑白**或**启用彩色**键复印已扫描的页面，或按**停止 / 退出**键取消操作。

可通过添加可选内存条来获得更多的内存。请参见第 44 页上的*内存条*。



软件

软件和网络功能

34

5

软件和网络功能

光盘内包括连接到计算机时，软件使用说明书和网络使用说明书中可用的功能（例如：打印和扫描）。说明书使用简便，仅需点击链接即可直接进入指定章节。

可找到关于这些功能的信息：

- 打印
- 扫描
- ControlCenter3 (适用于 Windows®)
- ControlCenter2 (适用于 Macintosh®)
- 网络打印
- 网络扫描



注释

请参见第 2 页上的 *使用本说明书*。

如何阅读 HTML 格式的使用说明书

这是 HTML 格式使用说明书的快速参考。

适用于 Windows®



注释

若未安装该软件，请参见第 1 章。

- 1 从开始菜单的程序中点击 **Brother**、**DCP-9040CN** 或 **DCP-9042CDN**，然后点击 **HTML 格式的使用说明书**。

- 2 从主菜单中点击所需的说明书（**软件使用说明书**、**网络使用说明书**或**使用说明书**）。



- 3 在窗口左侧的列表中点击想要阅读的标题。

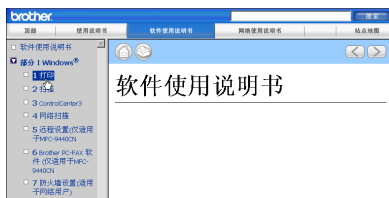

适用于 Macintosh®

- 1 确保 Macintosh® 已打开。将 Brother 光盘插入 CD-ROM 光驱中。
- 2 双击 **Documentation (文档)** 图标。
- 3 双击语言文件夹，然后双击文件首页。
- 4 在主菜单中点击所需的说明书（**软件使用说明书**、**网络使用说明书**或**使用说明书**），然后从窗口左边的列表中点击想要阅读的标题。

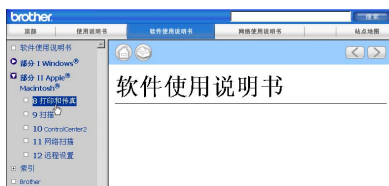



附录

安全及法规	36
可选内存	44
故障排除和日常维护	46
菜单和功能	131
规格	144
术语表	155

选择安放设备的位置

将本设备放置在一个平整、牢固且不易受到振动的表面上。将设备放置在标准接地的电源插座附近。将环境温度保持在 10° C - 32.5° C 之间，湿度保持在 20% - 80% 之间（不结霜）。

- 请确保设备电缆放置在不易绊倒的地方。
- 避免将设备放置在地毯上。
- 请勿将设备安装在加热器、空调、水源、化学制品或冰箱附近。
- 请勿将设备暴露在阳光直射、过热、潮湿或多尘的地方。
- 请勿将设备连接到由墙上开关或自动定时器控制的电源插座上或与大功率家电或其他可能引起断电的设备共用同一电路的插座上。

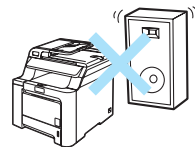
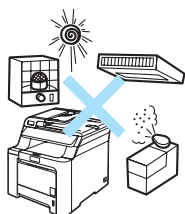

重要信息

安全注意事项

请妥善保管本说明书，以备日后查阅和维修设备。

- 请勿在水源附近或潮湿环境中使用本设备。
- 避免在雷雨期间使用本产品。否则可能由于闪电而导致电击的危险。
- 我们不推荐使用延长导线。
- 若有电缆损坏，请断开设备，并联系 Brother 客服中心。
- 请勿在设备上放置任何物件，或堵塞通风口。
- 本产品应与额定标签上标示范围内的接地交流电源连接。请勿与直流电源连接。如果无法确定，请联系专业电工。

警告



清洁设备内部之前，将电源插头从插座上拔下。

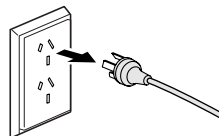

请勿用湿手插拔插头。否则可能会导致电击。

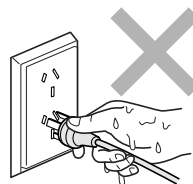

确保插头已完全插入插座。



刚使用设备后，设备内部的一些零件温度非常高。打开设备前盖或后盖时，请勿触碰下图所示的阴影部分。

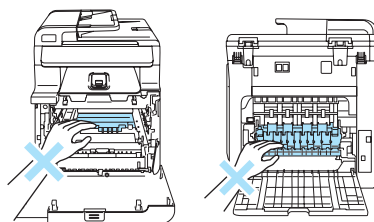

定影单元标有注意标签。请勿移动或损坏标签。

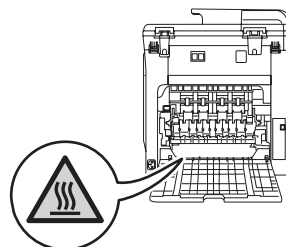

为避免受伤，请勿将手放在如下图所示的原稿盖或扫描器盖板下方的设备边缘。

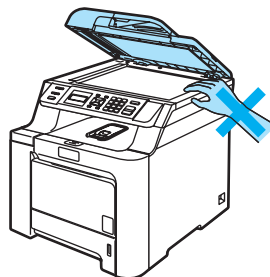



为避免受伤，请注意不要触碰如图所示的区域。

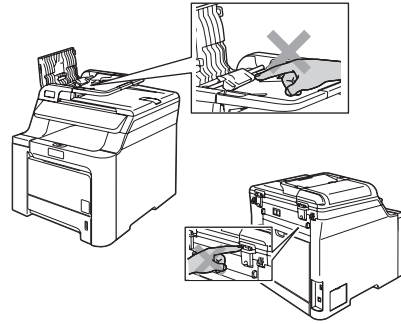

请勿使用吸尘器清除散落的墨粉。否则会导致墨粉灰在吸尘器内部点燃，增加火灾隐患。请用一块干的无绒抹布仔细清除墨粉灰，并根据当地的法律法规处理废弃的墨粉。



搬动设备时，首先应确保已断开一切电缆，并请使用设备上的把手。为防止人身伤害，请确保至少两人移动或抬起设备。

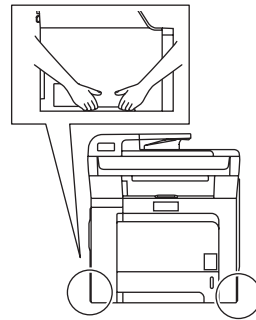

禁止使用易燃物质或任何类型的喷雾清洁设备的内部或外部。否则可能会导致火灾或电击。关于如何清洁设备请参见第 79 页上的 *日常维护*。



IEC60825-1+A2:2001 技术规格

本设备是符合 IEC60825-1+A2:2001 技术规格的 1 类激光产品。下图所示的标签粘在销往相关国家的产品上。

本设备有一个 3B 类激光二极管，在激光器单元中，它会发出不可见的激光辐射。因此，在任何环境下都不应该打开激光器单元。



激光二极管

波长：780 - 800 纳米

输出：最大 30 mW

激光类别：3B 类

警告

如不按照本说明书说明的步骤进行控制、调整或操作，可能导致辐射泄漏的危险。

断开设备电源

本设备必须安装在易触及的电源插座附近。遇到紧急情况时，必须从电源插座中拔出电源插头以完全切断电源。

LAN 连接

注意

请勿将本产品 and 电压过高的局域网连接。

无线电干扰

本产品符合 EN55022 (CISPR Publication 22)/B 类规格。将设备和计算机连接时，请确保使用了如下接口电缆。

USB 接口电缆的长度不可超过 2.0 米。

重要安全说明

- 1 请仔细阅读本说明书中所有的说明。
- 2 请妥善保管好本说明书，以备日后查阅。
- 3 请遵循产品上标注的警告与说明进行操作。
- 4 在清洁设备外部和平板扫描器前，请将本产品的插头从墙上插座拔下。切勿使用液体或喷雾清洁剂。应使用干抹布擦拭。
- 5 请勿将本产品放置在水源附近。
- 6 请勿将本产品放在不稳固的车上、台子上或桌上。否则，本产品可能会因摔落而导致严重损坏。
- 7 机壳后面或底部的沟槽和开口用于通风，以确保本产品正常运行并不致过热，因此这些开口不能被堵塞或覆盖。切勿将本产品放在床上、沙发上、地毯上或其他类似的平面上，以防通风口堵塞。切勿将本产品放在散热器或加热器上方或附近。除非通风状况良好，否则本产品不能封闭式安装。
- 8 本产品应与额定标签上标示范围内的交流电源连接。请勿与直流电源连接。如果无法确定，请联系专业电工。
- 9 本产品配有一个三芯的接地型插头。本插头仅适用于接地型的电源插座。这是一个安全措施。如果您不能将该插头插入插座，请与专业电工联系以更换原来的插座。请勿损坏接地型插头的保护部件。
- 10 请勿在电源线上放置任何物件，包括设备。请勿踩踏电源线。
- 11 如果本产品使用了电源拖线板，请确认插座上的总电流没有超过电源拖线板的额定电流。
- 12 请勿在本设备前方放置任何物体，这会阻碍接收传真。请勿在传真接收通道中放置任何物体。
- 13 打印期间请勿触摸原稿。

- 14 切勿将任何物体塞入本产品机壳的沟槽内，因为这些物体有可能碰到危险的高压部位或使部件发生短路从而导致火灾或电击。切勿将任何液体泼洒到本产品上。
- 15 请勿试图自己维修本产品，因为打开或拆除盖板可能会导致电击和 / 或其他危险，也可能使设备保修失效。所有的维修工作应交由专业的维修人员来完成。本设备保修证书卡中包含一份经授权的服务中心表，供您参考，您也可联系 Brother 客服中心。
- 16 当出现以下情况时，请将本产品的插头从墙上插座拔下，并交给专业的维修人员进行处理：
- 电源线损坏或磨损时。
 - 有液体洒入本产品时。
 - 本产品遭雨淋或被水浸泡时。
 - 按照操作说明进行操作而本产品仍不能正常工作时。只进行本说明书中已明确说明的控制操作。不适当的控制操作可能会导致设备损坏，并使专业的维修人员需要更多的时间才可将产品恢复到正常工作状态。
 - 如果本产品坠落或机壳损坏时。
 - 如果本产品的性能发生了极为明显的变化，表明设备需要维修。
- 17 为了避免设备受到过高电流的冲击，我们推荐您使用电源保护装置（浪涌电压保护器）。

 **警告**

为了防止电击，在维修、更换或安装设备之前要将所有电缆从墙上插座中拔出。本设备可能无法适用于电信局提供的投币电话线路或不能连接到第三方线路中。对于因使用本信息而产生的包括直接、特殊及间接的损坏，Brother 公司均不承担任何经济或其他责任。本说明书不给予或提供任何担保。

关于复制的法律限制

蓄意造假而复制某些条款或文件是违法行为。本条不代表完整的法律条款仅作参考。如果对任何项目或文档有疑问，我们建议您询问相关法律部门予以确认。

以下为不能复制的文件类型：

- 纸币
- 债券或其他债务证明
- 存折
- 义务服兵役文件或草拟文件
- 护照
- 邮票（作废的或未作废的）
- 移民文件
- 福利文件
- 政府机构签发的支票或汇票
- 身份证明文件、徽章或勋章
- 机动车驾驶证和所有权证明

不能复制受版权保护的作品。一些受版权保护的作品可以被部分复制进行“合理使用”。多份复制将被视为不正当使用。

艺术作品等同于受版权保护的作品。

商标

brother 标识是 Brother Industries,Ltd. 的注册商标。

brother 是 Brother Industries,Ltd. 的注册商标。

Multi-Function Link (多功能链接) 是 Brother International Corporation 的注册商标。

Microsoft、Windows 和 Windows Server 是微软公司在美国和其他国家的注册商标。

Windows Vista 是微软公司在美国和 / 或其他国家的注册商标或商标。

Macintosh 和 TrueType 是苹果公司的注册商标。

Presto! PageManager 是力新国际科技有限公司的注册商标。

Java 以及基于 Java 的商标和标识是 Sun Microsystems 公司在美国和其他国家的商标或注册商标。

本说明书中提及的软件名称都有一份软件许可协议，此协议指明了其相应的所有者。

本使用说明书、软件使用说明书和网络使用说明书中提及的所有其他品牌和产品名称都是其相应公司的注册商标。

内存条

本设备内置 64 MB 标准内存和一个可选扩展内存使用的插槽。您可安装 144 针小型双重内嵌式内存模块 (SO-DIMM) 将内存扩展至 576 MB。添加了可选内存后，设备在复印和打印方面的操作性能更为出色。

SO-DIMM 类型

您可选择安装以下 SO-DIMM：

Buffalo SO-DIMM

容量	Buffalo 部件号
128 MB	VN133-D128/MF VN133-D128/SD
256 MB	VN133-D256/MB VN133-D256/SD
512 MB	VN133-D512/SCD

Tech Works SO-DIMM

容量	Buffalo 部件号
128 MB	12462-0001
256 MB	12485-0001
512 MB	12475-0001

注释

获取更多信息，请登陆 Buffalo Technology 站点
<http://www.buffalo-technology.com>。

一般而言，SO-DIMM 必须具备以下规格：

类型：144 针及 64 位输出

CAS 等待时间：2

时钟频率：100 兆赫或以上

容量：64、128、256 或 512 MB

高度：31.75 毫米

动态随机访问存储器型号：SDRAM 2 组

注释

- 有些是本设备无法使用的 SO-DIMM。
- 更多信息，请致电 Brother 客服中心。

安装扩展内存

- 1 关闭设备的电源开关。
- 2 从设备上断开接口电缆，然后从电源插座上拔下电源插头。
- 3 移除 DIMM 盖 (1 和 2)。

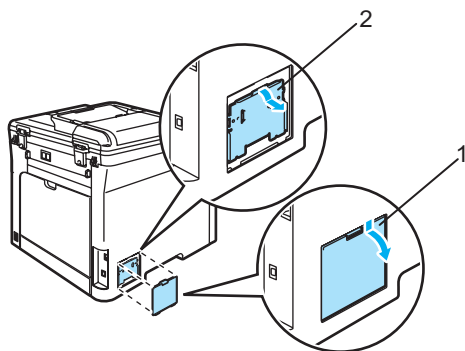

- 4 打开 DIMM 的包装，并握住 DIMM 的边缘。

⚠ 注意

为防止静电对设备的损坏，请勿触碰内存芯片或内存条表面。

- 5 握住 DIMM 边缘，并将 DIMM 上的槽口与插槽中的突出部位对齐。对角插入 DIMM(1)，然后朝接口板倾斜直至将其卡入到位 (2)。

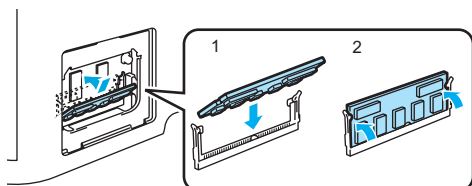

- 6 装回 DIMM 盖 (2 和 1)。

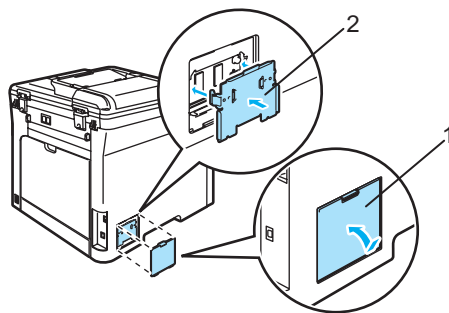

- 7 先将设备的电源插头重新插入电源插座，然后连接接口电缆。
- 8 打开设备的电源开关。

故障排除

如果您认为您的设备存在问题，请查看下表中的内容并遵循故障排除提示进行操作。您可以自行解决大部分问题。如果需要其他帮助，Brother Solutions Center (Brother 解决方案中心) 将为您提供最新的常见问题解答和故障排除技巧。请访问我们的网站 <http://solutions.brother.com>。

常见问题的解决方法

如果您认为有问题，请先尝试复印。如果复印件看上去清楚，则说明设备没有任何问题。请查阅下表，并依照故障排除提示进行操作。您可以自行解决大部分问题。

菜单访问问题

问题	建议
键盘操作出现故障	确认操作面板已正确安装到设备上。重新安装操作面板。

复印质量问题

问题	建议
复印件上出现垂直黑色线条。	页面上出现的黑色垂直线条很可能是由玻璃条上的灰尘或修正液引起的，或用于打印的某一根电晕丝脏了。(请参见第 80 页上的 <i>清洁平板扫描器</i> 和第 85 页上的 <i>清洁电晕丝</i>)

打印问题

问题	建议
无打印输出	<ul style="list-style-type: none"> ■ 确保设备插头已插上，并已打开电源开关。 ■ 检查墨粉盒及硒鼓单元是否已正确安装。(请参见第 105 页上的 <i>更换硒鼓单元</i>) ■ 检查设备和计算机的接口电缆是否连接。(请参见 <i>快速安装指南</i>) ■ 检查是否安装并选择了正确的打印机驱动程序。 ■ 检查液晶显示屏是否显示错误信息。(请参见第 64 页上的 <i>错误和维护信息</i>) ■ 检查设备是否已联网： (适用于 Windows Vista™) 点击开始按钮、控制面板、硬件和声音，然后点击打印机。右击 Brother DCP-9040CN 打印机。确保未选择脱机使用打印机。 (适用于 Windows® XP 和 Windows Server® 2003) 点击开始按钮，然后选择打印机和传真机。右击 Brother DCP-9040CN 打印机。确保未选择脱机使用打印机。 (适用于 Windows® 2000) 点击开始按钮，然后选择设置和打印机。右击 Brother DCP-9040CN 打印机。确保未选择脱机使用打印机。
打印机意外打印或打印不需要的数据。	<ul style="list-style-type: none"> ■ 拉出纸盒并等待直到设备停止打印。关闭设备的电源开关并且断开几分钟。 ■ 确认应用程序中的设置是否与设备兼容。
设备开始打印了几张正确页面，但随后一些页面出现文本缺失。	<ul style="list-style-type: none"> ■ 确认应用程序中的设置是否与设备兼容。 ■ 您的计算机不能识别设备的输入缓冲已满信号。请确保已正确连接接口电缆。(请参见 <i>快速安装指南</i>)
屏幕上可见原稿的页眉和页脚，但打印时不显现。	在页面的顶端和底部存在非打印区域。调整原稿的顶端和底部边距使原稿在此范围内。
设备不再打印或已停止打印，然后设备数据指示灯亮起。	按 取消作业 键。若设备取消作业并将其从内存中清除，则可能产生未完成的打印输出。

扫描问题

问题	建议
扫描时出现 TWAIN 错误。	确保将 Brother TWAIN 驱动程序选为首选项。在 Presto!® PageManager® 中，点击 文件 ，选择 来源 ，然后选择 TW-Brother DCP-XXXX 。
无法使用网络扫描。	请参见第 49 页上的 <i>网络问题</i> 。

软件问题

问题	建议
无法安装软件或进行打印。	运行光盘上的 修复 MFL-Pro Suite 程序。此程序将修复并重新安装软件。
不能进行“2 合 1”或“4 合 1”打印。	检查应用程序和打印机驱动程序中的纸张尺寸设置是否相同。
设备无法从 Adobe Illustrator 中打印。	尝试降低打印分辨率。(请参见随机光盘上 <i>软件使用说明书</i> 中的 高级选项卡)

纸张处理问题

问题	建议
设备不进纸。 液晶显示屏显示 No Paper (缺纸) 或卡纸的错误信息。	<ul style="list-style-type: none">■ 如果缺纸，请在纸盒中装入一叠纸。■ 如果纸盒中有纸，请确保纸张平整。如果纸张弯曲，应该使纸张平整。将纸叠从纸盒中取出来翻个面，然后重新装入纸盒，有时这种方法有助于清除故障。■ 减少纸盒中纸张的数量，然后再次打印。■ 确保在打印机驱动程序中未选择 MP 纸盒模式。■ 如果液晶显示屏显示卡纸，则问题仍然存在，请参见第 70 页上的 <i>卡纸</i>。
设备无法从 MP 纸盒进纸。	<ul style="list-style-type: none">■ 充分展开堆叠的纸张，并将其牢固地装回纸盒。■ 确保在打印机驱动程序中选择的是 MP 纸盒模式。
如何在信封上打印？	您可从 MP 纸盒装入信封。应用程序必须设定为打印正在使用的信封尺寸。此操作通常在应用程序的页面设置或原稿设置菜单中完成。(更多信息请参见应用程序手册)
使用何种纸张？	可使用普通纸、再生纸、信封和用于激光设备的标签。(详细信息，请参见第 9 页上的 <i>适用的纸张和其他介质</i>)
出现卡纸。	(请参见第 70 页上的 <i>卡纸</i>)

打印质量问题

问题	建议
打印页卷曲。	<ul style="list-style-type: none"> ■ 纸张质量差，过薄或过厚，或者未打印在推荐的纸张页面上时都会出现该问题。在纸盒中将堆叠的纸张翻过来。 ■ 确保使用了符合介质类型中选择的纸张。(请参见第 9 页上的<i>适用的纸张和其他介质</i>)
打印页上有污点。	纸张类型设置可能与正在使用的打印介质类型不符或打印介质可能太厚或表面粗糙。(请参见第 9 页上的 <i>适用的纸张和其他介质</i> 和随机光盘上 <i>软件使用说明书</i> 中的 <i>基本选项卡</i>)
打印输出太淡。	<ul style="list-style-type: none"> ■ 如果当复印时出现这一问题，请关闭设备功能设置中的省墨模式。(请参见第 22 页上的<i>省墨模式</i>) ■ 在打印机驱动程序的高级选项卡中将省墨模式设定为关。(请参见随机光盘上<i>软件使用说明书</i>中的<i>高级选项卡</i>)

网络问题

问题	建议
无法进行网络打印。	请检查设备是否已通电且已联网并处于准备就绪状态。打印一份网络配置列表查看当前网络设置。(请参见第 22 页上的 <i>用户设置列表</i>)重新连接 LAN 接口电缆到集线器以核实电缆和网络连接良好。如有可能，请尝试用不同的电缆将设备连接到集线器的不同端口上。若连接良好，设备后盖上的上方指示灯将变为绿色。

网络问题 (续)

问题	建议
无法使用网络扫描功能。 无法使用网络打印功能。	<p>(仅适用于 Windows[®] 用户) 计算机中的防火墙设置可能阻止了必要的网络连接。按照以下说明配置防火墙。若使用的是个人防火墙软件, 请参见防火墙软件的使用说明书或与软件制造商联系。</p> <p>对于 Windows[®] XP SP2 用户:</p> <ol style="list-style-type: none">1 点击 开始按钮、控制面板、网络和 Internet 连接, 然后点击 Windows 防火墙。确保在 常规选项卡 上的 Windows 防火墙 设置为开。2 点击 高级选项卡, 然后在 网络连接设置 中点击 设置按钮。3 点击 添加按钮。4 为网络扫描添加端口 54925, 输入以下信息:<ol style="list-style-type: none">1. 在 服务描述 中: 输入任何说明, 例如 “Brother Scanner (Brother 扫描器)”。2. 在 在您的网络上主持此服务的计算机的名称或 IP 地址 (例如 192.168.0.12) 中: 输入 “localhost”。3. 在 此服务的外部端口号 中: 输入 “54925”。4. 在 此服务的内部端口号 中: 输入 “54925”。5. 确认已选择了 UDP。6. 点击 确定。5 若您的网络连接仍旧有问题, 点击 添加按钮。6 为网络扫描和网络打印添加端口 137, 输入以下信息:<ol style="list-style-type: none">1. 在 服务描述 中: 输入任何说明, 例如 “Brother network scanning (Brother 网络扫描)”。2. 在 在您的网络上主持此服务的计算机的名称或 IP 地址 (例如 192.168.0.12) 中: 输入 “localhost”。3. 在 此服务的外部端口号 中: 输入 “137”。4. 在 此服务的内部端口号 中: 输入 “137”。5. 确认已选择了 UDP。6. 点击 确定。7 确保添加并选择了新的设置, 然后点击 确定。

网络问题 (续)

问题	建议
无法使用网络扫描功能。 无法使用网络打印功能。 (续)	对于 Windows Vista™ 用户： <ol style="list-style-type: none"> ① 点击开始按钮、控制面板、网络和 Internet、Windows 防火墙，然后点击更改设置。 ② 当出现用户帐户控制屏幕，进行以下操作： <ul style="list-style-type: none"> ■ 管理员身份的用户：点击继续。 ■ 不是管理员身份的用户：输入管理员密码，然后点击确定。 ③ 确保在常规选项卡上的 Windows 防火墙 设置为开。 ④ 点击例外选项卡。 ⑤ 点击添加端口 ... 按钮。 ⑥ 为网络扫描添加端口 54925，输入以下信息： <ol style="list-style-type: none"> 1. 在名称中：输入任何说明，例如“Brother Scanner (Brother 扫描器)”。 2. 在端口号中：输入“54925”。 3. 确认已选择了 UDP。然后点击确定。 ⑦ 确保添加并选择了新的设置，然后点击应用。 ⑧ 若您的网络连接如网络扫描或打印仍旧有问题，选中例外选项卡中的文件和打印机共享，然后点击应用。
计算机无法找到设备。	<p>对于 Windows® 用户： 计算机中的防火墙设置可能阻止了必要的网络连接。详细信息，请参见以上说明。</p> <p>对于 Macintosh® 用户： 在位于 Macintosh HD/ 资源库 / 打印机 / Brother/ 实用程序 的设备选择器应用程序或从 ControlCenter2 弹出菜单的型号中重新选择设备。</p>



改善打印质量

若有打印质量问题，请先打印一张打印测试页（按**功能键**，然后按数字**3、2、3**）。如果打印件看上去清楚，则说明设备没有任何问题。检查接口电缆或尝试将设备连接到其他计算机使用。

注释

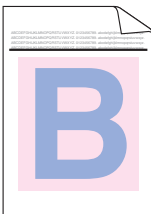
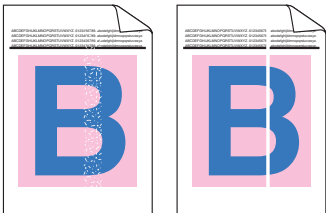
当液晶显示屏显示 Toner Life End (墨粉用尽) 信息时，更换一个新墨粉盒便可解决打印质量问题。

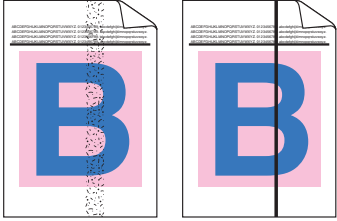
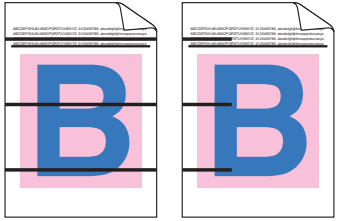
打印质量差的示例	建议
<p>页面中有横向白线或白色条纹</p> 	<ul style="list-style-type: none">■ 确保设备放置在坚实平整的平面上。■ 确保正确安装墨粉盒。（请参见第 100 页上的更换墨粉盒）■ 轻轻地摇晃墨粉盒。■ 确保正确安装硒鼓单元。（请参见第 105 页上的更换硒鼓单元）■ 确保所用纸张符合推荐的规格。表面粗糙的纸张或厚的打印介质可能会导致此问题。（请参见第 9 页上的适用的纸张和其他介质）■ 用一块柔软的布清洁激光器窗口。（请参见第 81 页上的清洁激光器窗口）■ 硒鼓单元可能已损坏。安装一个新的硒鼓单元。（请参见第 105 页上的更换硒鼓单元）
<p>整页颜色较淡或模糊。</p> 	<ul style="list-style-type: none">■ 确保已使用推荐的纸张。■ 将纸张换成未经堆叠的纸张。■ 确保正确合上前盖。■ 轻轻地摇晃墨粉盒。■ 用一块柔软的布清洁激光器窗口。（请参见第 81 页上的清洁激光器窗口）■ 关闭省墨模式。（请参见第 22 页上的省墨模式）
<p>页面中有纵向白色条纹</p> 	<ul style="list-style-type: none">■ 轻轻地摇晃墨粉盒。■ 用一块柔软的布清洁激光器窗口。（请参见第 81 页上的清洁激光器窗口）■ 一个墨粉盒可能已损坏。确定缺失的颜色并且放入一个新墨粉盒。（请参见第 100 页上的更换墨粉盒）

打印质量差的示例	建议
<p>页面中有纵向彩色条纹</p> 	<ul style="list-style-type: none"> ■ 一个墨粉盒可能已损坏。更换与条纹颜色对应的墨粉盒。(请参见第 100 页上的 更换墨粉盒) ■ 滑动绿色滑块来清洁硒鼓单元的所有四根电晕丝(每种颜色一根)。(请参见第 85 页上的 清洁电晕丝) ■ 确保每根电晕丝的绿色滑块位于初始位置(▼)。 ■ 硒鼓单元可能已损坏。安装一个新的硒鼓单元。(请参见第 105 页上的 更换硒鼓单元) ■ 定影单元可能脏了。请致电 Brother 客服中心。
<p>页面中有横向彩色线条</p> 	<ul style="list-style-type: none"> ■ 一个墨粉盒可能已损坏。更换与彩色线条匹配的墨粉盒。(请参见第 100 页上的 更换墨粉盒) ■ 硒鼓单元可能已损坏。安装一个新的硒鼓单元。(请参见第 105 页上的 更换硒鼓单元) ■ 滑动绿色滑块来清洁硒鼓单元的所有四根电晕丝(每种颜色一根)。(请参见第 85 页上的 清洁电晕丝) ■ 用一块柔软的布清洁激光器窗口。(请参见第 81 页上的 清洁激光器窗口)
<p>白色斑点或空心打印</p> 	<ul style="list-style-type: none"> ■ 确保所用纸张符合推荐的规格。(请参见第 9 页上的 适用的纸张和其他介质) ■ 确保已使用推荐的纸张。 ■ 在打印机驱动程序或设备的纸张类型菜单设置中选择厚纸模式或使用比当前纸张薄些的纸张。(请参见第 20 页上的 纸张类型和随机光盘上 软件使用说明书中的基本选项卡) ■ 将纸张换成未经堆叠的纸张。 ■ 请检查设备的使用环境。在高湿度环境中可能会造成空心打印。(请参见第 36 页上的 选择安放设备的位置) ■ 滑动绿色滑块来清洁硒鼓单元的所有四根电晕丝(每种颜色一根)。(请参见第 85 页上的 清洁电晕丝) 如果打印质量未得到改善, 请安装一个新的硒鼓单元。(请参见第 105 页上的 更换硒鼓单元)

打印质量差的示例	建议
<p>完全空白或缺失某些颜色。</p> 	<ul style="list-style-type: none"> ■ 确保正确安装墨粉盒。(请参见第 100 页上的 <i>更换墨粉盒</i>) ■ 一个墨粉盒可能已损坏。确定缺失的颜色并且安装一个新的墨粉盒。(请参见第 100 页上的 <i>更换墨粉盒</i>) ■ 硒鼓单元可能已损坏。安装一个新的硒鼓单元。(请参见第 105 页上的 <i>更换硒鼓单元</i>)
<p>每隔 75 毫米出现彩色斑点</p> 	<ul style="list-style-type: none"> ■ 灰尘、纸屑、胶水等可能粘到感光鼓 (OPC) 的表面, 造成打印的文档上出现黑色或白色斑点。 ■ 复印几张白色空白页。(请参见第 24 页上的 <i>多份复印</i>) ■ 进行多份复印后, 如果打印出的文档上仍然有斑点, 请清洁硒鼓单元 (请参见第 89 页上的 <i>清洁硒鼓单元</i>) ■ 如果打印质量未得到改善, 请安装一个新的硒鼓单元。(请参见第 105 页上的 <i>更换硒鼓单元</i>)
<p>墨粉散开或墨粉沾污</p> 	<ul style="list-style-type: none"> ■ 请检查设备的使用环境。在高湿度和高温的环境中可能会导致打印质量问题。(请参见第 36 页上的 <i>选择安放设备的位置</i>) ■ 确保所用纸张符合推荐的规格。表面粗糙的纸张可能会导致此打印问题。(请参见第 9 页上的 <i>适用的纸张和其他介质</i>) ■ 确定导致问题的颜色并装入一个新的墨粉盒。(请参见第 100 页上的 <i>更换墨粉盒</i>) ■ 确定导致问题的颜色以清洁相应的电晕丝和硒鼓单元。(请参见第 85 页上的 <i>清洁电晕丝</i> 和第 89 页上的 <i>清洁硒鼓单元</i>) 如果打印质量未得到改善, 请安装一个新的硒鼓单元。(请参见第 105 页上的 <i>更换硒鼓单元</i>)

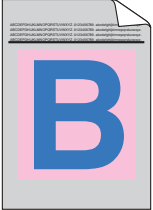
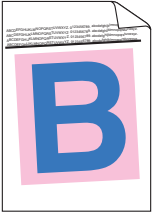
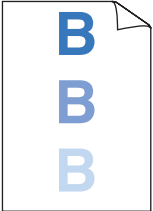
打印质量差的示例	建议
<p>灰色或彩色背景</p> 	<ul style="list-style-type: none"> ■ 确保所用纸张符合推荐的规格。(请参见第 9 页上的<i>适用的纸张和其他介质</i>) ■ 请检查设备的使用环境。在高温或高湿度的环境中可能会增加背景阴影。(请参见第 36 页上的<i>选择安放设备的位置</i>) ■ 确定导致问题的颜色并装入一个新的墨粉盒。(请参见第 100 页上的<i>更换墨粉盒</i>) ■ 确定导致问题的颜色以清洁相应的电晕丝和硒鼓单元。(请参见第 85 页上的<i>清洁电晕丝</i>和第 89 页上的<i>清洁硒鼓单元</i>) 如果打印质量未得到改善, 请安装一个新的硒鼓单元。(请参见第 105 页上的<i>更换硒鼓单元</i>)
<p>页面倾斜</p> 	<ul style="list-style-type: none"> ■ 确保纸张或其他打印介质已正确装入纸盒中, 并检查固定纸叠的导块是否太紧或太松。 ■ 请正确设置纸张宽度导块。 ■ 纸盒可能太满。 ■ 确保所用纸张符合推荐的规格。(请参见第 9 页上的<i>适用的纸张和其他介质</i>)
<p>重像</p> 	<ul style="list-style-type: none"> ■ 确保所用纸张符合推荐的规格。表面粗糙的纸张或厚纸都可能会导致此问题。(请参见第 9 页上的<i>适用的纸张和其他介质</i>) ■ 确保在打印机驱动程序或设备的纸张类型菜单设置中选择了正确的介质类型。(请参见第 9 页上的<i>适用的纸张和其他介质</i>和随机光盘上<i>软件使用说明书</i>中的基本选项卡) ■ 硒鼓单元可能已损坏。安装一个新的硒鼓单元。(请参见第 105 页上的<i>更换硒鼓单元</i>)

打印质量差的示例	建议
打印输出的颜色不是您想要的。	<ul style="list-style-type: none"> ■ 确保正确安装墨粉盒。(请参见第 100 页上的 <i>更换墨粉盒</i>) ■ 确保墨粉盒不是空的。(请参见第 100 页上的 <i>墨粉用尽信息</i>) ■ 确保正确安装硒鼓单元。(请参见第 105 页上的 <i>更换硒鼓单元</i>) ■ 确保正确安装转印带单元。(请参见第 111 页上的 <i>更换转印带单元</i>) ■ 使用操作面板进行校准。按功能键，然后按数字 3、5。 <ul style="list-style-type: none"> ① 按 OK 键选择 Calibrate (校准)。 ② 按数字 1 选择 Yes (是)。 (更多信息，请参见随机光盘上的软件使用说明书) ■ 通过使用打印机驱动程序中的自定义设置调整颜色。设备打印的颜色与在显示器上看见的颜色不同。设备无法在显示器上重现颜色。 ■ 确保所用纸张符合推荐的规格。(请参见第 9 页上的 <i>适用的纸张和其他介质</i>) ■ 硒鼓单元可能已损坏。安装一个新的硒鼓单元。(请参见第 105 页上的 <i>更换硒鼓单元</i>) ■ 安装一个新的转印带单元。(请参见第 111 页上的 <i>更换转印带单元</i>)
全部为一种颜色	<ul style="list-style-type: none"> ■ 确定导致问题的颜色以清洁相应的电晕丝和硒鼓单元。(请参见第 85 页上的 <i>清洁电晕丝</i>和第 89 页上的 <i>清洁硒鼓单元</i>) 如果打印质量未得到改善，请安装一个新的硒鼓单元。(请参见第 105 页上的 <i>更换硒鼓单元</i>) ■ 硒鼓单元可能已损坏。安装一个新的硒鼓单元。(请参见第 105 页上的 <i>更换硒鼓单元</i>)

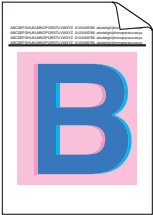
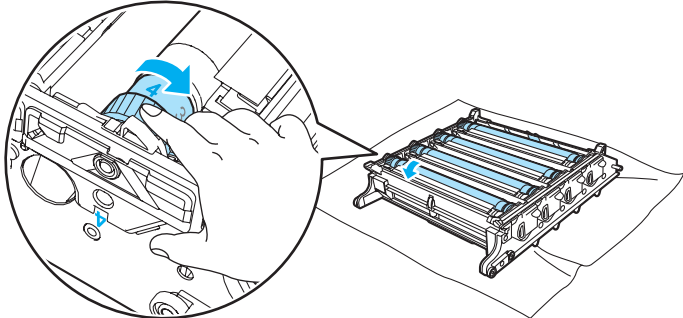
打印质量差的示例	建议
<p>颜色重合失调</p> 	<ul style="list-style-type: none"> ■ 确保正确安装硒鼓单元。(请参见第 105 页上的 更换硒鼓单元) ■ 确保正确安装转印带单元。(请参见第 111 页上的 更换转印带单元) ■ 确保正确安装废粉仓。(请参见第 116 页上的 更换废粉仓) ■ 使用操作面板进行自动颜色配准。按功能键，然后按数字 3、6、1。 <p>或</p> <ul style="list-style-type: none"> ■ 使用操作面板进行手动颜色配准。 <ol style="list-style-type: none"> ① 使用操作面板打印校正图表。按功能键，然后按数字 3、7、1。 ② 在图表中输入校正数值。按功能键，然后按数字 3、7、2。 <p>若在手动配准颜色后颜色仍旧重合失调，从硒鼓单元取出所有墨粉盒并翻转硒鼓单元，然后确保四个硒鼓单元齿轮位于初始位置。如图所示，每个硒鼓的初始位置可由硒鼓单元齿轮上的号码与硒鼓单元边上的号码是否相同来识别。</p>  <ul style="list-style-type: none"> ■ 硒鼓单元可能已损坏。安装一个新的硒鼓单元。(请参见第 105 页上的 更换硒鼓单元) ■ 安装一个新的转印带单元。(请参见第 111 页上的 更换转印带单元) ■ 安装一个新的废粉仓。(请参见第 116 页上的 更换废粉仓) ■ 若实体区域的颜色或图像有青色、品红色或黄色边缘，您可使用自动配准功能解决此问题。

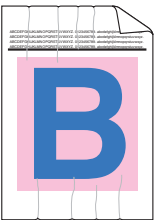
打印质量差的示例	建议
<p>页面上出现规律性且色彩不匀的横向条纹</p> 	<ul style="list-style-type: none"> ■ 确认分布不均的颜色后放入一个该颜色的新墨粉盒。(请参见第 100 页上的 更换墨粉盒) ■ 硒鼓单元可能已损坏。安装一个新的硒鼓单元。(请参见第 105 页上的 更换硒鼓单元) ■ 确保正确安装定影单元。
<p>边缘缺失图像</p>	<ul style="list-style-type: none"> ■ 确保正确安装墨粉盒。(请参见第 100 页上的 更换墨粉盒) ■ 确保正确安装硒鼓单元。(请参见第 105 页上的 更换硒鼓单元) ■ 一个墨粉盒可能已损坏。确定缺失的颜色并且安装一个新的墨粉盒。(请参见第 100 页上的 更换墨粉盒) ■ 硒鼓单元可能已损坏。安装一个新的硒鼓单元。(请参见第 105 页上的 更换硒鼓单元)
<p>细线条图像缺失</p>	<ul style="list-style-type: none"> ■ 若您正在使用 Windows[®] 打印机驱动程序，打开属性窗口，然后单击打印首选项。选择高级选项卡、设备选项、打印设置，然后选中提高图片打印质量或改善细线复选框。
<p>起皱</p> 	<ul style="list-style-type: none"> ■ 更改推荐的纸张类型。(请参见第 9 页上的 推荐的纸张) ■ 检查纸张类型和质量。(请参见第 9 页上的 适用的纸张和其他介质) ■ 确保正确合上后盖。 ■ 确保纸张已正确装入纸盒。 ■ 确保在打印机驱动程序或设备的纸张类型菜单设置中选择了正确的介质类型。(请参见第 9 页上的 适用的纸张和其他介质和随机光盘上软件使用说明书中的基本选项卡) ■ 将纸盒中的纸叠翻过来或将进纸盒中的纸张旋转 180°。 ■ 确保正确安装硒鼓单元。(请参见第 105 页上的 更换硒鼓单元) ■ 若问题仍旧存在，请致电 Brother 客服中心。
<p>光泽暗淡</p>	<ul style="list-style-type: none"> ■ 更改推荐的纸张类型。(请参见第 9 页上的 推荐的纸张)

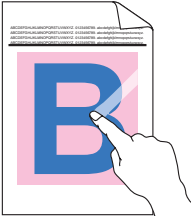
打印质量差的示例	建议
<p>图像偏移</p> 	<ul style="list-style-type: none"> ■ 请检查设备的使用环境。在高温或高湿度的环境中可能会导致此问题。(请参见第 36 页上的<i>选择安放设备的位置</i>) ■ 确保所用纸张符合推荐的规格。(请参见第 9 页上的<i>适用的纸张和其他介质</i>) ■ 确保在打印机驱动程序或设备的纸张类型菜单设置中选择了正确的介质类型。(请参见第 9 页上的<i>适用的纸张和其他介质</i>和随机光盘上<i>软件使用说明书</i>中的基本选项卡) ■ 更改推荐的纸张类型。(请参见第 9 页上的<i>推荐使用的纸张</i>) ■ 硒鼓单元可能已损坏。安装一个新的硒鼓单元。(请参见第 105 页上的<i>更换硒鼓单元</i>)
<p>定影不良</p> 	<ul style="list-style-type: none"> ■ 确保所用纸张符合推荐的规格。(请参见第 9 页上的<i>适用的纸张和其他介质</i>) ■ 确保在打印机驱动程序或设备的纸张类型菜单设置中选择了正确的介质类型。(请参见第 9 页上的<i>适用的纸张和其他介质</i>和随机光盘上<i>软件使用说明书</i>中的基本选项卡) ■ 确保定影单元的释放杆位于关闭的位置。 ■ 若问题仍旧存在，请致电 Brother 客服中心。
<p>当在厚纸上打印时定影不良</p>	<ul style="list-style-type: none"> ■ 在打印机驱动程序或设备纸张类型菜单设置中选择厚纸模式。(请参见第 20 页上的<i>纸张类型</i>和随机光盘上<i>软件使用说明书</i>中的基本选项卡) ■ 确保所用纸张符合推荐的规格。(请参见第 9 页上的<i>适用的纸张和其他介质</i>)

打印质量差的示例

卷曲或波纹

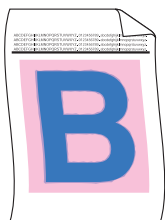

建议

- 确保在打印机驱动程序或设备的纸张类型菜单设置中选择了正确的介质类型。(请参见第 9 页上的*适用的纸张和其他介质*和随机光盘上*软件使用说明书*中的基本选项卡)
- 检查纸张类型和质量。高温和高湿度将可能导致纸张卷曲。
- 如果不经常使用设备，可能纸张在纸盒内的时间太长。请将纸盒中的纸叠翻过来。同时，试着将纸盒中的纸叠散开并旋转 180°。
- 请遵循以下步骤：

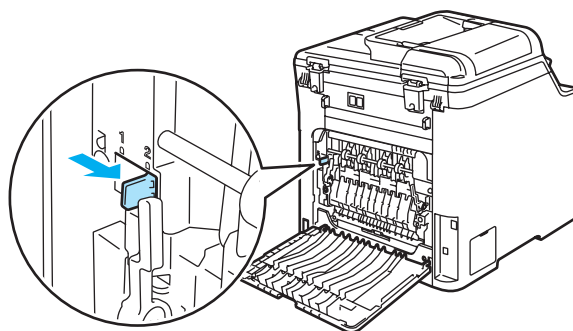

- ① 打开后盖。
- ② 如下所示将灰色锁定杆推向右边。



- ③ 合上后盖并且重新发送打印作业。

注释

打印结束后，打开后盖，然后将灰色锁定杆恢复至初始位置。

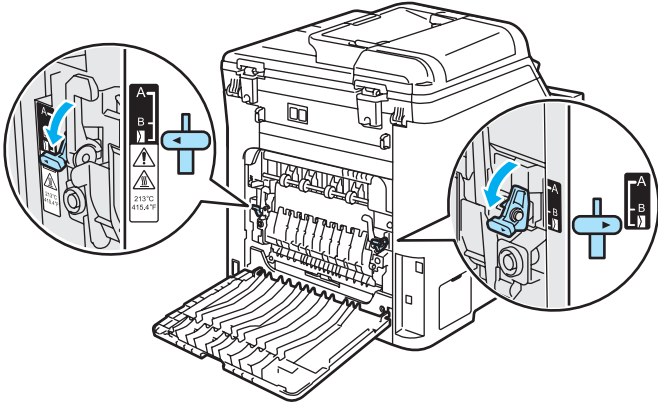
打印质量差的示例	建议
<p data-bbox="144 272 293 305">信封有折痕</p> 	<ol style="list-style-type: none"><li data-bbox="498 330 683 363">1 打开后盖。<li data-bbox="498 394 1212 426">2 如图所示，按下左右两侧的灰色锁定杆至信封位置。<li data-bbox="498 871 979 904">3 合上后盖并且重新发送打印作业。 <p data-bbox="498 935 614 967"> 注释</p> <p data-bbox="532 983 1236 1051">打印结束后，打开后盖，然后将两个灰色锁定杆恢复至初始位置。</p> 

打印质量差的示例

双面打印时出现白线或白色条纹

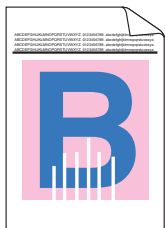

注释

当温度和湿度较低时，位置 B 仅适用于再生纸的双面打印。

建议

■ 在打印机驱动程序中选择**薄纸**模式并且重新发送打印作业。

若打印数张后，仍无法解决问题，请遵循以下步骤：

- 1 打开后盖。
- 2 将左右两边的灰色锁定杆下拉到如图所示的 B 位置处。

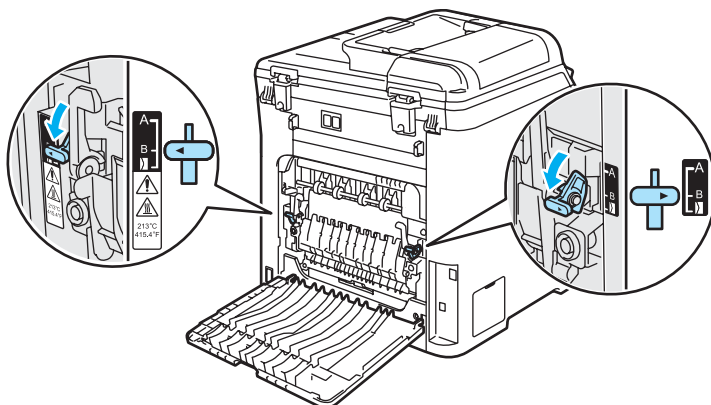

- 3 合上后盖。
- 4 在打印机驱动程序中选择**普通纸**模式并且重新发送打印作业。
- 5 若打印数张后，仍无法解决问题，在打印机驱动程序中选择**薄纸**模式，然后重新发送打印作业。

注释

打印结束后，打开后盖，然后将两个灰色锁定杆恢复到初始位置。

■ 使用更厚的纸张。

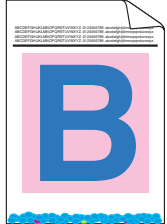
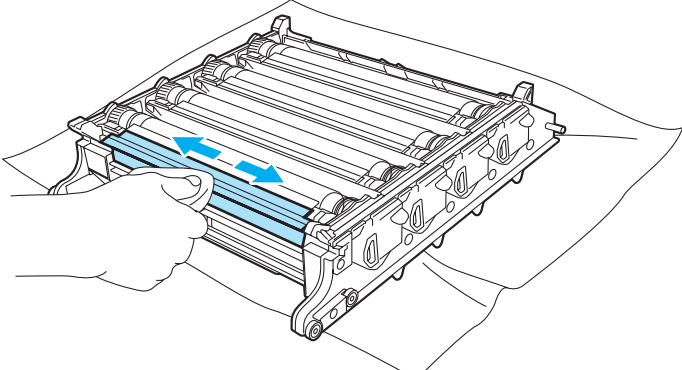
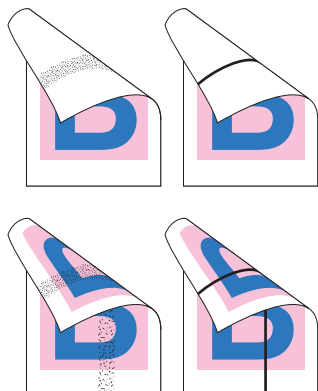
打印质量差的示例	建议
<p data-bbox="144 280 473 338">墨粉散开或墨粉沾污双面打印页的边缘</p> 	<div data-bbox="500 280 1255 338" style="background-color: #cccccc; padding: 5px;"> <p>! 注意</p> </div> <p data-bbox="514 357 1248 425">我们建议您将硒鼓单元和墨粉盒放置在一张易处理且表面干净平滑的纸上，以防墨粉泼洒出来。</p> <hr/> <p data-bbox="514 473 795 511">请勿触摸感光鼓表面。</p> <hr/> <p data-bbox="528 589 1241 695">取出硒鼓单元的所有墨粉盒并翻转硒鼓单元。如下图所示，请用一块柔软、干燥的无绒抹布擦拭硒鼓边缘以拭去墨粉。</p> 
<p data-bbox="144 1120 473 1149">打印面反面有彩色条纹</p> 	<p data-bbox="500 1110 1255 1149">■ 安装一个新的废粉仓。(请参见第 116 页上的更换废粉仓)</p>

错误和维护信息

任何一种完善的办公产品都有可能出现错误，并有相应的维护信息。下表列出了最常见的错误和维护信息。

错误信息	原因	措施
Calibrate (校准)	校准失败。	按 启用黑白 / 启用彩色 键再次尝试。 执行以下操作中的一项： <ul style="list-style-type: none"> ■ 关闭设备的电源开关。等待几秒钟，然后再次打开。 ■ 安装一个新的硒鼓单元。(请参见第 105 页上的更换硒鼓单元) ■ 安装一个新的转印带单元。(请参见第 111 页上的更换转印带单元) ■ 安装一个废粉仓。(请参见第 116 页上的更换废粉仓) ■ 若问题仍旧存在，请致电 Brother 客服中心。
Cartridge Error (墨粉盒错误) Put the Black (K) Toner Cartridge back in. (装回黑色 墨粉盒) ¹ ¹ 信息中将显示 出现问题的墨 粉盒的颜色。	墨粉盒未正确安装。	拉出硒鼓单元，取出液晶显示屏上所指示的墨粉盒，然后再将其放回硒鼓单元。
Change Belt Unit (请更换转印带 单元)	应立即更换转印带单元。	更换转印带单元。(请参见第 111 页上的 更换转印带单元)
Change PF Kit MP (请更换多功能 进纸器)	应立即为 MP 纸盒更换进纸器。	请致电 Brother 客服中心询问购买一个新的多功能进纸器的相关信息。
Change PF Kit 1 (请更换进纸器 1)	应立即为纸盒 1 更换进纸器。	请致电 Brother 客服中心询问购买一个新的进纸器 1 的相关信息。

错误信息	原因	措施
Cooling Down Wait for a while (正在冷却请稍候)	硒鼓单元或墨粉盒的温度太高。设备将暂停当前打印作业，进入冷却模式。在冷却模式期间，可以听到冷却风扇运转的声音，液晶显示屏显示 Cooling Down (正在冷却) 和 Wait for a while (请稍候)。	请确保能听到风扇在设备中转动，且废气出口也未被堵住。 若风扇转动，移去废气出口周围的任何异物，然后打开设备，过几分钟再使用。 若风扇不转动，请遵循以下提示进行操作。关闭设备电源的开关，然后再打开。如果继续出现错误信息，几分钟后再次尝试。
Cover is Open Close the Front Cover. (上盖打开请关闭前盖)	未完全合上前盖。	合上设备前盖。
Cover is Open Close the Back Cover. (上盖打开请关闭后盖)	未完全合上后盖。	合上设备后盖。
Document Jam (原稿卡纸)	未插入或正确装入原稿，或者从自动进稿器扫描的原稿太长。	请参见第 69 页上的原稿卡纸或第 18 页上的使用自动进稿器 (ADF)。
Drum End Soon (硒鼓将用尽)	硒鼓单元已接近其使用寿命。	使用硒鼓单元直到出现打印质量问题，然后更换新的硒鼓单元。 (请参见第 105 页上的更换硒鼓单元)
	当安装新的硒鼓单元时未重新设置硒鼓单元计数器。	按 功能键 ，然后按数字 5、5 ，然后按 ▲ 或 ▼ 键选择 Drum (硒鼓)。 按 OK 键，然后按数字 1 重新设置硒鼓单元计数器。
Drum Error (硒鼓错误)	硒鼓单元的电晕丝需要清洁。	清洁硒鼓单元的四根电晕丝。(请参见第 85 页上的清洁电晕丝)
EL Error (EL 错误)	设备出现机械故障。	打开前盖，再将其关闭。
Fuser Error (定影单元错误)	定影单元的温度在特定的时间内未升高到特定的温度。	关闭电源开关，等待几秒钟后，然后再打开。打开设备后，待机 15 分钟。
	定影单元温度过高。	
Fuser Unit End (定影单元的寿命已尽)	应立即更换定影单元。	请致电 Brother 客服中心询问购买一个新的定影单元的相关信息。

错误信息	原因	措施
Init Unable XX (无法初始化 XX)	设备出现机械故障。	关闭设备的电源开关，然后再打开。如果继续出现错误信息，几分钟后再尝试打印、复印或扫描。
Jam Duplex (仅适用于 DCP-9042CDN)	纸张卡在双面单元内。	(请参见第 78 页上的 <i>纸张卡在纸盒 1 下部或卡在定影单元中</i> (仅适用于 DCP-9042CDN))
Jam Rear (设备后部卡纸)	纸张卡在了设备后部。	(请参见第 70 页上的 <i>卡纸</i>)
Jam Inside (设备内部卡纸)	纸张卡在设备中。	(请参见第 70 页上的 <i>卡纸</i>)
Jam MP Tray (多功能纸盒卡纸)	纸张卡在了设备的 MP 纸盒中。	(请参见第 70 页上的 <i>卡纸</i>)
Jam Tray 1 (进纸盒 1 卡纸)	纸张卡在了设备的纸盒中。	(请参见第 70 页上的 <i>卡纸</i>)
Laser Unit End (激光单元的寿命已尽)	应立即更换激光单元。	请致电 Brother 客服中心询问购买一个新的激光单元的相关信息。
Low Temperature (低温)	设备温度过低。	提高室内温度以便于设备工作。
No Belt Unit (没有转印带单元)	未安装转印带单元。	安装转印带单元。(请参见第 111 页上的 <i>更换转印带单元</i>)
No Drum Unit (没有硒鼓单元)	未安装硒鼓单元。	安装硒鼓单元。(请参见第 105 页上的 <i>更换硒鼓单元</i>)
No Paper (缺纸)	设备已用完纸张或者未将纸张正确装入纸盒。	执行以下操作中的一项： <ul style="list-style-type: none"> ■ 重新将纸张装入纸盒或 MP 纸盒。 ■ 将纸张从纸盒中取出再装回。
No Tray (没有纸盒)	未完全合上纸盒。	正确合上纸盒。
No Waste Toner (没有废粉仓)	未安装废粉仓。	安装废粉仓。(请参见第 116 页上的 <i>更换废粉仓</i>)

错误信息	原因	措施
Out of Memory (内存已满)	设备内存已满。	<p>正在进行复印操作</p> <p>执行以下操作中的一项：</p> <ul style="list-style-type: none"> ■ 按启用黑白 / 启用彩色键复印扫描页。 ■ 按停止 / 退出键，等待并直到其他操作完成，然后再次尝试。 ■ 从内存中清除数据。(请参见第 32 页上的内存已满信息) <p>正在进行打印</p> <p>降低打印分辨率。(请参见随机光盘上软件使用说明书中的高级选项卡)</p>
Print Unable XX (无法打印 XX)	设备出现机械故障。	关闭设备的电源开关，然后再打开。如果继续出现错误信息，几分钟后再次尝试打印、复印或扫描。
Registration (登录)	登录失败。	<p>按启用黑白 / 启用彩色键再次尝试。</p> <p>执行以下操作中的一项：</p> <ul style="list-style-type: none"> ■ 尝试手动登录，按功能键，然后按数字3、7。(请参见随机光盘上的软件使用说明书中的手动登录) ■ 安装一个新的转印带单元。(请参见第 111 页上的更换转印带单元) ■ 安装一个新的硒鼓单元。(请参见第 105 页上的更换硒鼓单元) ■ 请将空墨粉盒更换为新的墨粉盒。(请参见第 100 页上的更换墨粉盒) ■ 关闭设备的电源开关。等待几秒钟，然后再次打开。 ■ 若问题仍旧存在，请致电 Brother 客服中心。
Scan Unable XX (无法扫描 XX)	设备出现机械故障。	关闭设备的电源开关，然后再打开。如果继续出现错误信息，几分钟后再次尝试。

错误信息	原因	措施
Toner Life End (墨粉用尽) Replace Black(K) Toner Cartridge. (更换黑色墨粉盒) ¹ ¹ 信息中将显示用尽的墨粉盒的颜色。	硒鼓单元和墨粉盒组件未正确安装, 或一个或多个墨粉盒已用完并且不能进行打印。	执行以下操作中的一项: <ul style="list-style-type: none"> ■ 重新安装墨粉盒和硒鼓单元组件。 ■ 请将空墨粉盒更换为新的墨粉盒。(请参见第 100 页上的更换墨粉盒) ■ 若一个颜色的墨粉盒已空, 在打印机驱动程序中选择黑白可继续打印黑白文件。
Toner Low (墨粉不足) Prepare New Black(K) Toner Cartridge. (准备黑色新墨粉盒) ¹ ¹ 信息中将显示将用尽的墨粉盒的颜色。	如果液晶显示屏显示 Toner Low (墨粉不足), 仍然可以打印, 设备通知您墨粉盒寿命将尽, 墨粉即将用完。	为墨粉不足的颜色墨粉盒订购一个新墨粉盒。
Waste Toner Full (废粉仓已满)	应立即更换废粉仓。	更换废粉仓。(请参见第 116 页上的 更换废粉仓)
Waste Toner Soon (废粉仓将满)	废粉仓将满。	准备更换废粉仓。(请参见第 116 页上的 更换废粉仓)
Wrong Paper Size (纸张尺寸错误)	纸盒中的纸张尺寸不正确或纸盒为空。	在纸盒中装入正确尺寸的纸张。

原稿卡纸

如果原稿卡住，请遵循以下步骤。

原稿卡在自动进稿器单元的顶部

如果原稿未正确插入或原稿过长，可能会造成原稿卡纸。遵循以下步骤清除原稿卡纸。

- 1 将未卡住的纸张从自动进稿器中取出。
- 2 打开自动进稿器上盖。
- 3 将卡住的原稿向左拉出。

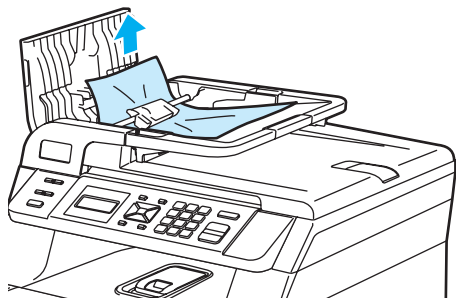

- 4 合上自动进稿器上盖。
- 5 按**停止 / 退出**键。

原稿卡在原稿盖下方

- 1 将未卡住的纸张从自动进稿器中取出。
- 2 抬起原稿盖。
- 3 将卡住的原稿向右拉出。

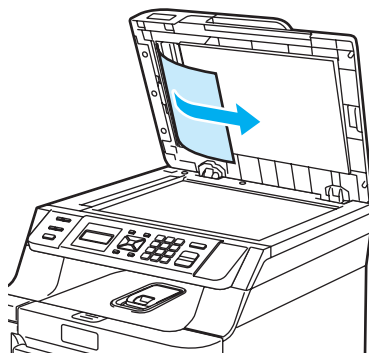

- 4 合上原稿盖。
- 5 按**停止 / 退出**键。

原稿卡在出纸盒中

- 1 将未卡住的纸张从自动进稿器中取出。
- 2 将卡住的原稿向右拉出。

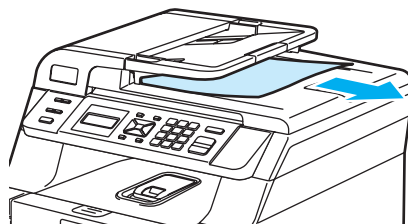

- 3 按**停止 / 退出**键。

卡纸

要清除卡纸，请遵循此部分中的步骤进行操作。

高温表面

刚使用设备后，设备内部的一些零件温度非常高。打开设备前盖或后盖时，请勿触碰下图所示的阴影部分。

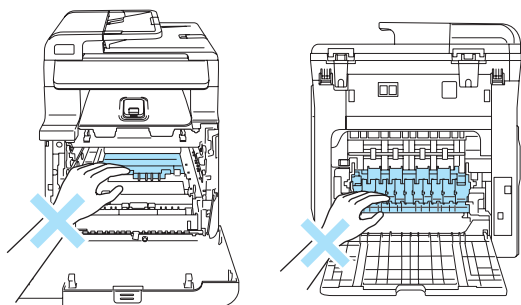

注释

液晶显示屏上所指示的纸盒如下：

- 标准纸盒：Tray 1 (纸盒 1)
- 多功能纸盒：MP Tray (多功能纸盒)

纸张卡在 MP 纸盒中

若液晶显示屏显示 Jam MP Tray (多功能纸盒卡纸)，请遵循以下步骤：

Jam MP Tray

- 1 将纸张从 MP 纸盒中移除。

- 2 移除任何卡在 MP 纸盒中或 MP 纸盒周围的纸张。

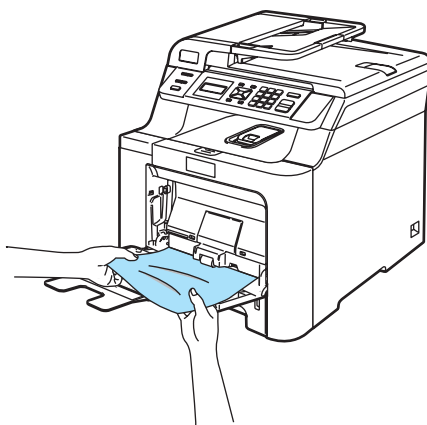

- 3 合上 MP 纸盒。然后，打开前盖再合上以重置设备。重新打开 MP 纸盒。
- 4 充分展开堆叠的纸张，并将其装回 MP 纸盒中。

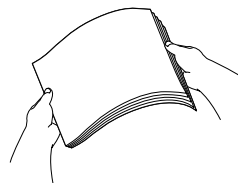

- 5 在 MP 纸盒中装入纸张时，确保纸张位于纸盒两边的最大纸张高度导块以下。

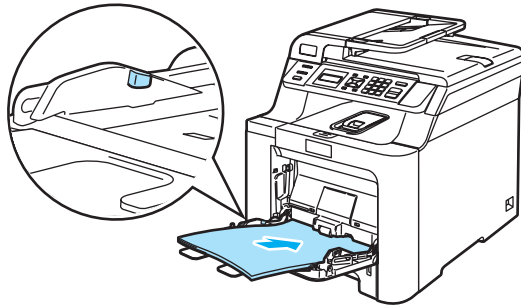

纸张卡在纸盒 1 中

若液晶显示屏显示 Jam Tray 1 (进纸盒 1 卡纸), 请遵循以下步骤:

Jam Tray 1

- 1 将纸盒从设备中完全拉出。

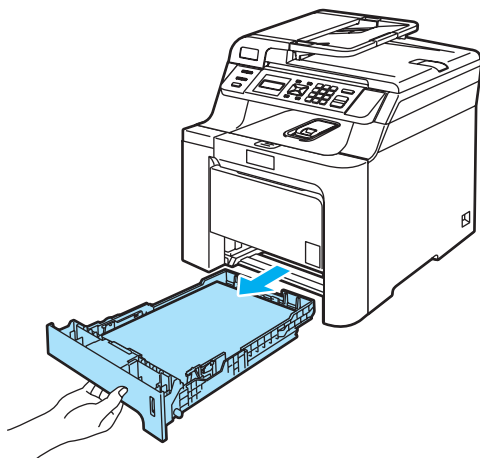

- 2 用双手慢慢将卡住的纸张拉出。

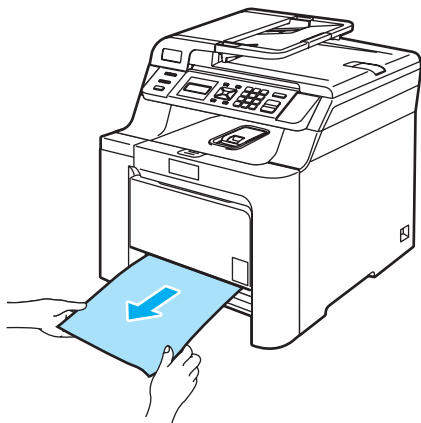

- 3 确保纸张位于最大纸张限量标记以下。按下绿色纸张导块释放杆的同时, 滑动纸张导块以适合纸张尺寸。确保导块已牢固地嵌入插槽中。

- 4 将纸盒牢固地装回设备中。

纸张卡在设备中

若液晶显示屏显示 Jam Inside (设备内部卡纸), 请遵循以下步骤:

Jam Inside

- 1 将纸盒从设备中完全拉出。

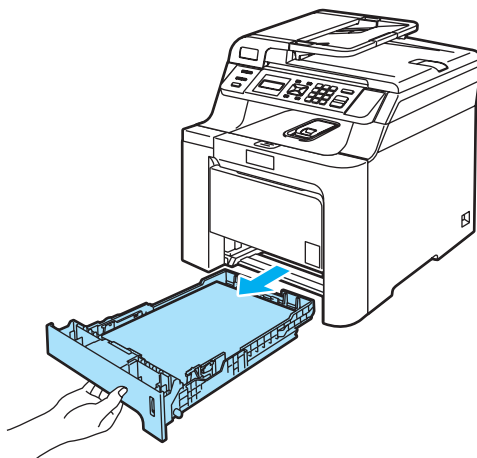

- 2 用双手慢慢将卡住的纸张拉出。

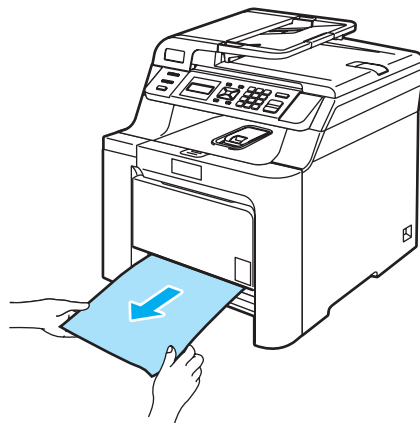

3 按下前盖释放按钮，然后打开前盖。

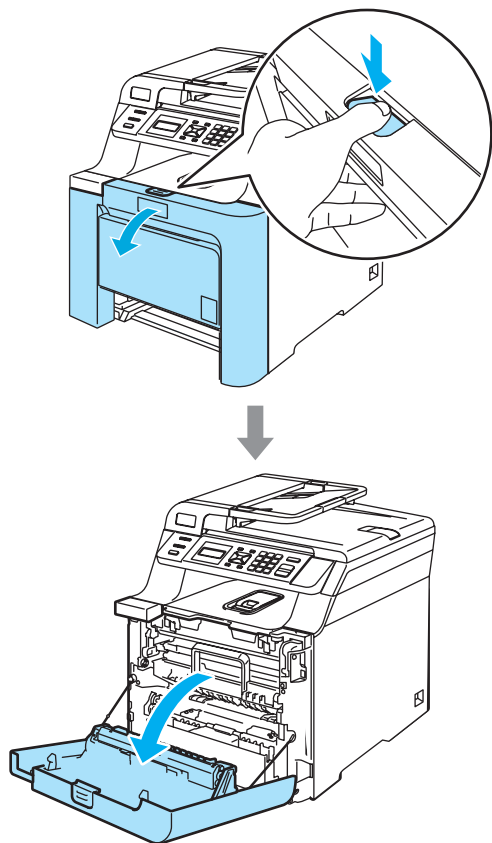

4 握住硒鼓单元的绿色把手。向上提起硒鼓单元，然后将其拉出，直至其停止。

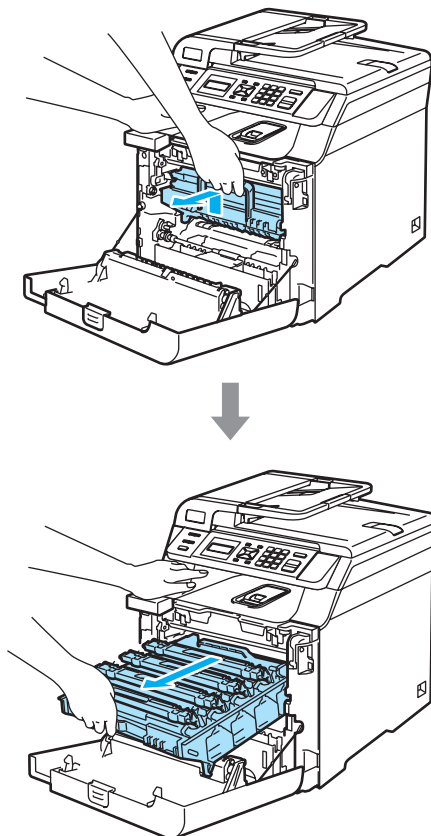

- 5 释放设备左侧的灰色锁定杆 (1)。握住硒鼓单元的绿色把手，抬起硒鼓单元的前部并将其从设备中完全拉出。

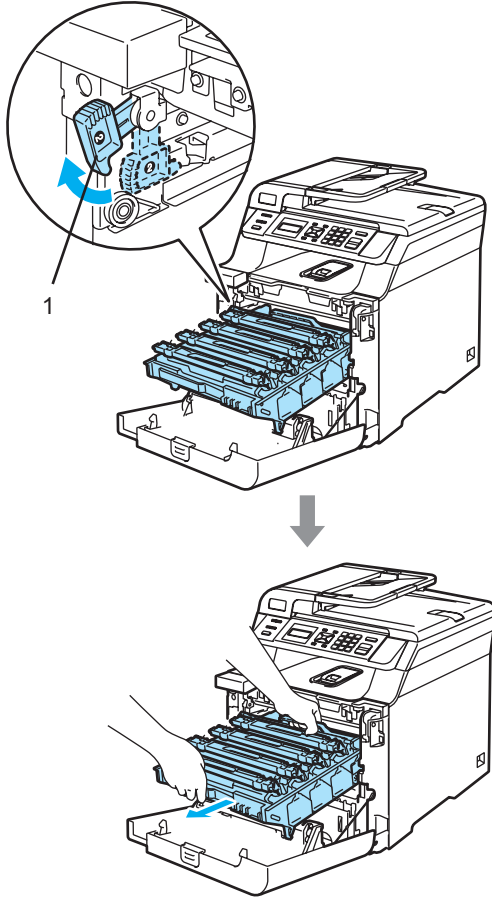

! 注意

搬运硒鼓单元时，握住其两端的把手。请勿握住硒鼓单元的两边。

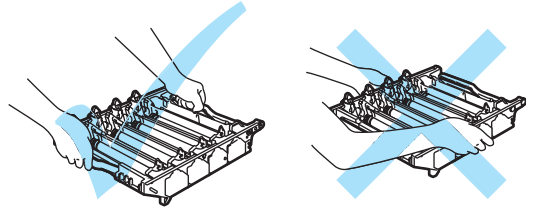

我们建议您将硒鼓单元放置在一张易处理且表面干净平滑的纸上，以防墨粉泼洒出来。

为防止静电损坏设备，请勿触摸图例中所示的电极。

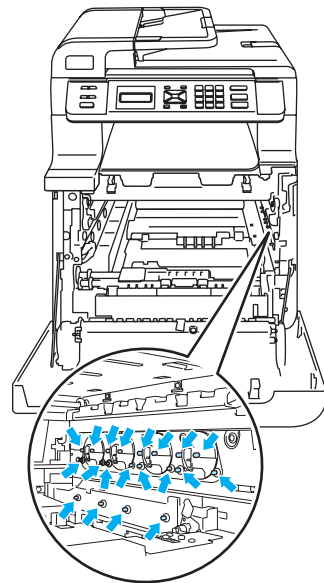

- 6 取出墨粉盒和硒鼓单元组件后可以取出卡住的纸张，或者可以松开纸张，然后从打开的纸盒中拉出。

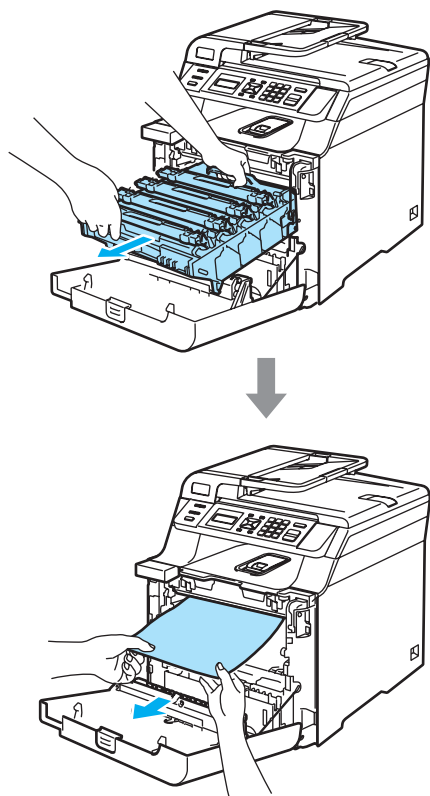

- 7 如下图所示将硒鼓单元装回设备。

- 1 确保灰色锁定杆 (1) 处于向上的位置，将硒鼓单元装入设备。然后按下灰色锁定杆 (1)。

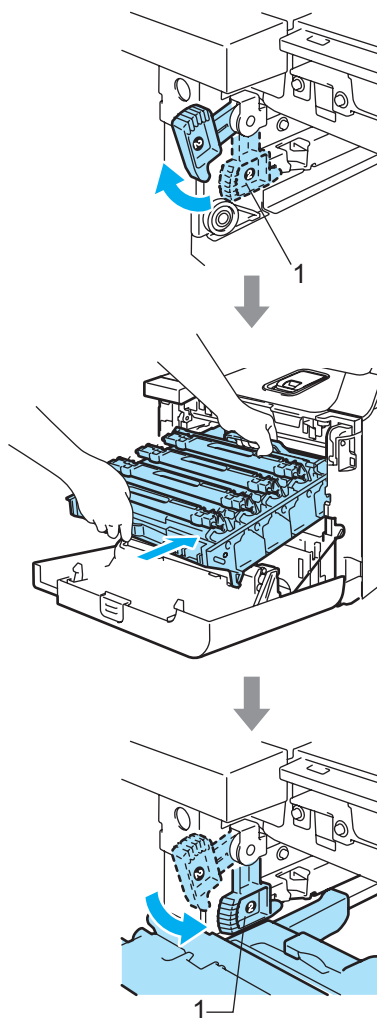

注释

将硒鼓单元装入设备时，请将硒鼓单元把手的绿色导块 (1) 对准设备两边的绿色箭头 (2)。

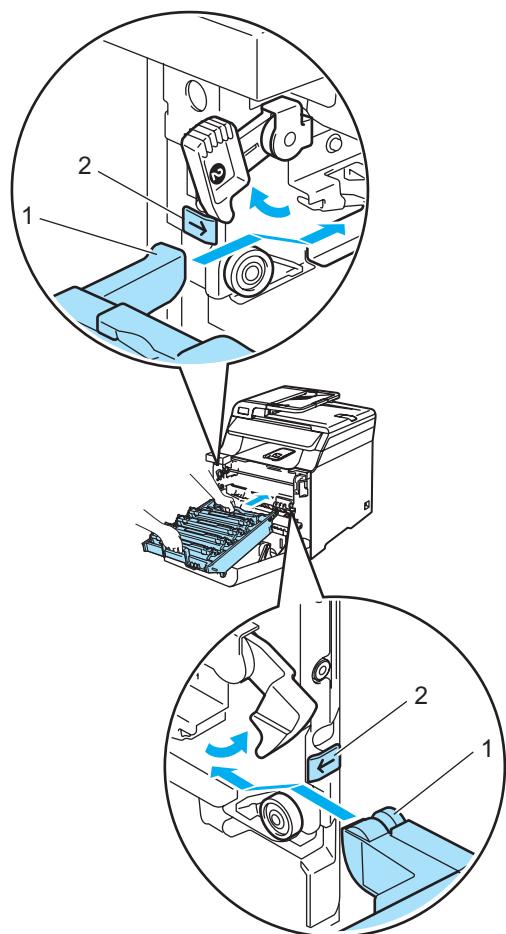

- 2 将硒鼓单元推入直至其卡入到位。

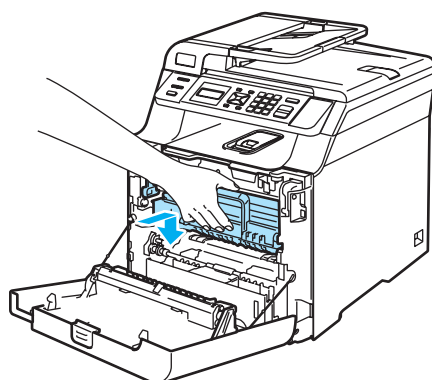
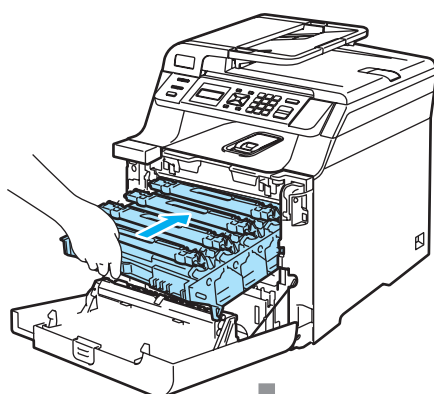

- 8 合上设备前盖。

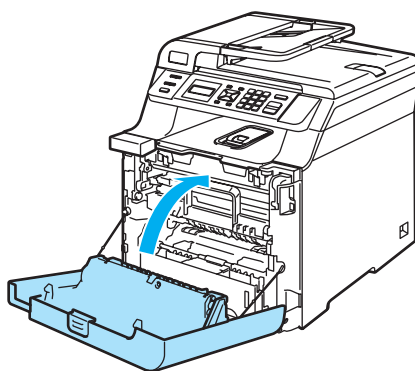

- 9 将纸盒牢固地装回设备中。

纸张卡在设备后部

若液晶显示屏显示 Jam Rear (设备后部卡纸), 请遵循以下步骤:

Jam Rear

- 1 按下盖板释放杆, 打开前盖。
- 2 握住硒鼓单元的绿色把手。向上提起硒鼓单元, 然后将其拉出, 直至其停止。

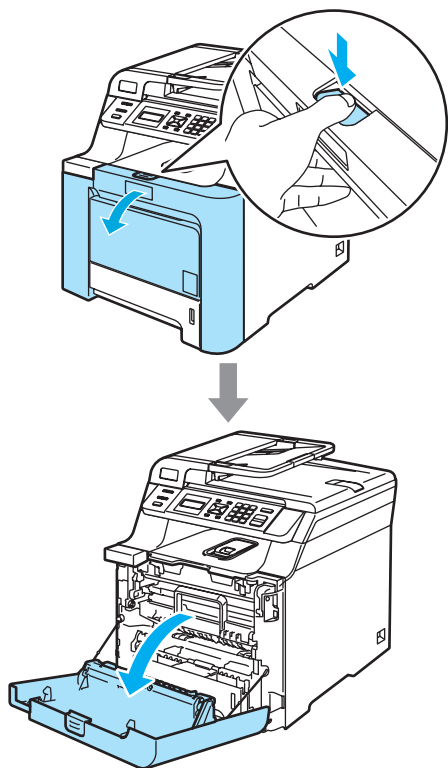

- 3 打开后盖。

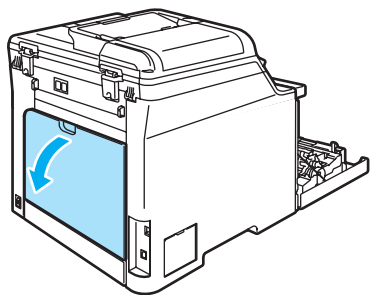

- 4 拉下两侧绿色杆, 如图所示一个位于左侧, 一个位于右侧, 然后合上定影单元盖 (1)。

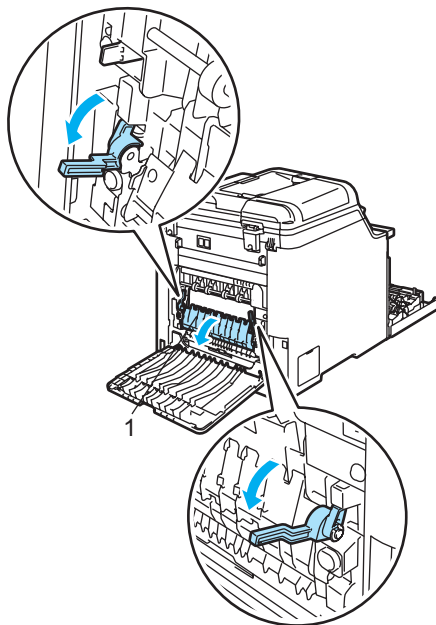

高温表面

刚使用设备后, 设备内部的一些零件温度非常高。打开设备前盖或后盖时, 请勿触碰下图所示的阴影部分。

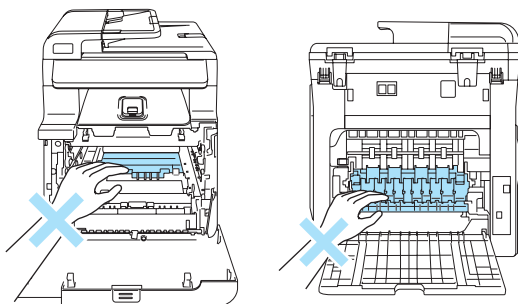

- 5 用双手将卡纸从定影单元中轻轻抽出。

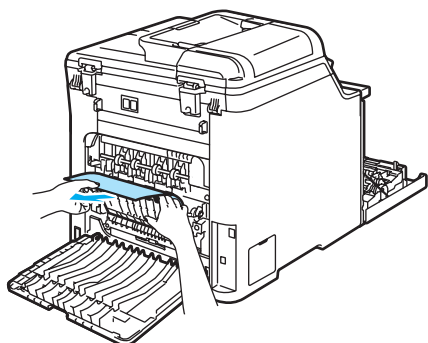

- 6 关闭定影盖 (1) 并抬起左右两侧的两个绿色杆。

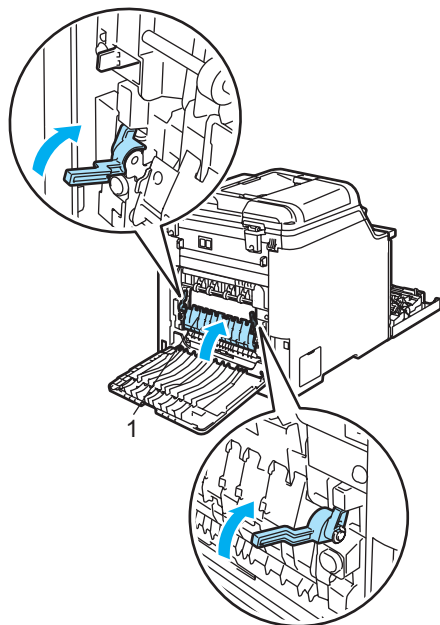

- 7 合上后盖。

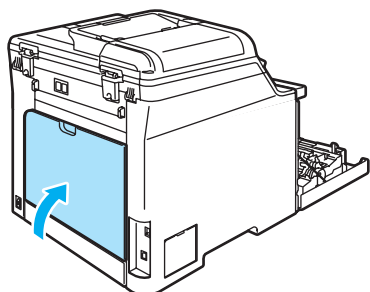

- 8 将硒鼓单元和墨粉盒组件装回设备中。

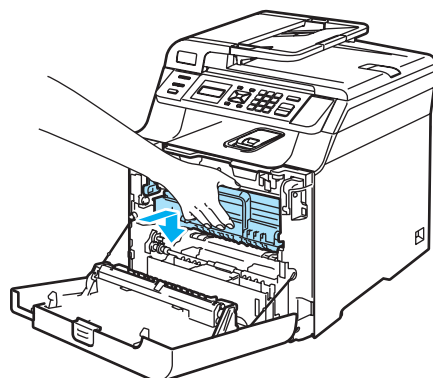
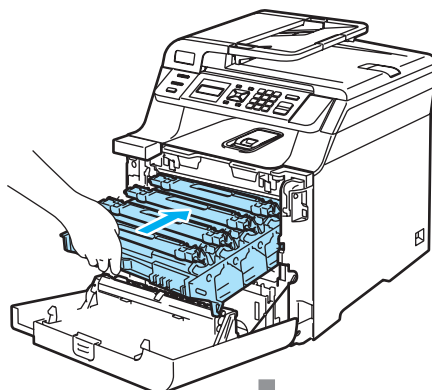

- 9 合上设备前盖。

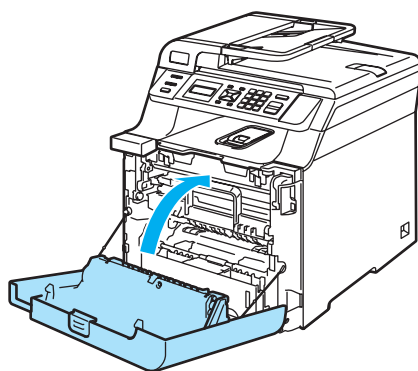

纸张卡在纸盒 1 下部或卡在定影单元中 (仅适用于 DCP-9042CDN)

若液晶显示屏显示 Jam Duplex (双面卡纸), 请遵循以下步骤:

Jam Duplex

- 1 将纸盒从设备中完全拉出并检查设备内部。

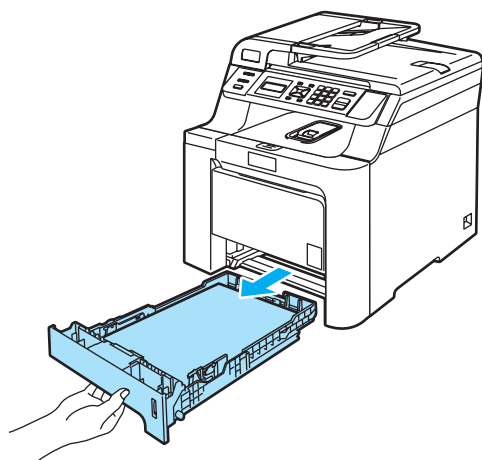

- 2 如果纸张未卡在设备中, 请检查纸盒底部。

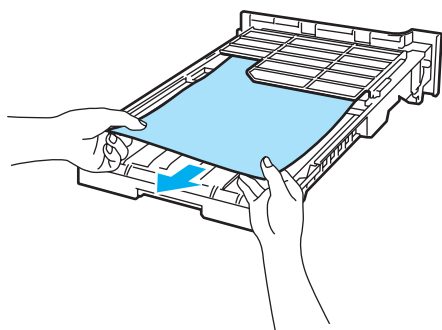

注释

此时, 请勿将纸盒放回。

- 3 如果纸张未卡在纸盒中, 请打开后盖。

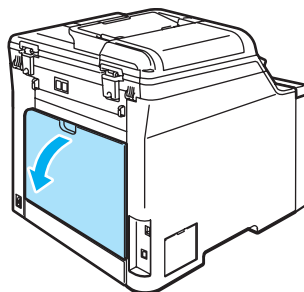

- 4 将左侧灰色锁定杆 (1) 推至右侧。

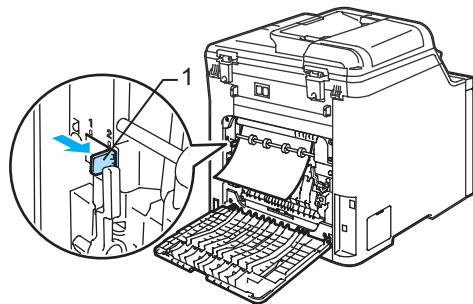

高温表面

刚使用设备后, 设备内部的一些零件温度非常高。打开设备前盖或后盖时, 请勿触碰下图所示的阴影部分。

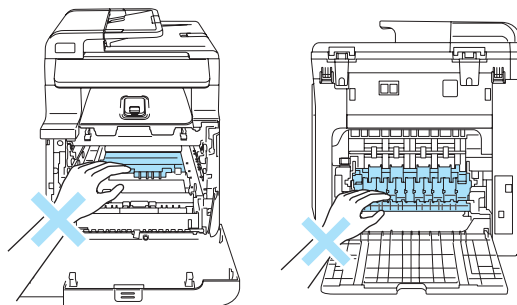

- 5 慢慢将卡住的纸张拉出。

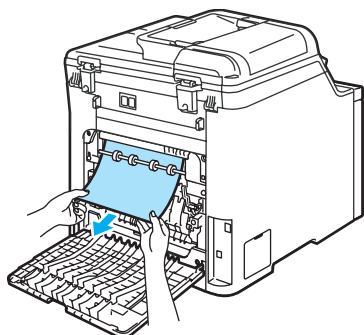

- 6 将左侧灰色锁定杆 (1) 恢复至初始位置。

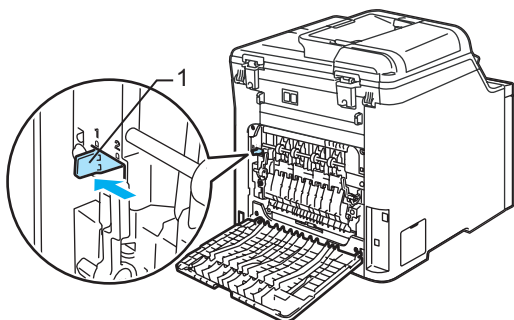

- 7 合上后盖。

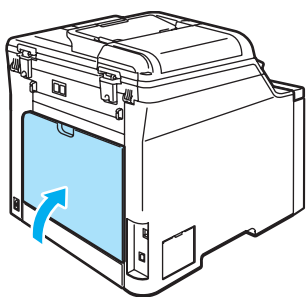

- 8 将纸盒牢固地装回设备中。

日常维护

注意

硒鼓单元中带有墨粉，请小心处理。如果墨粉泼洒在您手上或衣服上，立刻将其抹去或用冷水冲洗。

清洁设备外部

注意

使用中性清洁剂。使用挥发性液体如稀释剂或汽油进行清洁会损坏设备的表面。

请勿使用含有氨的清洁材料。

请勿使用异丙醇擦拭操作面板上的灰尘。否则可能会使面板破裂。

禁止使用易燃物质或任何类型的喷雾清洁设备的内部或外部。否则可能会导致火灾或电击。

遵循如下步骤清洁设备外部：

- 1 关闭设备的电源开关。然后从电源插座中拔出电源插头。
- 2 将纸盒从设备中完全拉出。

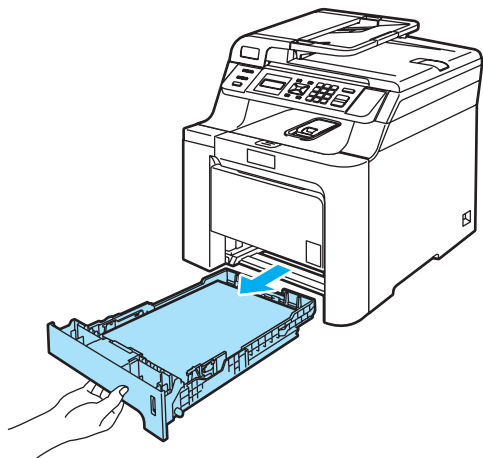

- 3 用干燥、无绒的抹布擦拭设备外部以拭去灰尘。

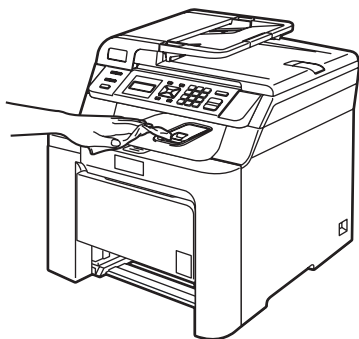

- 4 拭去纸盒内部的一切脏物。
- 5 用干燥、无绒的抹布擦拭纸盒内部以拭去灰尘。

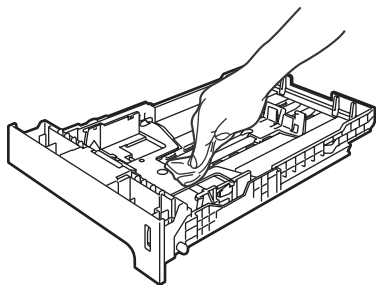

- 6 重新装入纸张，将纸盒牢固地装回设备中。
- 7 将电源插头插入交流电源插座中，然后重新连接所有电缆。打开设备的电源开关。

清洁平板扫描器

- 1 关闭设备的电源开关。断开所有电缆，然后从电源插座中拔出电源插头。
- 2 抬起原稿盖 (1)。用一块柔软的蘸有异丙醇的无绒抹布清洁白色塑料表面 (2) 和平板扫描器 (3)。

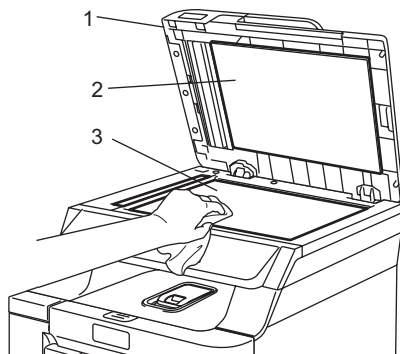

- ③ 在自动进稿器单元中，用一块柔软的蘸有异丙醇的无绒抹布清洁白色塑料条 (1) 及其下方的平板扫描器玻璃条 (2)。

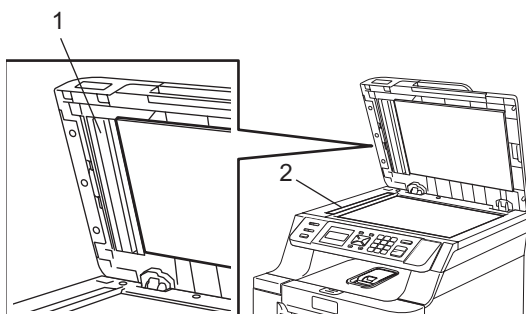

- ④ 将电源插头插入交流电源插座中，然后重新连接所有电缆。打开设备的电源开关。

注释

除了使用异丙醇清洁平板扫描器和玻璃条外，用指尖触摸平板扫描器察看是否有灰尘或碎屑。若有灰尘或碎屑，集中于该区域再次清洁平板扫描器玻璃条。

可能需要重复清洁三到四次。在每次清洁之后，进行复印以测试效果。

清洁激光器窗口

注意

请勿使用异丙醇清洁激光器窗口。

请勿用手指触摸激光器窗口。

- ① 关闭设备的电源开关。断开所有电缆，然后从电源插座中拔出电源插头。
- ② 按下前盖释放按钮，然后打开前盖。

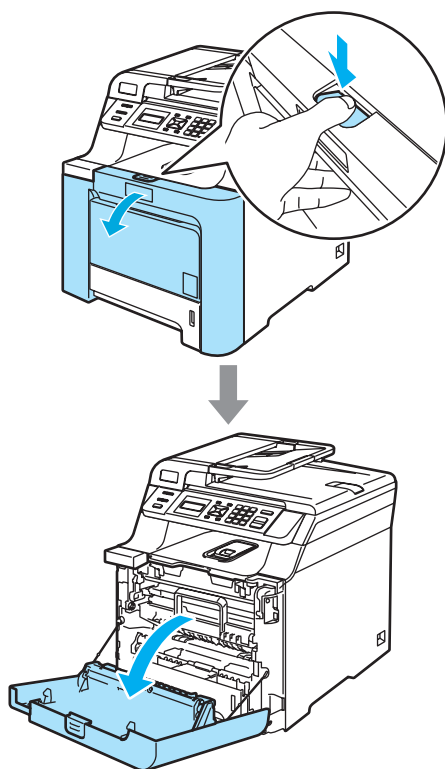

- 3 握住硒鼓单元的绿色把手。向上提起硒鼓单元，然后将其拉出，直至其停止。

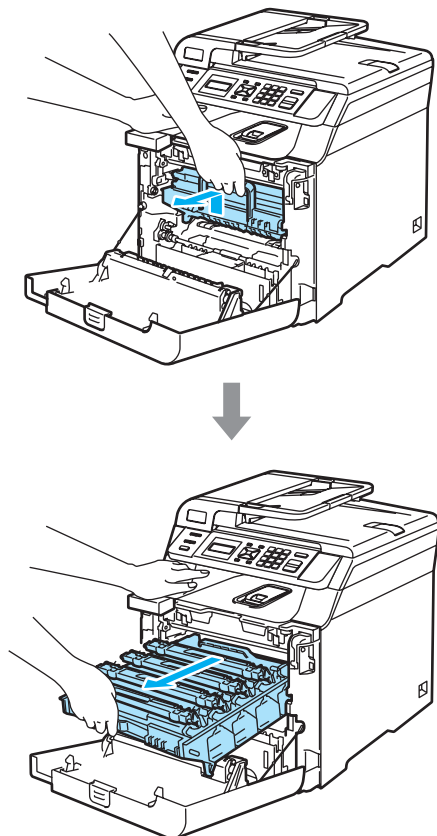

- 4 释放设备左侧的灰色锁定杆 (1)。握住硒鼓单元的绿色把手，抬起硒鼓单元的前部并将其从设备中完全拉出。

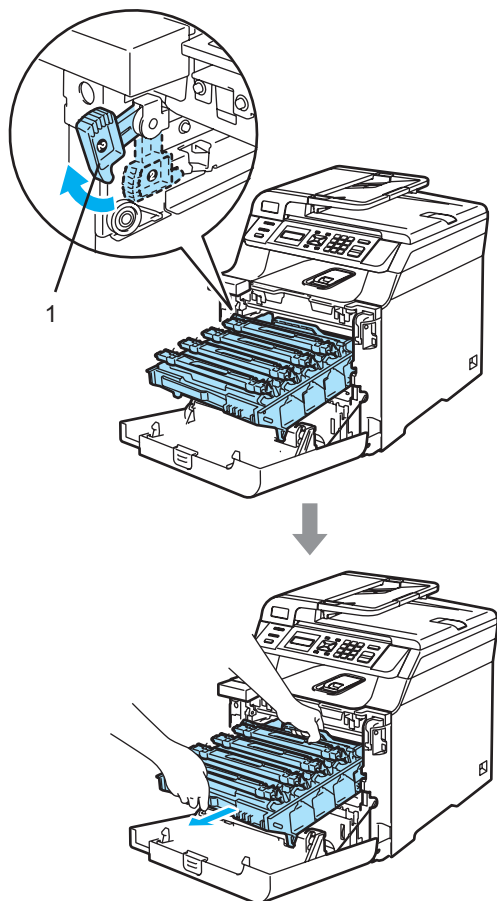

高温表面

刚使用设备后，设备内部的一些零件温度非常高。打开设备前盖时，请勿触碰下图所示的阴影部分。

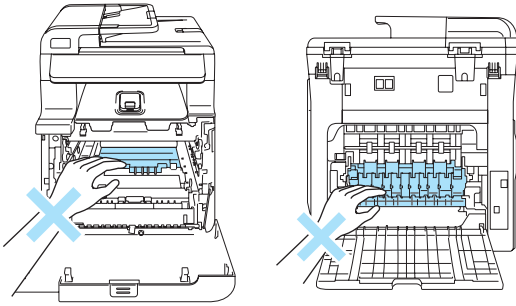

注意

搬运硒鼓单元时，握住其两端的把手。请勿握住硒鼓单元的两边。

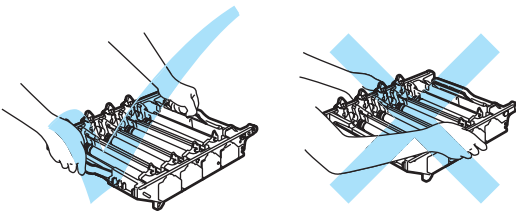

我们建议您将硒鼓单元放置在一张易处理且表面干净平滑的纸上，以防墨粉泼洒出来。

为防止静电损坏设备，请勿触摸图例中所示的电极。

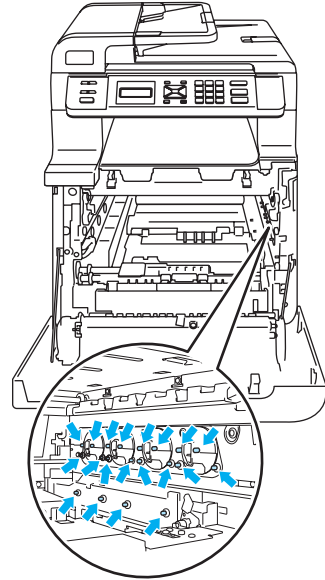

- 5 用干燥的、无绒抹布擦拭激光器窗口 (1)。

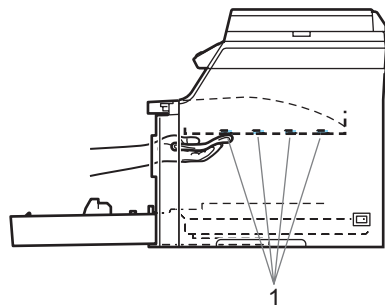
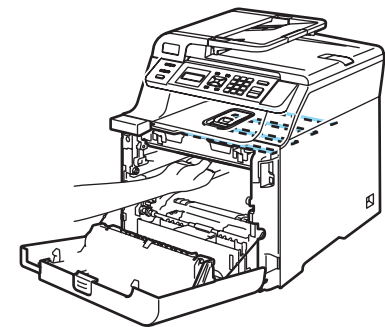

6 如下图所示将硒鼓单元装回设备。

- 1 确保灰色锁定杆 (1) 处于向上的位置，并且将硒鼓单元装入设备。然后按下灰色锁定杆 (1)。

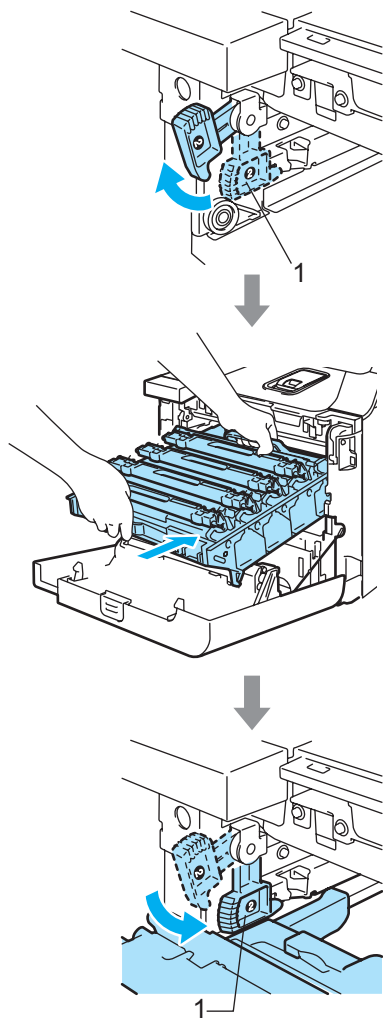

 **注释**

将硒鼓单元装入设备时，请将硒鼓单元把手的绿色导块 (1) 对准设备两边的绿色箭头 (2)。

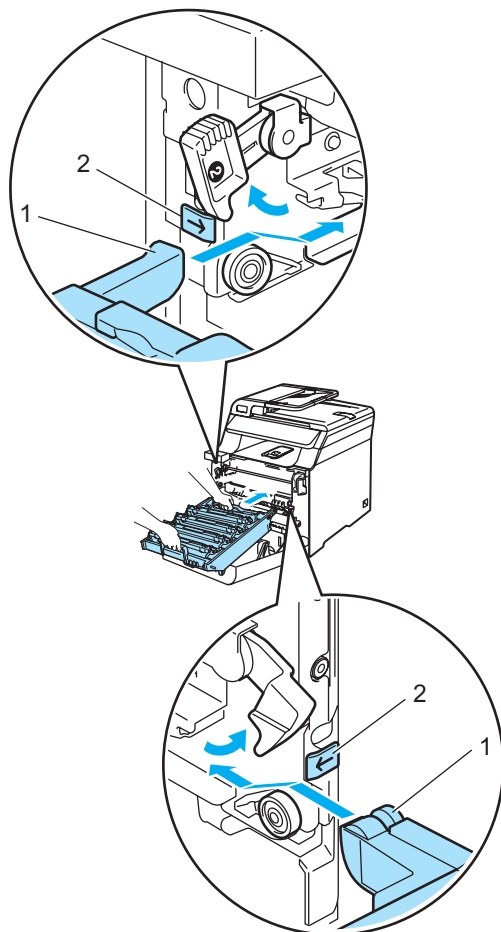

- 2 将硒鼓单元推入直至其卡入到位。

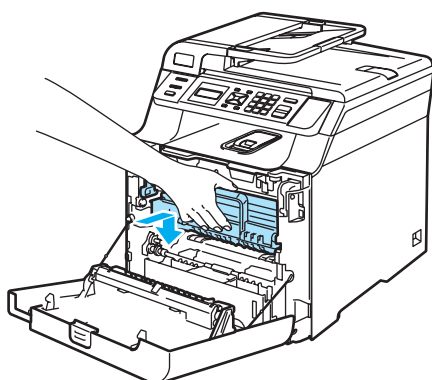
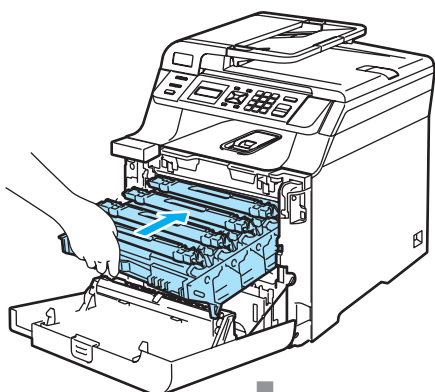

- 7 合上设备前盖。

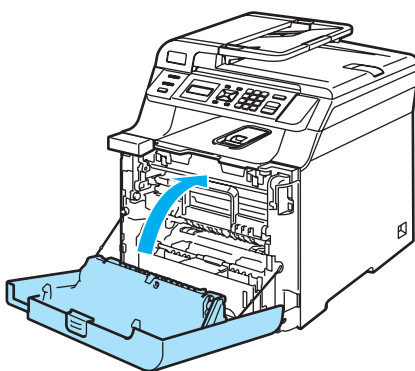

- 8 将电源插头插入交流电源插座中，然后重新连接所有电缆。打开设备的电源开关。

清洁电晕丝

若您有打印质量问题，请遵循以下步骤清洁电晕丝：

- 1 关闭设备的电源开关。
断开所有电缆，然后从电源插座中拔出电源插头。
- 2 按下前盖释放按钮，然后打开前盖。

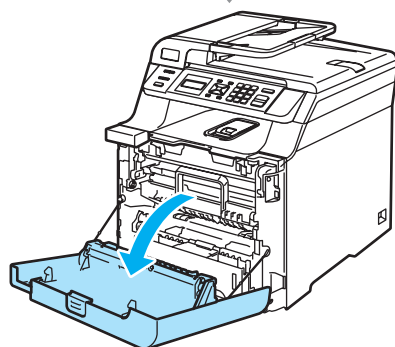
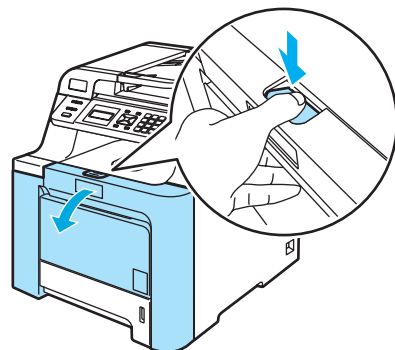

C

- 3 握住硒鼓单元的绿色把手。向上提起硒鼓单元，然后将其拉出，直至其停止。

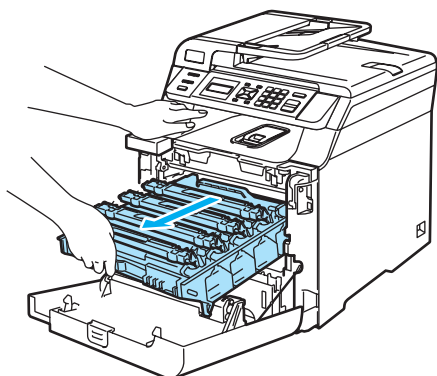
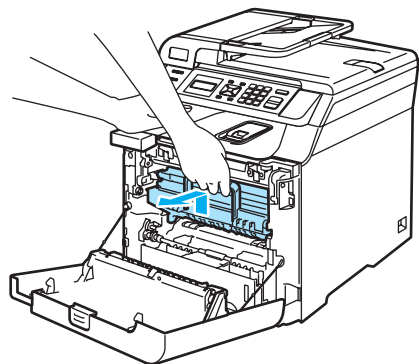

- 4 握住相应色彩的把手将其向上提起，将所有四个墨粉盒从硒鼓单元中移除。

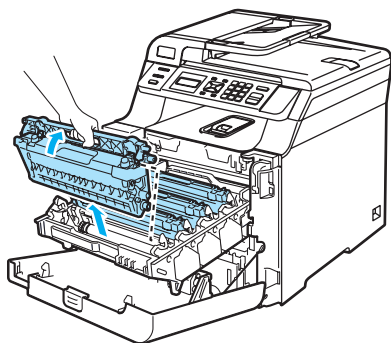

! 注意

我们建议您将墨粉盒放置在一张易处理且表面干净平滑的纸上，以防墨粉泼洒出来。

请勿将墨粉盒投入火中。否则墨粉盒可能爆炸，引起伤亡。

握住墨粉盒时要小心。如果墨粉泼洒在您手上或衣服上，立刻将其抹去或用冷水冲洗。

请勿触摸如图所示的阴影区域以避免影响打印质量。

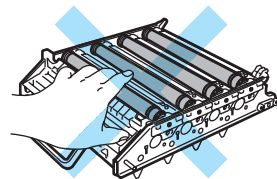
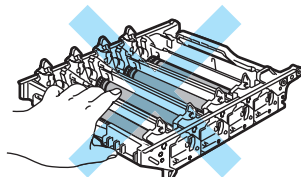
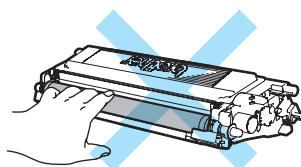

- 5 松开白色电晕丝盖的插销，并打开盖子 (1)。

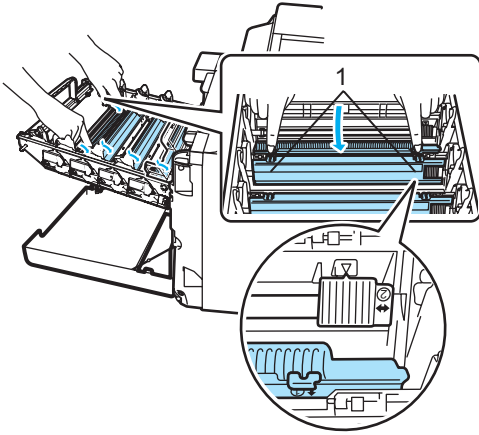

注释

我们建议您清洁每种颜色的电晕丝。若您仅想清洁引起质量问题的颜色的电晕丝，请参见下图确定每根电晕丝的位置。

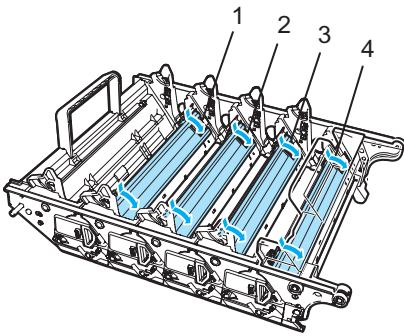

- 1 黑色电晕丝盖 (K)
- 2 黄色电晕丝盖 (Y)
- 3 品红色电晕丝盖 (M)
- 4 青色电晕丝盖 (C)

- 6 将绿色滑块轻轻左右滑动数次清洁硒鼓单元内的电晕丝。

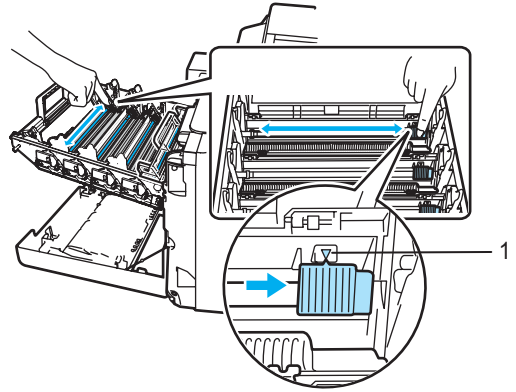

注意

确保将滑块滑回初始位置 (▼) (1)。如果滑块没有回到初始位置，打印出的页面可能会出现垂直条纹。

- 7 合上电晕丝盖。

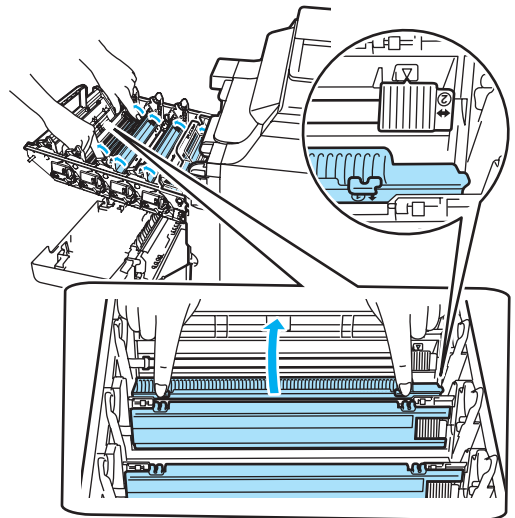

- 8 重复步骤 5 - 7 清洁其它的电晕丝。总共有四根电晕丝。

- 9 握住相应色彩的墨粉盒的把手，如图所示，将其一一装回硒鼓单元。请确保装入墨粉盒的颜色与硒鼓单元上的颜色标签相同，并确保墨粉盒放置到位后按下墨粉盒把手 (1)。对其他墨粉盒进行同样的操作。

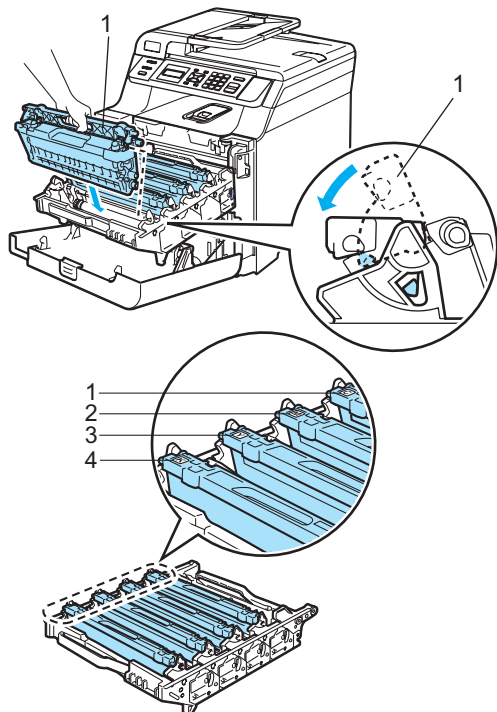

- 1 C - 青色
- 2 M - 品红色
- 3 Y - 黄色
- 4 K - 黑色

- 10 将硒鼓单元推入直至其卡入到位。

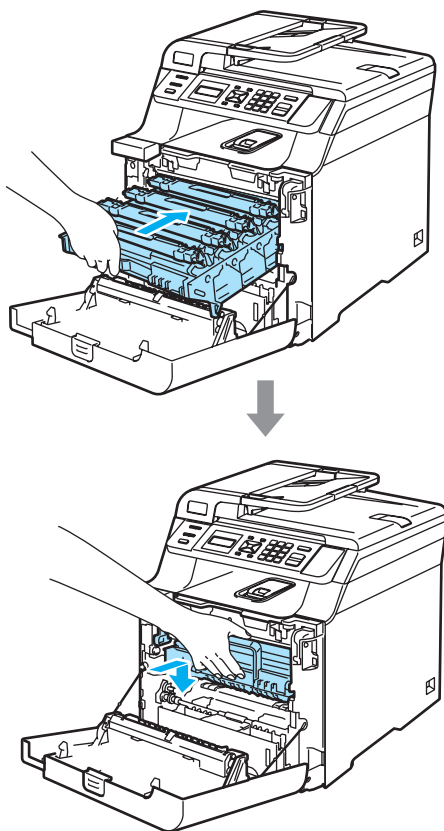

- 11 合上设备前盖。

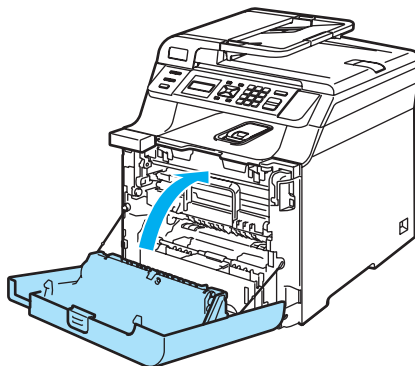

- 12 将电源插头插入交流电源插座中，然后重新连接所有电缆。打开设备的电源开关。

清洁硒鼓单元

若您的打印问题是由重复出现在页面上的标记造成的，如下所示清洁硒鼓单元。

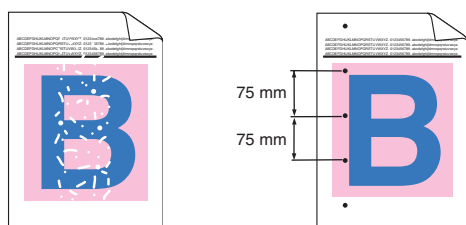

- ① 按下前盖释放按钮，然后打开前盖。

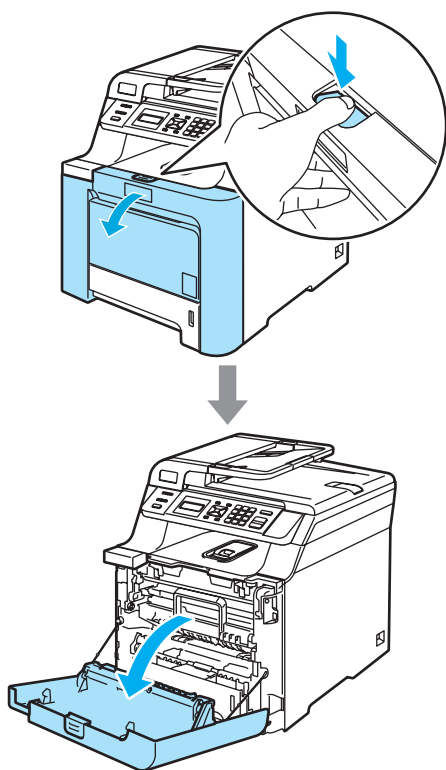

- ② 合上设备前盖。设备开始预热，等待设备完成预热，再继续步骤 ③。

- ③ 拉出 MP 纸盒 (1) 并展开 MP 纸盒的支撑翼板 (2)。

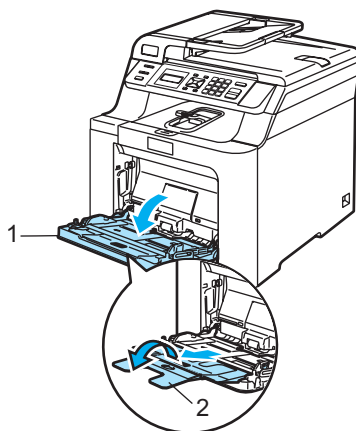

- ④ 将一张空白的 A4 或 Letter 尺寸纸张放入 MP 纸盒。

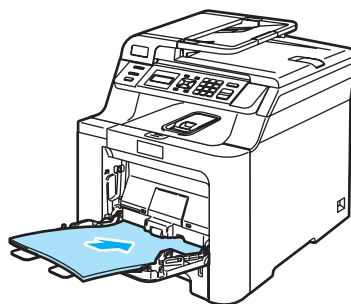

- ⑤ 按下并按住清除 / 返回键的同时，按 ◀ 键直至液晶显示屏上显示 DRUM CLEANING (正在清洁硒鼓)。

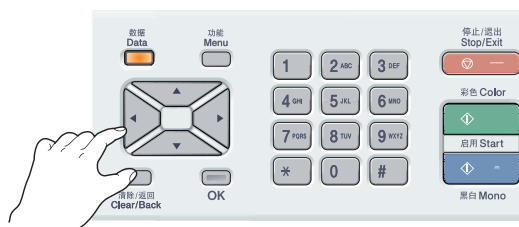

- ⑥ 按启用黑白或启用彩色键。纸张将进入设备中并开始清洁硒鼓。

- 7 当设备完成清洁时，液晶显示屏上将显示以下信息。

DRUM CLEANING
COMPLETED

- 8 按**停止 / 退出**键，设备返回准备就绪状态。
- 9 再次尝试打印。如果问题仍然存在，重复步骤 3 至步骤 8 数次。

在重复步骤 3 至步骤 8 数次后，若问题仍然存在，请转到步骤 10。

- 10 关闭设备的电源开关。
先拔下电话线，然后从电源插座中拔出电源插头。

- 11 按下前盖释放按钮，然后打开前盖。

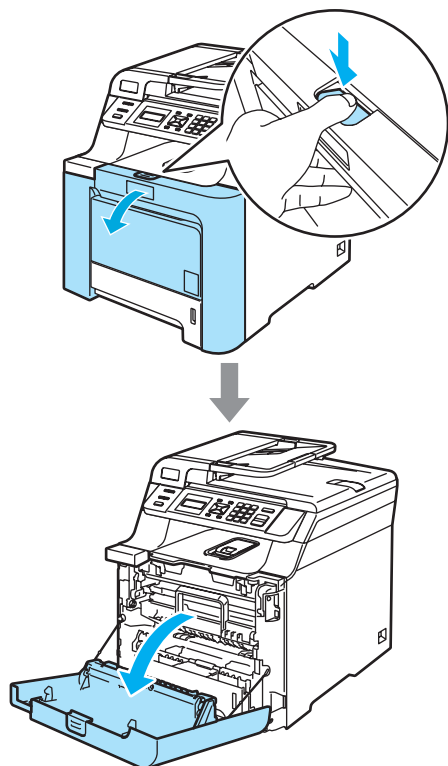

- 12 握住硒鼓单元的绿色把手。向上提起硒鼓单元，然后将其拉出，直至其停止。

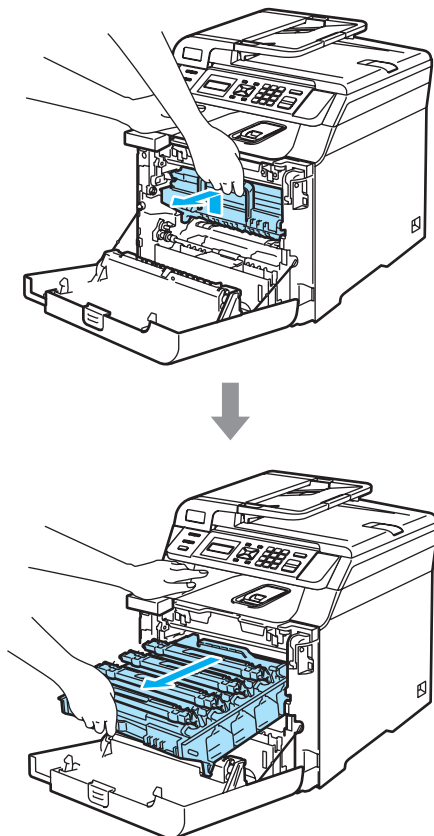

- 13 释放设备左侧的灰色锁定杆 (1)。握住硒鼓单元的绿色把手，抬起硒鼓单元的前部并将其从设备中完全拉出。

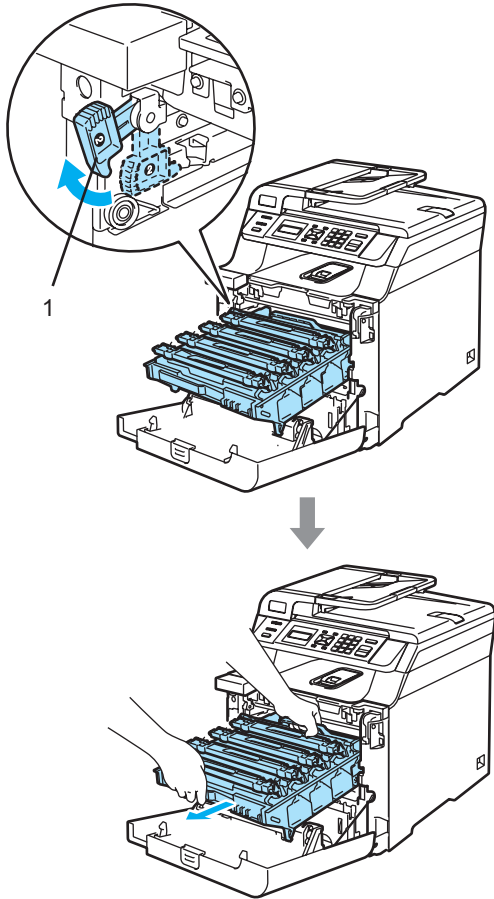

! 注意

我们建议您将硒鼓单元和墨粉盒单独放置在一张易处理且表面干净平滑的纸上，以防墨粉泼洒出来。

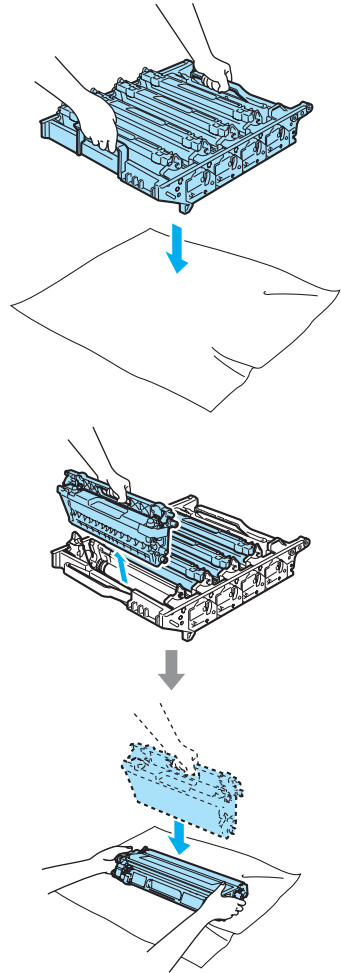

搬运硒鼓单元时，握住其两端的把手。请勿握住硒鼓单元的两边。

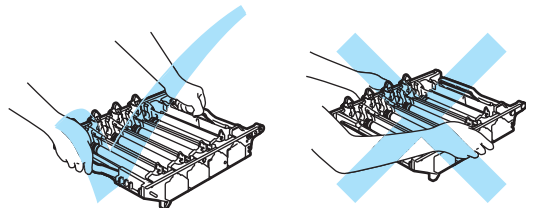

- 14 握住相应色彩的把手将其向上提起，将所有四个墨粉盒从硒鼓单元中移除。

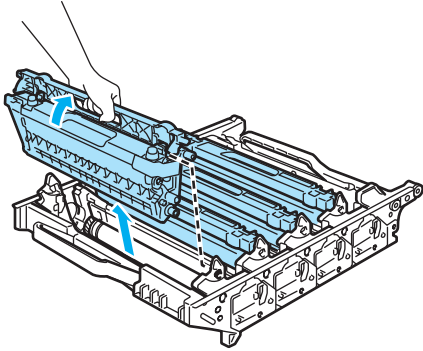

! 注意

为防止静电损坏设备，请勿触摸图例中所示的电极。

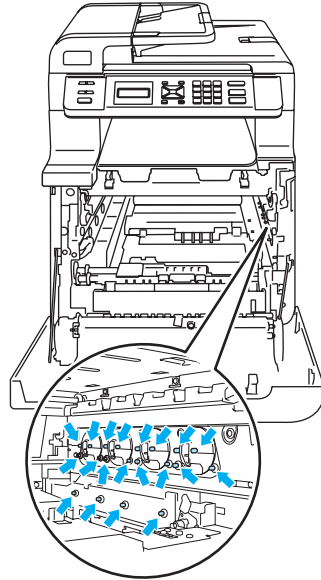

握住墨粉盒时要小心。如果墨粉泼洒在您手上或衣服上，立刻将其抹去或用冷水冲洗。

请勿触摸如图所示的阴影区域以避免影响打印质量。

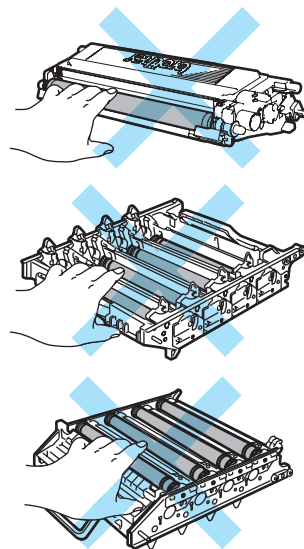

- 15 用双手将硒鼓单元翻转使其倒置，并放置在一张易处理且表面干净平滑的纸上。确保硒鼓单元齿轮 (1) 在您的左侧。

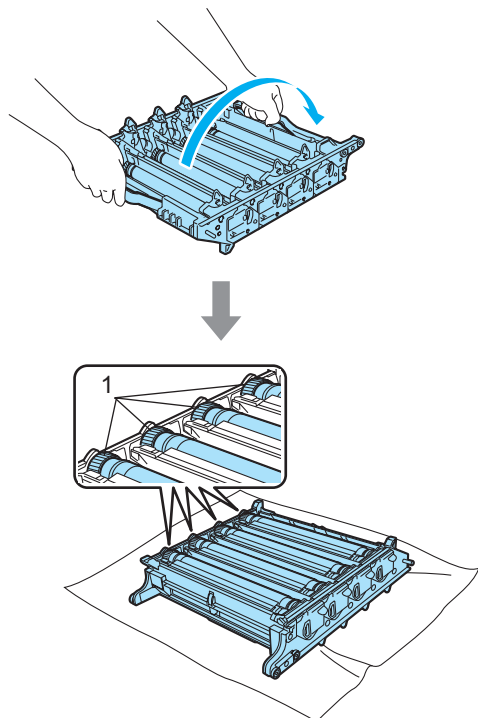

- 16 查看打印图样确定造成问题的颜色。污点的颜色就是您应该清洁硒鼓的颜色。例如：若污点为青色，您就应清洁青色硒鼓。将打印图样放置于硒鼓上方，找到重复标记的确切位置。

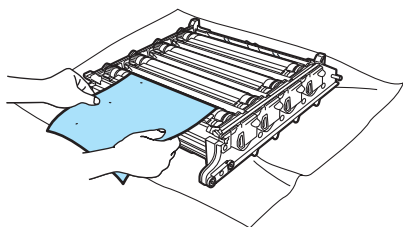

- 17 旋转与标记相匹配的硒鼓单元的齿轮 (例如：对于青色标记，则旋转青色硒鼓)。您最终可在硒鼓 (1) 的表面看见标记。

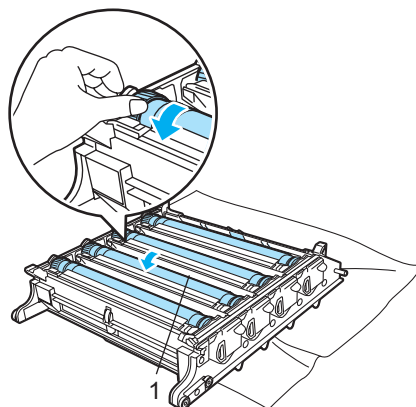

- 18 当您找到与打印图样相匹配的硒鼓标记时，用棉签轻轻擦去硒鼓表面的灰尘或纸屑。

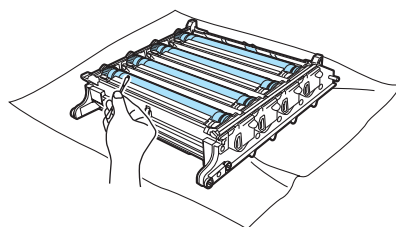

注意

由于硒鼓具有感光性，请勿用手指触碰硒鼓。

请勿用锋利的物体清洁具有感光性的硒鼓表面。

清洁硒鼓表面时，请勿用力过猛。

- 19 用手将硒鼓单元齿轮向内拨动使其回到初始位置。如图所示，每个硒鼓的初始位置可通过硒鼓单元齿轮上的号码与硒鼓单元侧面的号码是否一致来确定。确保四个硒鼓单元齿轮上的数字与硒鼓单元侧面相应的数字匹配。

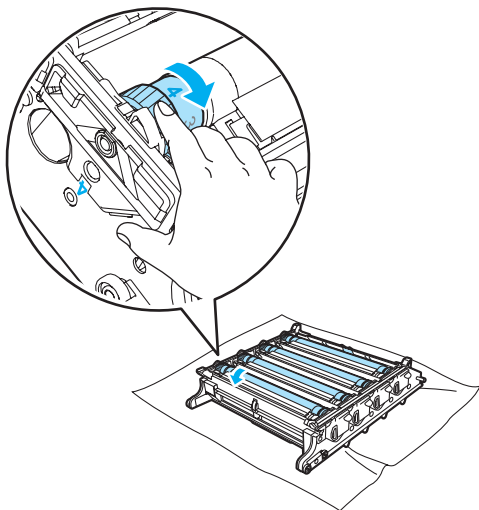

- 20 握住相应色彩的墨粉盒的把手，如图所示，将其一一装回硒鼓单元。请确保装入墨粉盒的颜色与硒鼓单元上的颜色标签相同，并确保墨粉盒放置到位后按下墨粉盒把手 (1)。对其他墨粉盒进行同样的操作。

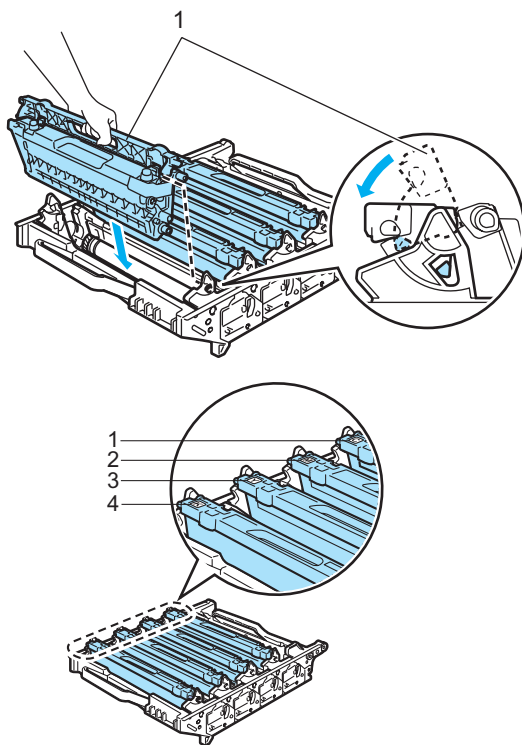

- 1 C - 青色
- 2 M - 品红色
- 3 Y - 黄色
- 4 K - 黑色

21 如下图所示将硒鼓单元装回设备。

- 1 确保灰色锁定杆 (1) 处于向上的位置，并且将硒鼓单元装入设备。然后按下灰色锁定杆 (1)。

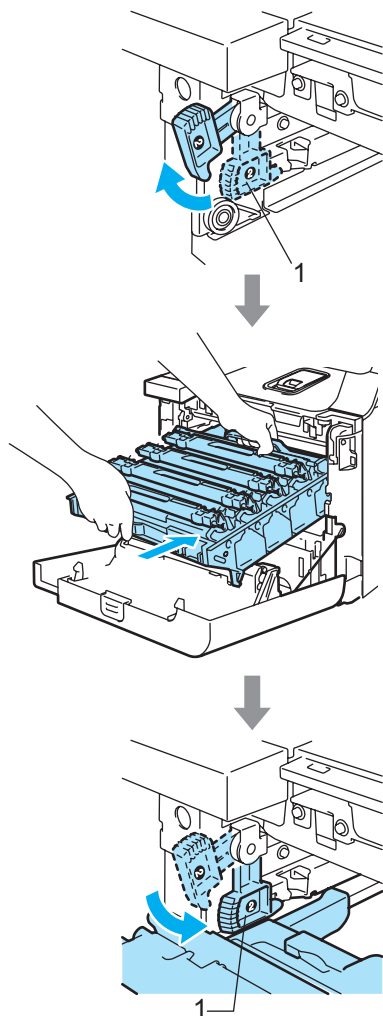

注释

将硒鼓单元装入设备时，请将硒鼓单元把手的绿色导块 (1) 对准设备两边的绿色箭头 (2)。

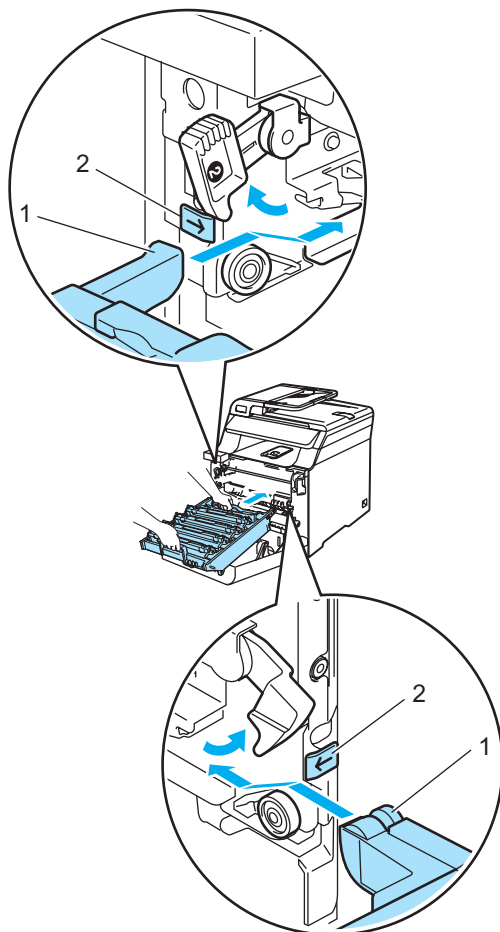

- 2 将硒鼓单元推入直至其卡入到位。

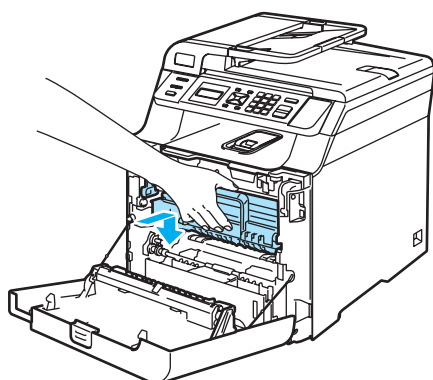
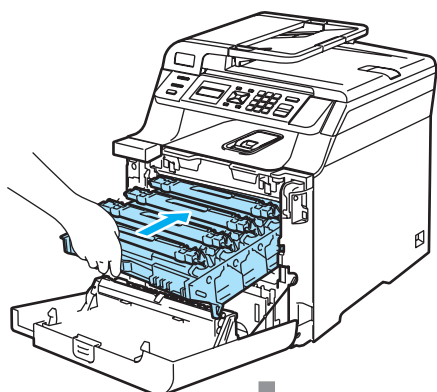

- 22 合上设备前盖。

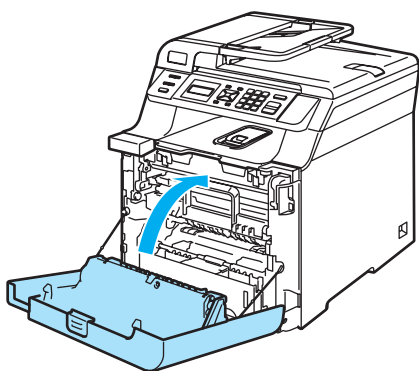

- 23 将电源插头插入交流电源插座中，然后重新连接所有电缆。打开设备的电源开关。

更换耗材

需要更换耗材时，液晶显示屏将显示以下信息。

液晶显示屏显示下列维护信息时，设备将停止打印。

液晶显示屏信息	需更换的耗材	预期使用寿命	如何更换	订购号
Toner Life End (墨粉用尽) Replace Black(K) Toner Cartridge. (更换黑色墨粉盒) ¹	标准墨粉盒	2,500 页 (黑色) ² 1,500 页 (青色、 品红色、黄色) ²	请参见第 100 页 上的 <i>更换墨粉 盒</i> 。	TN-170BK TN-170C TN-170M TN-170Y
	大容量墨粉盒	5,000 页 (黑色) ² 4,000 页 (青色、 品红色、黄色) ²		TN-175BK TN-175C TN-175M TN-175Y
Waste Toner Full (废粉仓已满)	废粉仓	20,000 页 ³	请参见第 116 页 上的 <i>废粉仓已满 信息</i> 。	WT-100CL

¹ 信息中将显示用尽的墨粉盒的颜色。

² 以 5% 的页面覆盖率来计算的大约打印数 (A4 或 Letter 尺寸)。实际页面的打印数将随打印作业和使用的纸张的不同而不同。

³ 以 5% 的打印覆盖率以及每种 CMYK 模式打印 A4 或 Letter 尺寸纸张时。实际页面的打印数将随打印作业和使用的纸张的不同而不同。

以下是设备在打印就绪模式下液晶显示屏显示的维护信息。在耗材用尽前，这些信息将发出更换耗材的警告。为避免不便，您应在设备停止打印前购买耗材。

液晶显示屏信息	需更换的耗材	预期使用寿命	如何更换	订购号
Toner Low (墨粉不足) Prepare New Black(K) Toner Cartridge. (准备新黑色墨粉盒) ¹	标准墨粉盒	2,500 页 (黑色) ² 1,500 页 (青色、 品红色、黄色) ²	请参见第 100 页上的 更换墨粉盒。	TN-170BK TN-170C TN-170M TN-170Y
	大容量墨粉盒	5,000 页 (黑色) ² 4,000 页 (青色、 品红色、黄色) ²		TN-175BK TN-175C TN-175M TN-175Y
Waste Toner Soon (废粉仓将满)	废粉仓	20,000 页 ³	请参见第 116 页上的 更换废粉仓。	WT-100CL

¹ 信息中将显示将用尽的颜色的墨盒。

² 以 5% 的页面覆盖率来计算的大约打印数 (A4 或 Letter 尺寸)。实际页面的打印数将随打印作业和使用的纸张的不同而不同。

³ 以 5% 的打印覆盖率以及每种 CMYK 模式打印 A4 或 Letter 尺寸纸张时。实际页面的打印数将随打印作业和使用的纸张的不同而不同。

设备处于打印就绪模式时，在液晶显示屏首行，以下维护信息将与普通信息交替显示。由于耗材即将用尽，这些信息提醒您必须尽快更换耗材。液晶显示屏显示这些信息时，设备将继续打印。

液晶显示屏信息	需更换的耗材	预期使用寿命	如何更换	订购号
Drum End Soon (硒鼓将用尽)	硒鼓单元	17,000 页 ¹	第 105 页上的 <i>更换硒鼓单元</i> 。	DR-170CL
Change Belt Unit (请更换转印带单元)	转印带单元	50,000 页 ²	请参见第 111 页上的 <i>更换转印带单元</i> 。	BU-100CL
Fuser Unit End (定影单元的寿命已尽)	定影单元	80,000 页 ³	请致电 Brother 客服中心询问购买定影单元的有关信息。	—
Laser Unit End (激光单元的寿命已尽)	激光单元	100,000 页 ³	请致电 Brother 客服中心询问购买激光单元的有关信息。	—
Change PF Kit 1 (请更换进纸器 1)	进纸器 1 (适用于纸盒 1 的进纸辊和分离垫)	100,000 页 ³	请致电 Brother 客服中心询问购买进纸器 1 的有关信息。	—
Change PF Kit MP (请更换多功能进纸器)	多功能进纸器 (适用于 MP 纸盒的进纸辊和分离垫)	50,000 页 ³	请致电 Brother 客服中心询问购买多功能进纸器的有关信息。	—

¹ 硒鼓容量为大概容量，将因使用类型的不同而不同。

² 打印 A4 或 letter 尺寸纸张时

³ 打印 letter 或 A4 尺寸纸张时，实际页面的打印数将随打印作业和使用的纸张的不同而不同。

注释

- 应根据当地的法律法规处理废旧耗材，并将其与生活垃圾分开。如果有任何问题，请与当地的废品回收站联系。请确保将耗材密封，以避免内部物质泼洒出来。
- 我们建议将用尽的耗材放置在纸上，以避免内部物质泼洒出来。
- 如果使用的纸张与推荐纸张的规格不同，耗材及设备部件的使用寿命将缩短。
- 墨粉盒与废粉仓所预计的使用寿命基于使用彩色墨粉盒以 5% 的覆盖率打印而计算的。更换频率将随打印页面的复杂程度、覆盖率以及使用介质类型的不同而不同。

更换墨粉盒

订购号：

标准墨粉盒：TN-170 (BK, C, M, Y)

大容量墨粉盒：TN-175 (BK, C, M, Y)

大容量墨粉盒可打印大约 5,000 页 (黑色)，和 4,000 页 (青色、品红色和黄色)。标准墨粉盒可打印大约 2,500 页 (黑色)，和 1,500 页 (青色、品红色和黄色)。实际打印数量将随原稿类型的不同而不同 (即：标准文字、复杂图像)。

墨粉不足信息

Toner Low
Prepare New

设备随附的是 TN-170 标准墨粉盒。当墨粉将用尽时，液晶显示屏显示 Toner Low (墨粉不足)。

注释

当发现 Toner Low (墨粉不足) 警告时，最好准备一个新的墨粉盒。

墨粉用尽信息

液晶显示屏显示以下信息时，需要更换墨粉盒。液晶显示屏的第二行提示您需要更换的颜色。

Toner Life End
Replace Black(K)

应根据当地的法律法规处理废旧墨粉盒，并将其与生活垃圾分开。请确保密封墨粉盒，以避免墨粉溢出墨粉盒。如果有任何问题，请与当地的废品回收站联系。

注释

我们建议您更换墨粉盒时，清洁设备和硒鼓单元中的电晕丝。(请参见第 81 页上的 *清洁激光器窗口* 和第 85 页上的 *清洁电晕丝*)

更换墨粉盒

高温表面

刚使用设备后，设备内部的一些零件温度非常高。打开设备前盖或后盖时，请勿触碰下图所示的阴影部分。

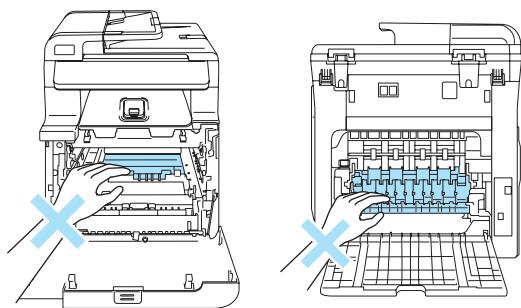

- 1 关闭设备电源开关。按下前盖释放按钮，然后打开前盖。

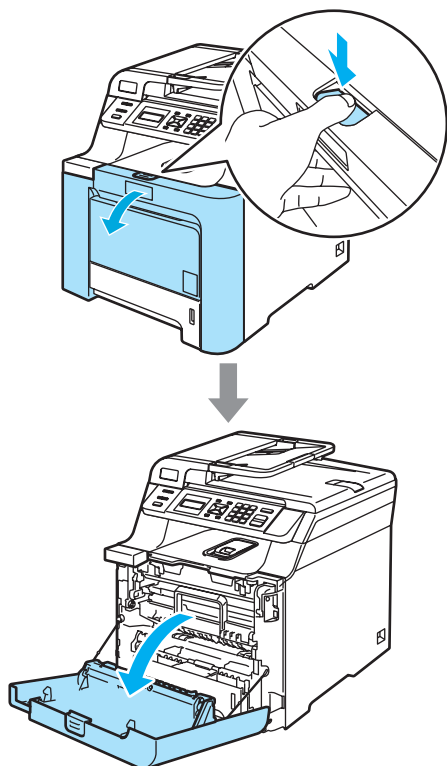

- 2 握住硒鼓单元的绿色把手。向上提起硒鼓单元，然后将其拉出，直至其停止。

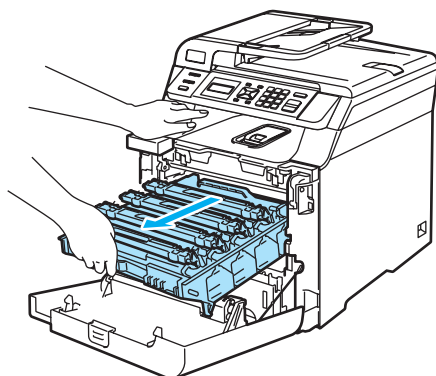
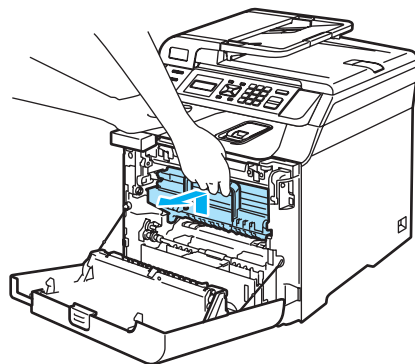

- 3 握住一个墨粉盒的把手，将其从硒鼓单元中拉出。对其他墨粉盒进行同样的操作。

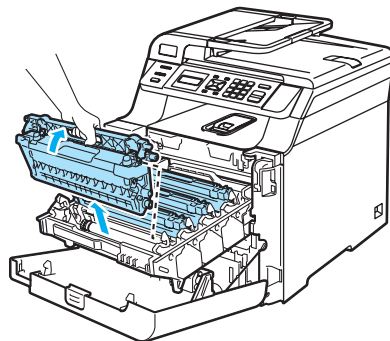

! 注意

我们建议您将墨粉盒放置在一张易处理且表面干净平滑的纸上，以防墨粉泼洒出来。

请勿将墨粉盒投入火中。否则墨粉盒可能爆炸，引起伤亡。

握住墨粉盒时要小心。如果墨粉泼洒在您手上或衣服上，立刻将其抹去或用冷水冲洗。

请勿触摸如图所示的阴影区域以避免影响打印质量。

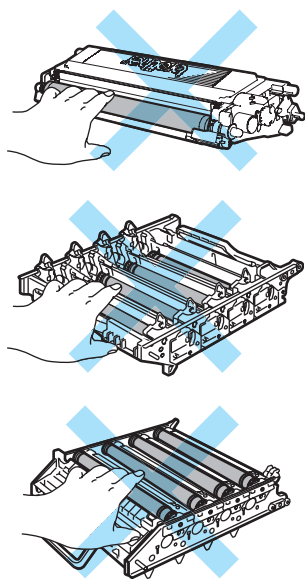

! 注意

Brother 设备使用特殊规格的墨粉，建议使用原装 Brother 墨粉盒 (TN-170/TN-175) 以取得最佳效果。如果使用其他品牌墨粉或墨粉盒，Brother 将不保证取得最佳效果。Brother 不推荐使用 Brother 原装墨粉盒以外的墨粉盒，也不推荐使用其他来源的墨粉来填充空墨粉盒。因使用与本设备不兼容或不适用的墨粉或墨粉盒而对本设备的硒鼓单元或其他部件造成的损坏，都不在保修范围之内。

墨粉盒装入设备前先将其包装拆开。如果墨粉盒在无包装的情况下放置较长的时间将缩短墨粉寿命。

📄 注释

- 确保将墨粉盒密封放置在合适的包装内，以免墨粉从盒中泼洒出来。
- 应根据当地的法律法规处理废旧墨粉盒，并将其与生活垃圾分开。如果有任何问题，请与当地的废品回收站联系。

! 注意

请勿在设备附近使用易燃物质。请勿使用任何类型的喷雾清洁设备的内部或外部。否则可能会导致火灾或电击。关于如何清洁设备请参见第 79 页上的 *日常维护*。

4 请遵循以下步骤清洁电晕丝。

- 1 按下白色电晕丝盖的卡钩 (1) 将其释放，然后打开盖板。

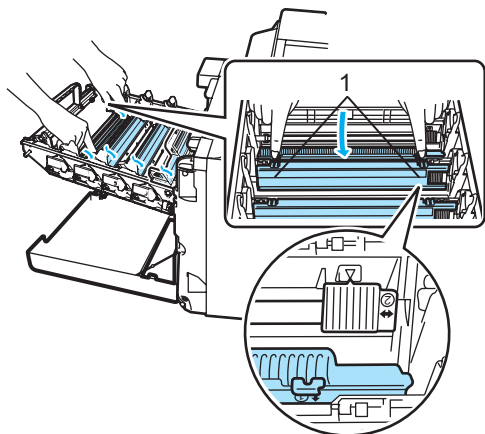

- 2 将绿色滑块轻轻左右滑动数次清洁硒鼓单元内的电晕丝。

! 注意

确保将滑块滑回初始位置 (▼) (1)。如果滑块没有回到初始位置，打印出的页面可能会出现垂直条纹。

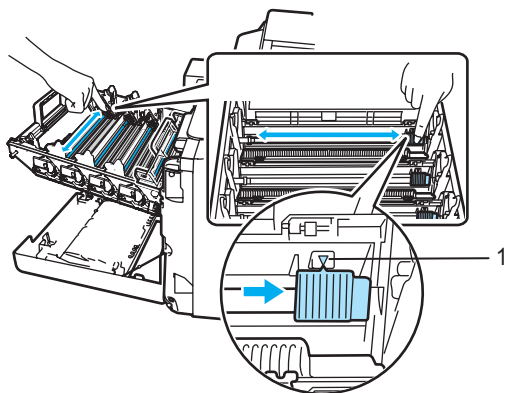

3 合上电晕丝盖。

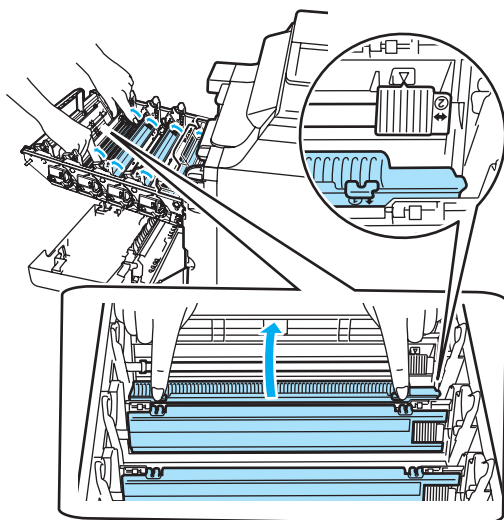

- 4 重复步骤1-步骤3清洁其它三根电晕丝。

- 5 打开新墨粉盒的包装。用双手拿住墨粉盒，轻轻将墨粉盒左右摇晃五到六次，使墨粉盒内的墨粉分布均匀。

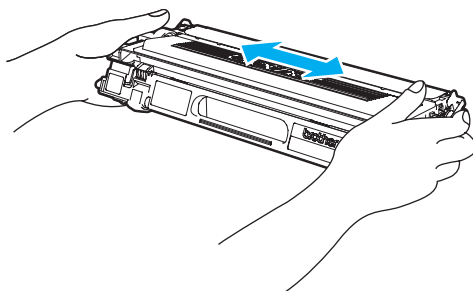

- 6 拆除橙色保护盖。

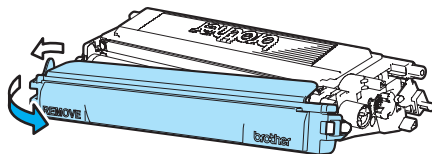

- 7 握住相应色彩的墨粉盒的把手，如图所示，将其一一装回硒鼓单元。请确保装入墨粉盒的颜色与硒鼓单元上的颜色标签相同，并确保墨粉盒放置到位后按下墨粉盒把手 (1)。对其他墨粉盒进行同样的操作。

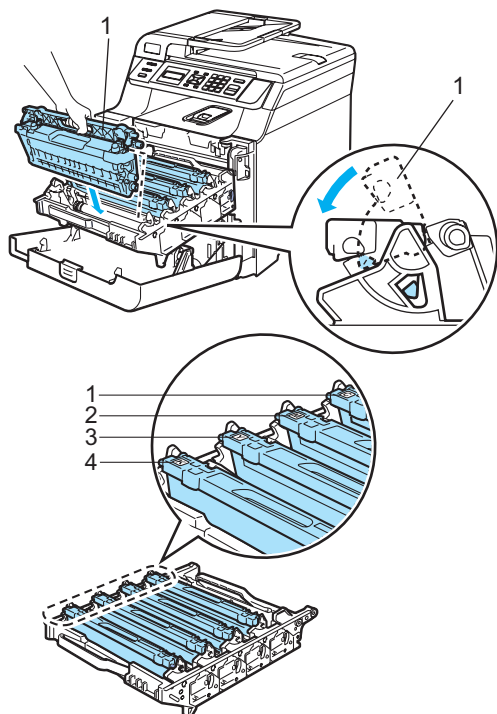

- 1 C - 青色
- 2 M - 品红色
- 3 Y - 黄色
- 4 K - 黑色

- 8 将硒鼓单元推入直至其卡入到位。

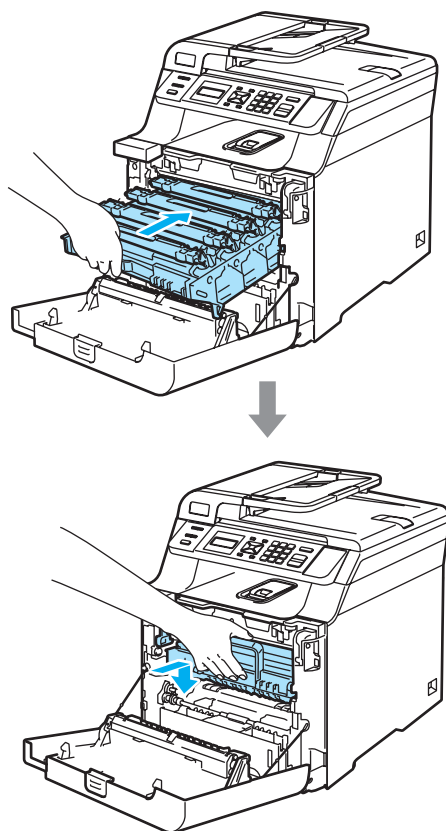

- 9 合上设备前盖。

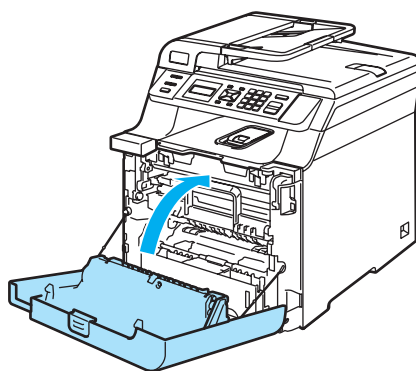

更换硒鼓单元

订购号：DR-170CL

硒鼓将用尽信息

Drum End Soon

设备是通过使用硒鼓单元来打印图像的。如果液晶显示屏显示

Drum End Soon (硒鼓将用尽), 则硒鼓单元已接近其使用寿命, 请购买一个新的硒鼓单元。

即使液晶显示屏显示

Drum End Soon (硒鼓将用尽), 您仍然可以在不更换硒鼓单元的情况下继续打印一段时间。但是, 如果输出打印质量出现明显的降低 (甚至在 Drum End Soon (硒鼓将用尽) 信息出现前), 请更换硒鼓单元。更换硒鼓单元时清洁设备。(请参见第 81 页上的 *清洁激光器窗口*)

注意

取出硒鼓单元时, 请小心处理, 因为它可能含有墨粉。如果墨粉泼洒在您手上或衣服上, 立刻将其抹去或用冷水冲洗。

注释

硒鼓单元是耗材, 需要定期更换。硒鼓的实际寿命取决于很多因素, 例如: 温度、湿度、纸张类型、使用墨粉数量、每次打印作业的页数等。硒鼓的平均寿命大约为 17,000 张。硒鼓实际打印页数可能明显低于这个估计数值。由于我们不能控制许多影响硒鼓实际寿命的因素, 因此我们不能保证硒鼓打印的最少页数。

更换硒鼓单元

注意

直到新硒鼓单元装入设备前才将塑料包装打开。将旧硒鼓单元放入塑料包装袋中。

高温表面

刚使用设备后, 设备内部的一些零件温度非常高。打开设备前盖或后盖时, 请勿触碰下图所示的阴影部分。

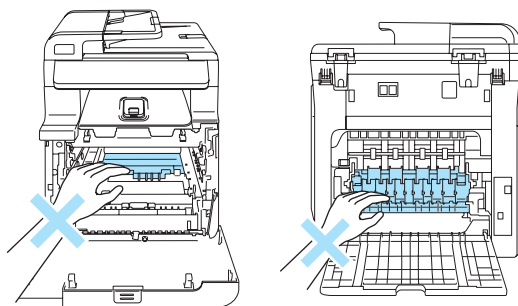

- ❶ 关闭设备的电源开关。按下前盖释放按钮，然后打开前盖。

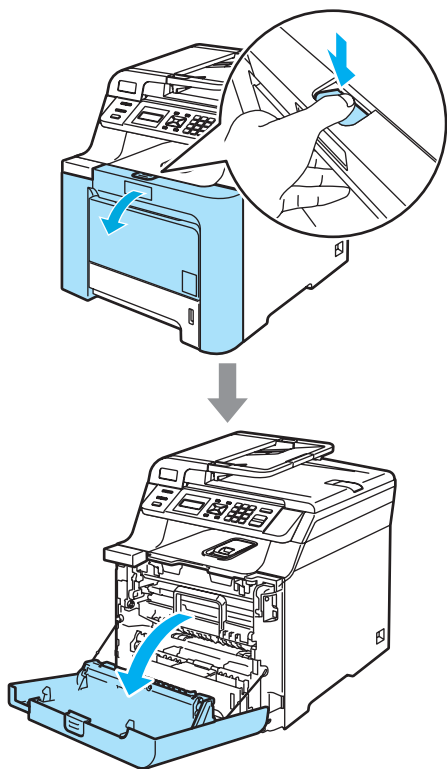

- ❷ 握住硒鼓单元的绿色把手。向上提起硒鼓单元，然后将其拉出，直至其停止。

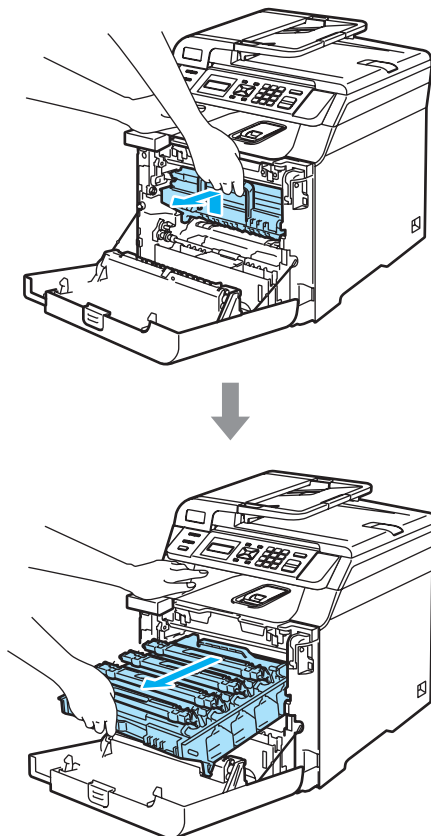

! 注意

我们建议您将硒鼓单元和墨粉盒单独放置在一张易处理且表面干净平滑的纸上，以防墨粉泼洒出来。

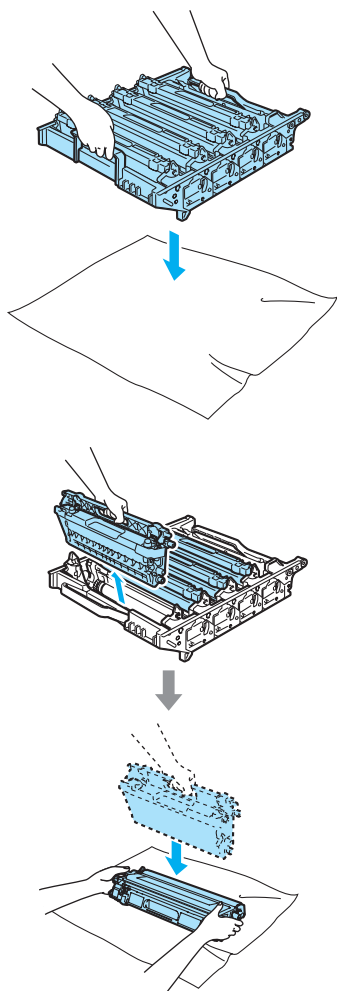

握住墨粉盒时要小心。如果墨粉泼洒在您手上或衣服上，立刻将其抹去或用冷水冲洗。

- 3 释放设备左侧的灰色锁定杆 (1)。握住硒鼓单元的绿色把手，抬起硒鼓单元的前部将其从设备中完全拉出。

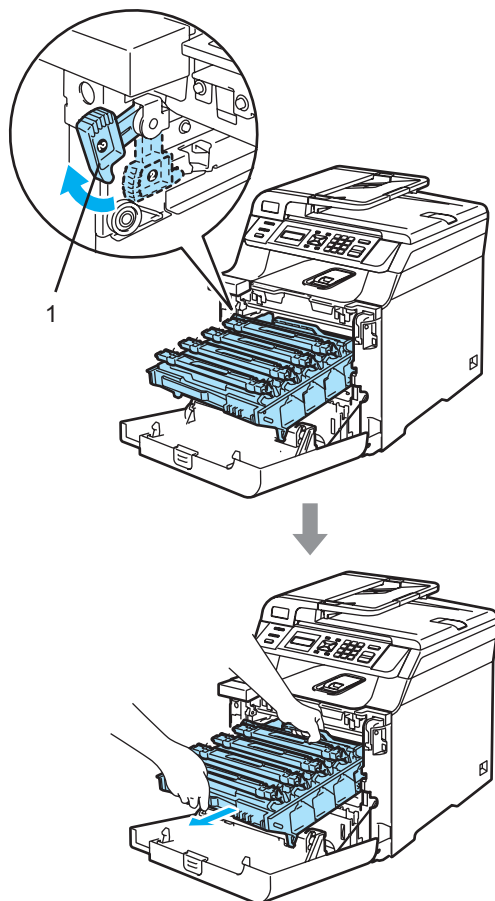

📄 注释

应根据当地的法律法规处理废旧硒鼓单元，并将其与生活垃圾分开。请确保将硒鼓单元密封，以避免墨粉从盒中泼洒出来。如果有任何问题，请与当地的废品回收站联系。

！ 注意

为防止静电损坏设备，请勿触摸图例中所示的电极。

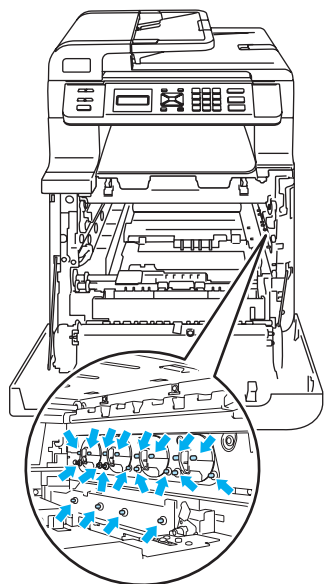

搬运硒鼓单元时，握住其两端的把手。请勿握住硒鼓单元的两边。

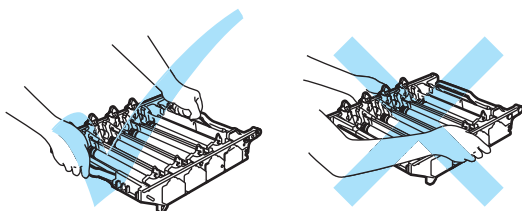

请勿触摸如图所示的阴影区域以避免影响打印质量。

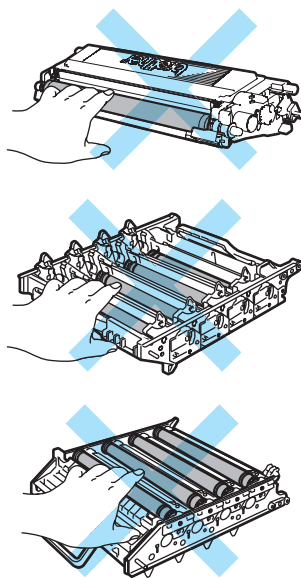

- 4 握住相应色彩的把手将其向上提起，将所有四个墨粉盒从硒鼓单元中取出。

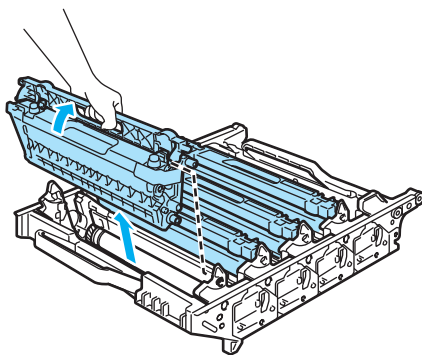

- 5 打开新硒鼓单元的包装并移除保护盖。

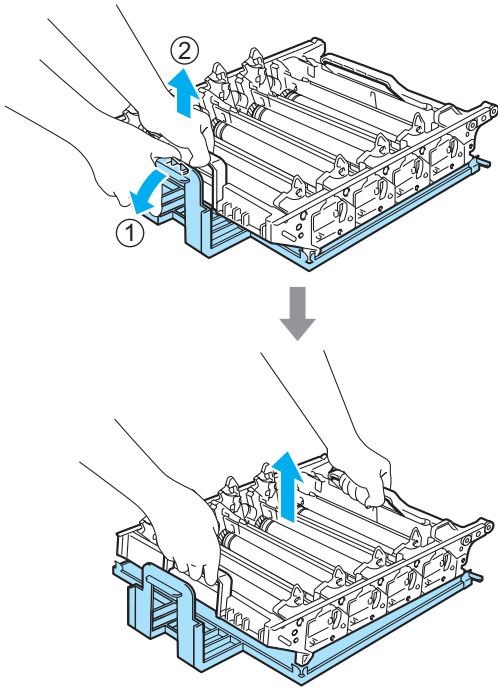

- 6 握住相应色彩的墨粉盒的把手，如图所示，将其一一装回硒鼓单元。请确保装入墨粉盒的颜色与硒鼓单元上的颜色标签相同，并确保墨粉盒放置到位后按下墨粉盒把手 (1)。对其他墨粉盒进行同样的操作。

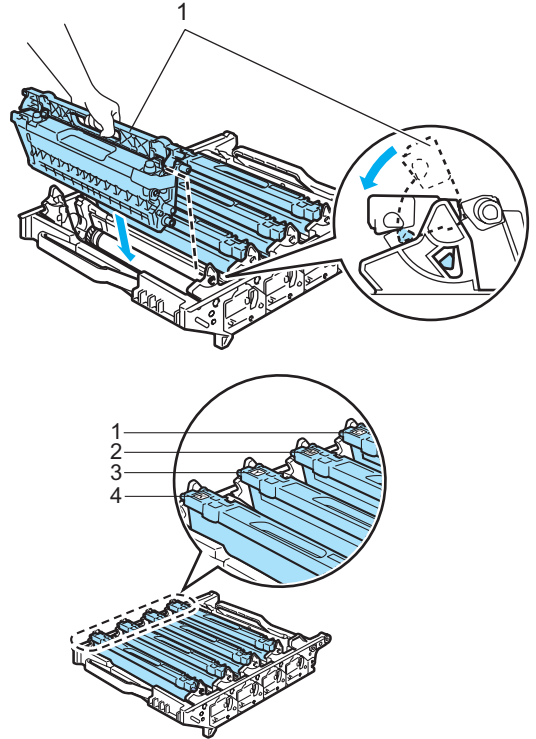

- 1 C - 青色
2 M - 品红色
3 Y - 黄色
4 K - 黑色

7 如下图所示将硒鼓单元装回设备。

- 1 确保灰色锁定杆 (1) 处于向上的位置，并且将硒鼓单元装入设备。然后按下灰色锁定杆 (1)。

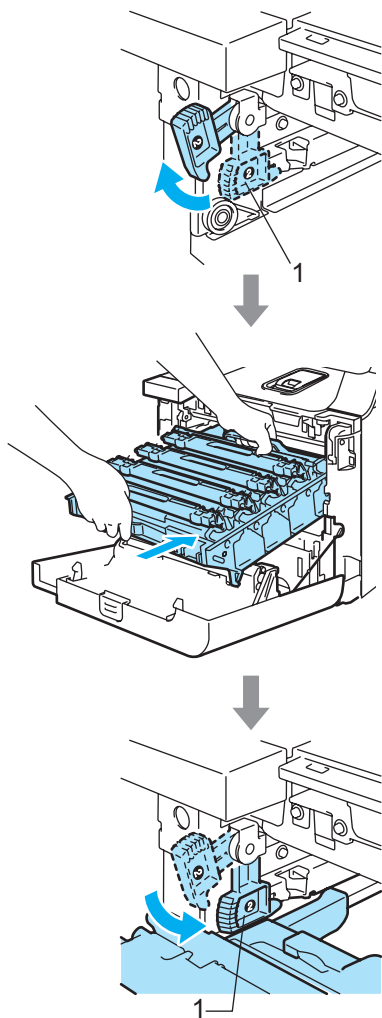

 **注释**

将硒鼓单元装入设备时，请将硒鼓单元把手的绿色导块 (1) 对准设备两边的绿色箭头 (2)。

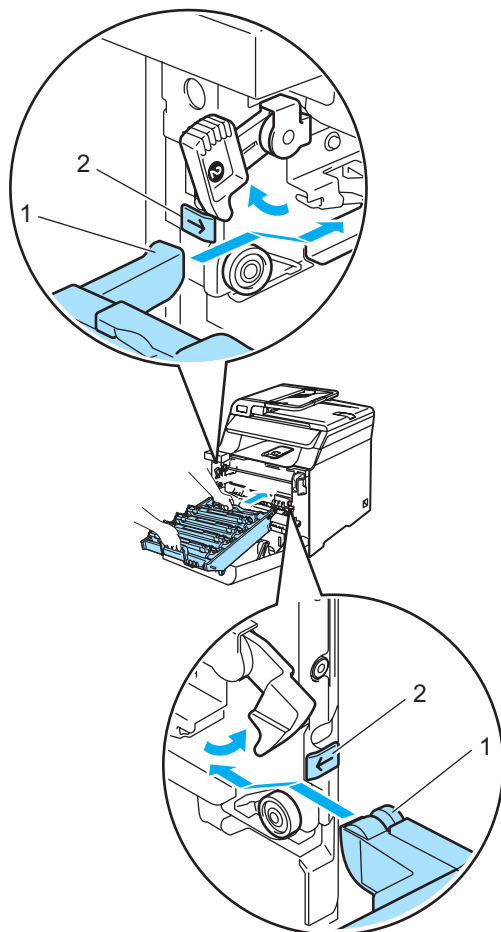

- 2 将硒鼓单元推入直至其卡入到位。

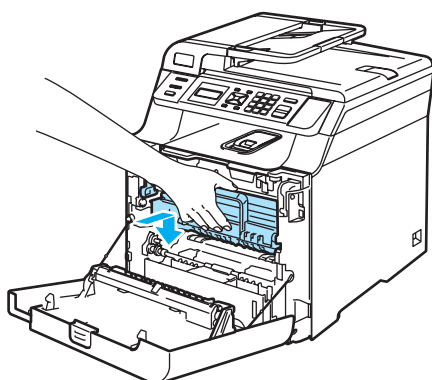
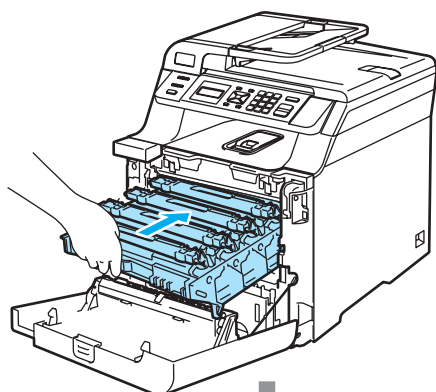

- 8 合上设备前盖。

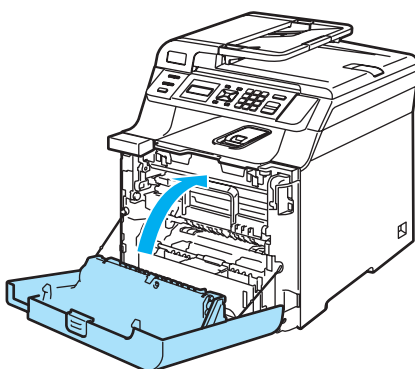

更换新的硒鼓单元后，您必须遵循以下步骤重置硒鼓单元计数器：

- 9 打开设备的电源开关。

- 10 按**功能**键，然后按数字**5**、**5**。菜单中仅出现需要重设的零件计数器。

Machine Info.
5.Reset Menu

- 11 按**▲**或**▼**键选择 Drum (硒鼓)。按**OK**键。

- 12 按数字**1**重置硒鼓单元计数器。

- 13 按**停止 / 退出**键。

更换转印带单元

订购号：BU-100CL

更换转印带单元信息

转印带单元用尽后，液晶显示屏显示以下信息。看到此信息时，您必须更换转印带单元：

Change Belt Unit

注意

请勿触摸转印带单元表面。一旦触摸，将使打印质量下降。

由于没有正确处理转印带单元而导致的损坏不在保修范围之内。

更换转印带单元

- 1 关闭设备的电源开关。按下前盖释放按钮，然后打开前盖。

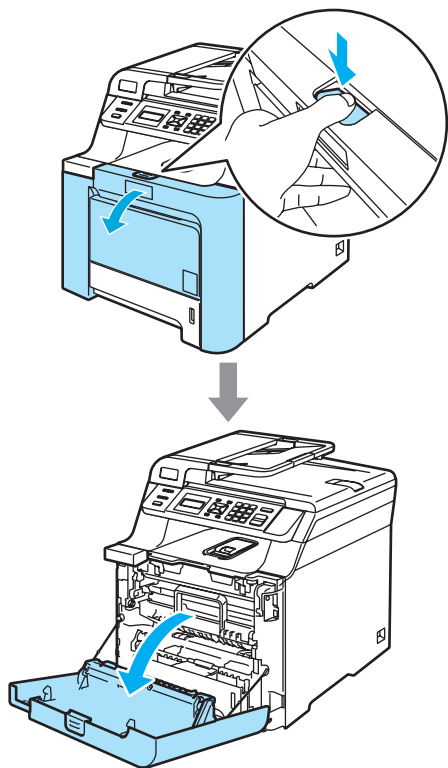

- 2 握住硒鼓单元的绿色把手。向上提起硒鼓单元，然后将其拉出，直至其停止。

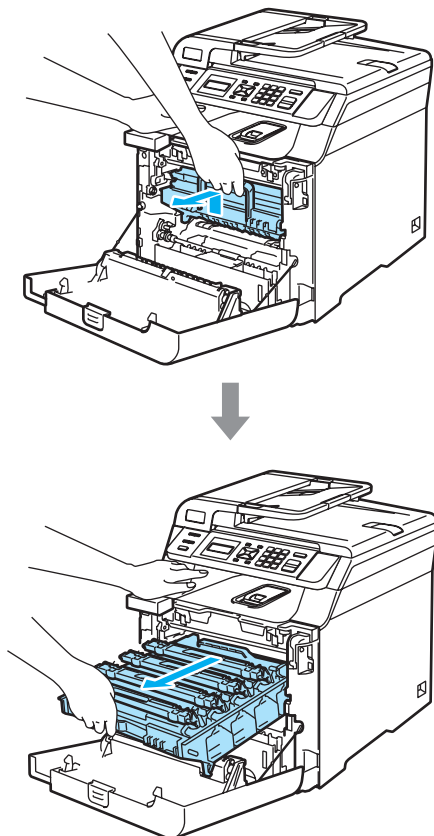

- 3 释放设备左侧的灰色锁定杆 (1)。握住硒鼓单元的绿色把手，抬起硒鼓单元的前部将其从设备中完全拉出。

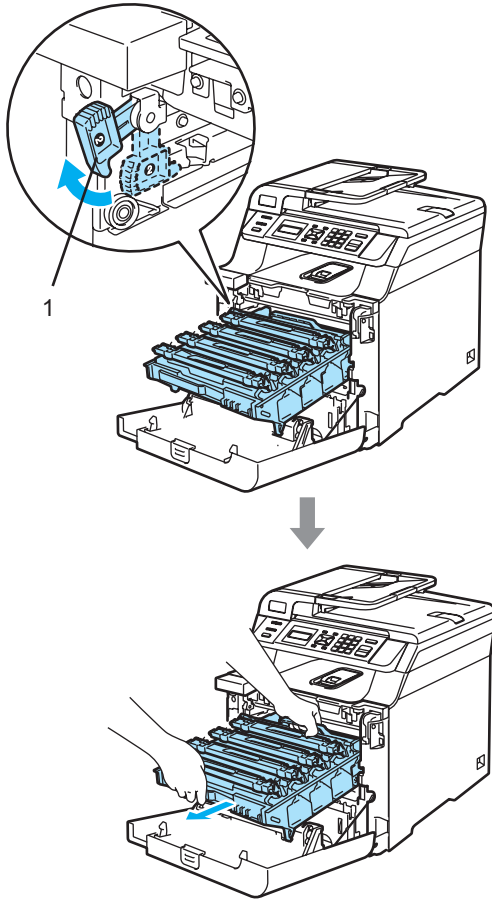

! 注意

搬运硒鼓单元时，握住其两端的把手。请勿握住硒鼓单元的两边。

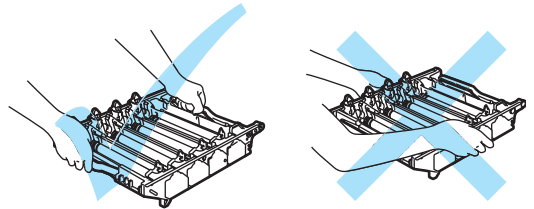

我们建议您将硒鼓单元放置在一张易处理且表面干净平滑的纸上，以防墨粉泼洒出来。

为防止静电损坏设备，请勿触摸图例中所示的电极。

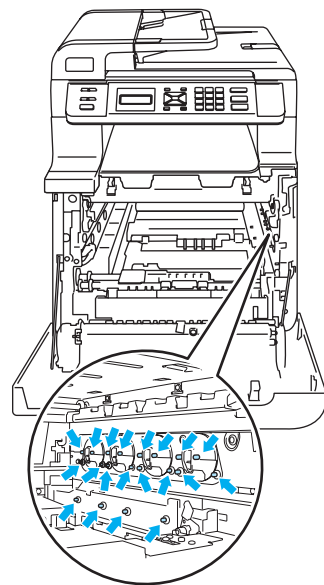

- 4 用双手握住转印带单元的绿色部分并提起转印带单元，然后将其拉出。

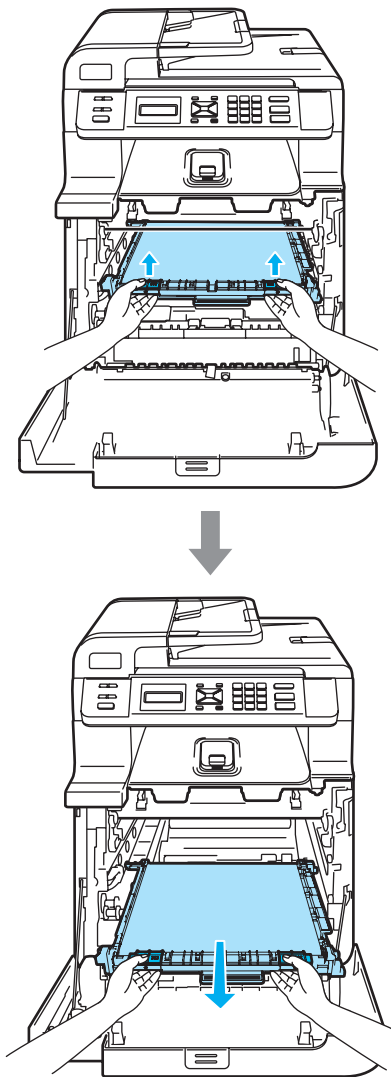

- 5 打开新转印带单元的保护盖并移除保护盖和保护纸。

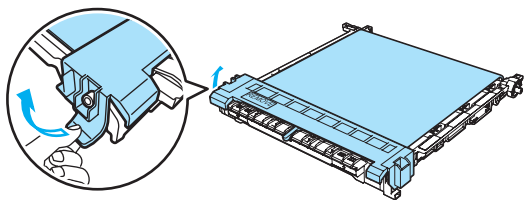

- 6 将转印带单元装回设备中。对准转印带单元上的↓标记与设备上的↑标记。在转印带单元的绿色部分施加压力，使其卡入到位。

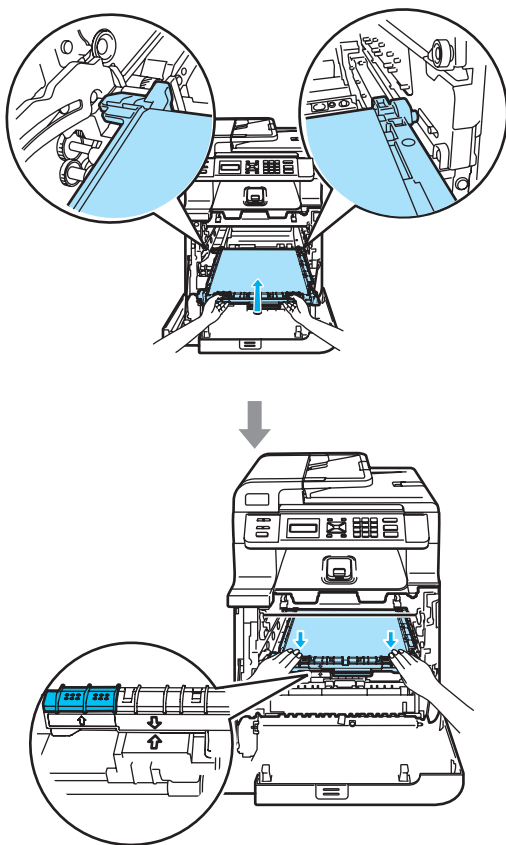

! 注意

我们建议您将转印带单元放置在一张易处理且表面干净平滑的纸上，以防墨粉泼洒出来。

7 如下图所示将硒鼓单元装回设备。

- 1 确保灰色锁定杆 (1) 处于向上的位置，并且将硒鼓单元装入设备。然后按下灰色锁定杆 (1)。

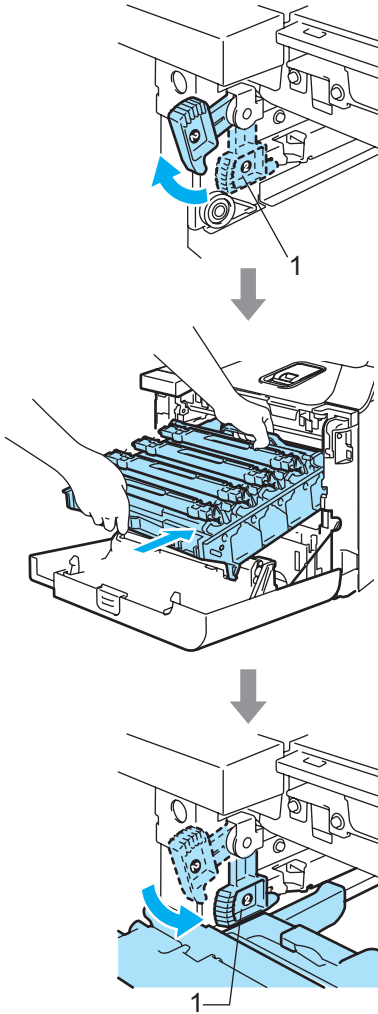

注释

将硒鼓单元装入设备时，请将硒鼓单元把手的绿色导块 (1) 对准设备两边的绿色箭头 (2)。

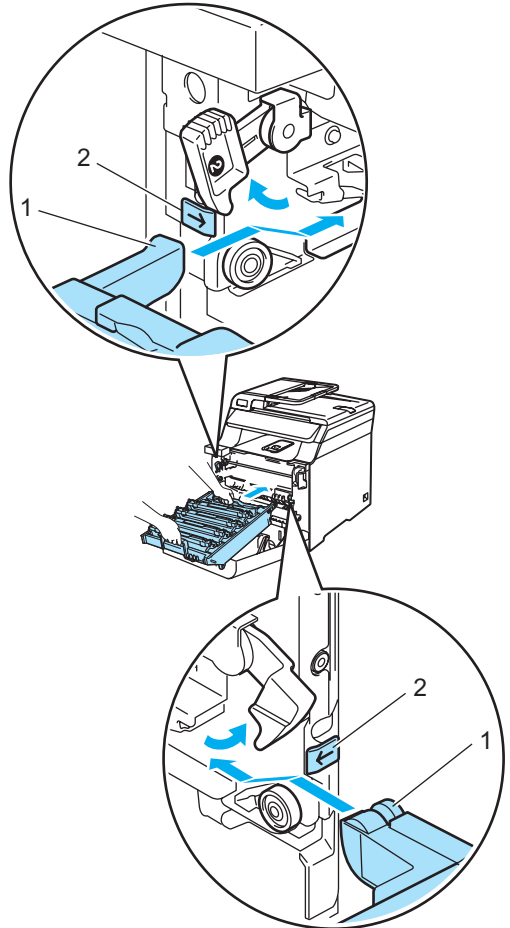

- 2 将硒鼓单元推入直至其卡入到位。

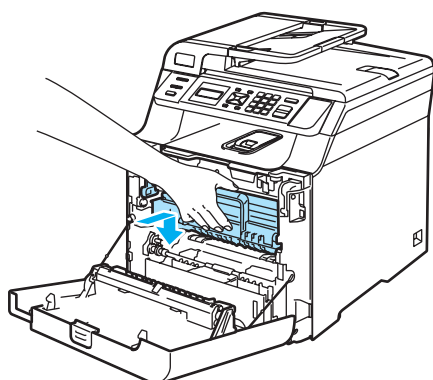
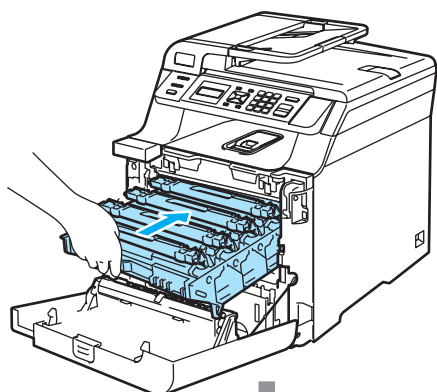

- 8 合上设备前盖。

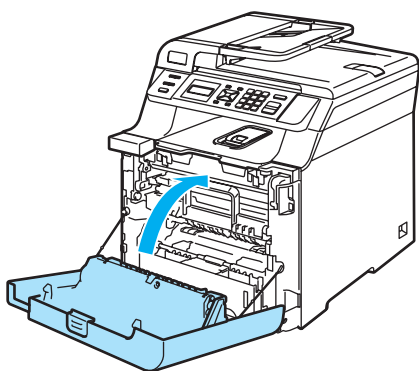

更换新的转印带单元后，您必须遵循以下步骤重置转印带单元计数器：

- 9 打开设备的电源开关。

- 10 按**功能**键，然后按数字**5、5**。菜单中仅出现需要重设的零件计数器。

```
Machine Info.  
5.Reset Menu
```

- 11 按**▲**或**▼**键选择Belt Unit (转印带单元)。
按**OK**键。

- 12 按数字**1**重置转印带单元计数器。

- 13 按**停止 / 退出**键。

更换废粉仓

订购号：WT-100CL

更换废粉仓信息

以 5% 的打印覆盖率以及每种 CMYK 模式各打印约 20,000 个图像后，您必须更换废粉仓。实际页面的打印数将随打印作业和使用的纸张的不同而不同。

```
Waste Toner Soon
```

废粉仓已满信息

废粉仓满后，液晶显示屏显示以下信息，设备将停止打印。看到此信息时，您必须更换废粉仓：

```
Waste Toner Full
```

警告

请勿重复使用废粉仓。

更换废粉仓

警告

请勿将废粉仓投入火中。否则废粉仓将爆炸。

请小心，不要泼洒墨粉。请勿吸入墨粉或使墨粉误入眼睛。

注意

处理废粉仓时要小心。如果墨粉泼洒在您手上或衣服上，立刻将其抹去或用冷水冲洗。

- 1 按下前盖释放按钮，然后打开前盖。

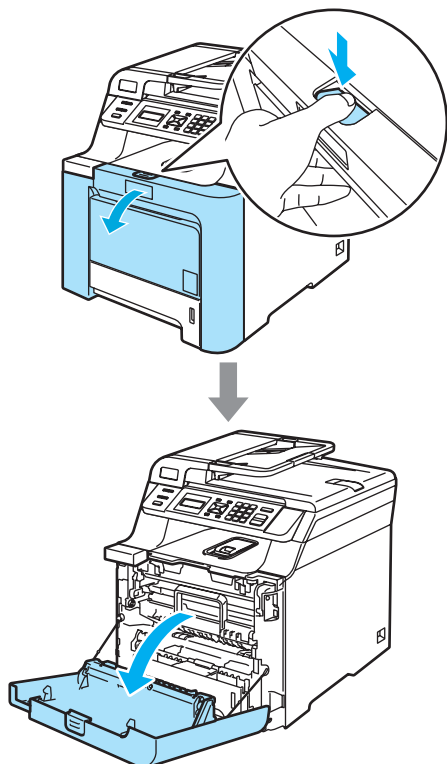

- 2 握住硒鼓单元的绿色把手。向上提起硒鼓单元，然后将其拉出，直至其停止。

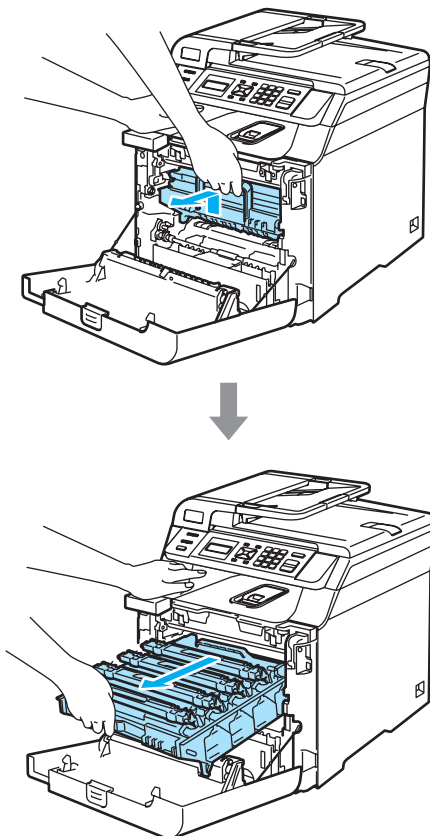

- ③ 释放设备左侧的灰色锁定杆 (1)。握住硒鼓单元的绿色把手，抬起硒鼓单元的前部将其从设备中完全拉出。

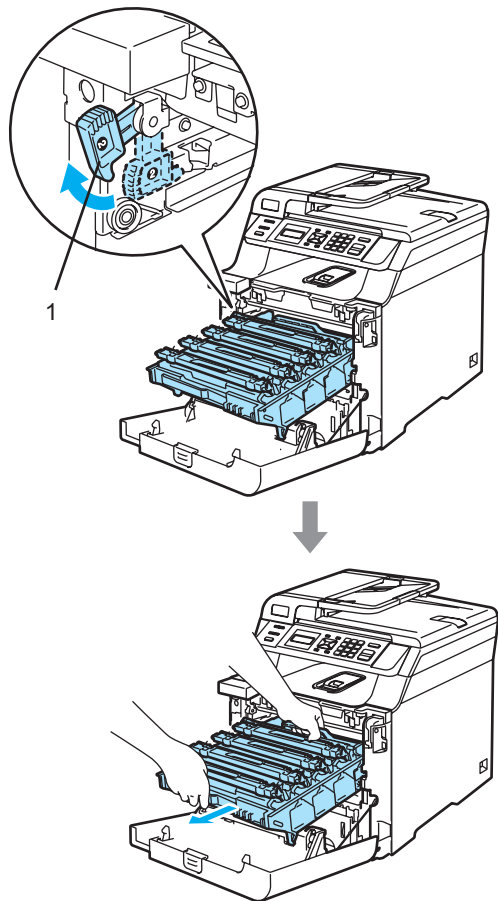

! 注意

搬运硒鼓单元时，握住其两端的把手。请勿握住硒鼓单元的两边。

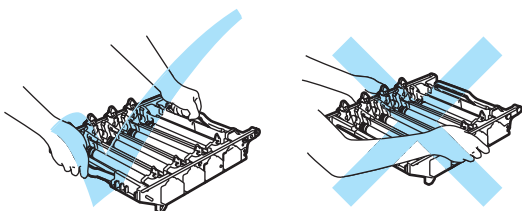

我们建议您将硒鼓单元放置在一张易处理且表面干净平滑的纸上，以防墨粉泼洒出来。

如果墨粉泼洒在您手上或衣服上，立刻将其抹去或用冷水冲洗。

为防止静电损坏设备，请勿触摸图例中所示的电极。

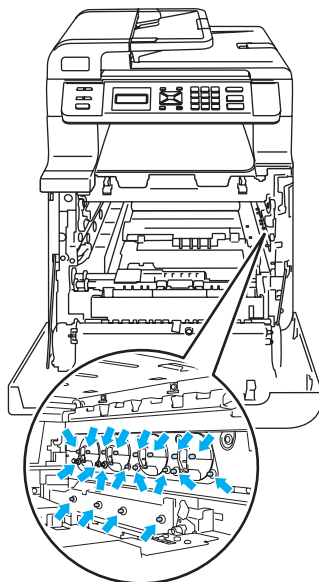

- 4 用双手握住转印带单元的绿色部分并提起转印带单元，然后将其拉出。

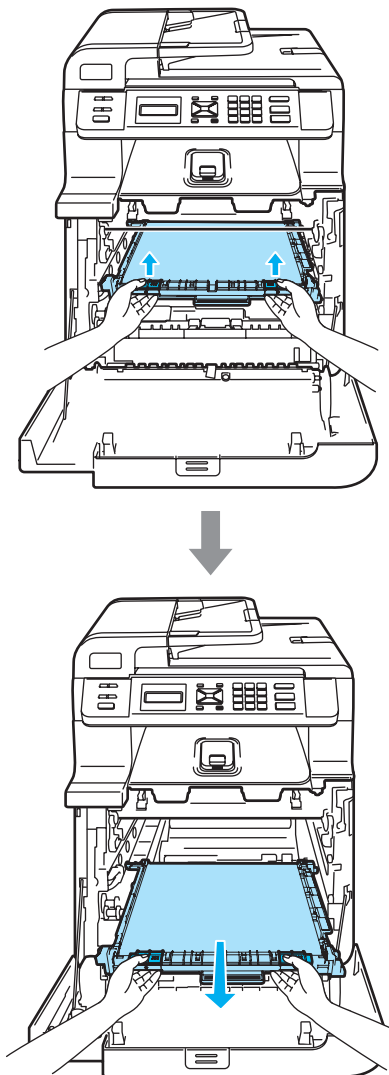

! 注意

我们建议您将转印带单元放置在一张易处理且表面干净平滑的纸上，以防墨粉泼洒出来。

- 5 握住绿色把手从设备中取出废粉仓。

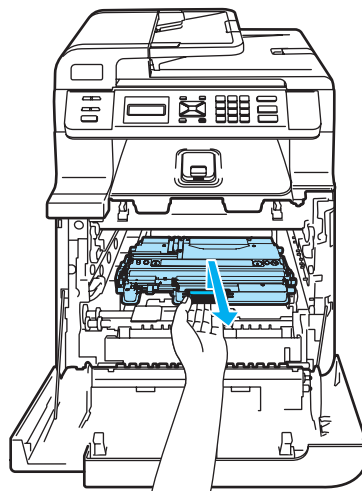

✍ 注释

应根据当地的法律法规处理废粉仓，并将其与生活垃圾分开。如果有任何问题，请与当地的废品回收站联系。

- 6 打开新废粉仓的包装并握住绿色把手将其放入设备。

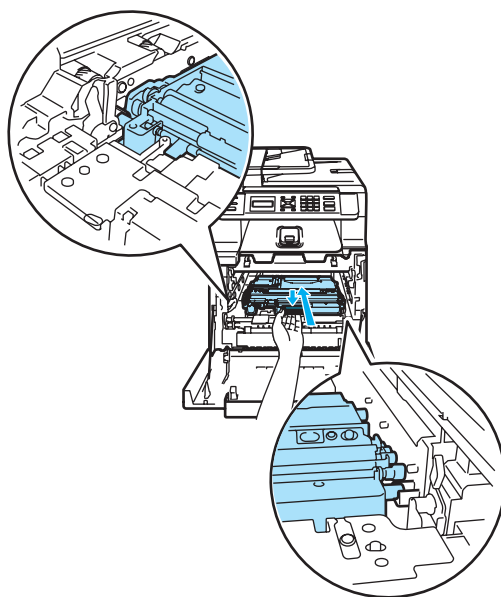

- 7 将转印带单元装回设备中。对准转印带单元上的↓标记与设备上的↑标记。在转印带单元的绿色部分施加压力，使其卡入到位。

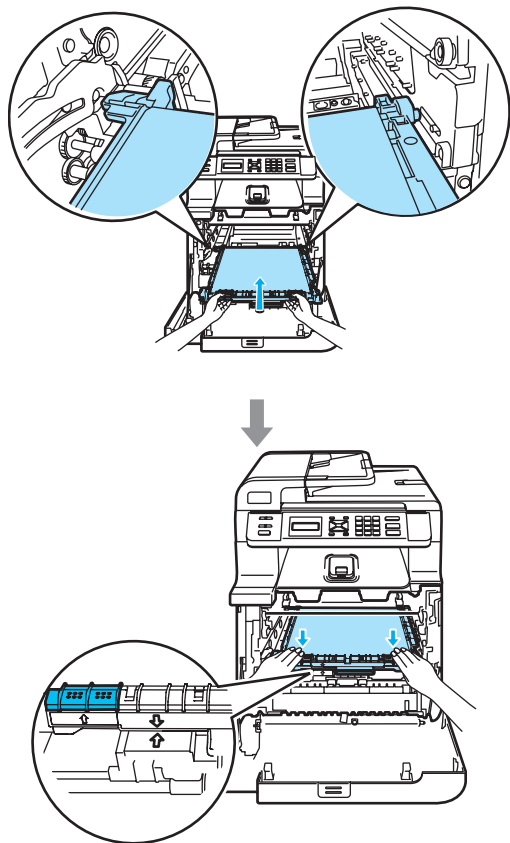

- 8 如下图所示将硒鼓单元装回设备。

- 1 确保灰色锁定杆 (1) 处于向上的位置，并且将硒鼓单元装入设备。然后按下灰色锁定杆 (1)。

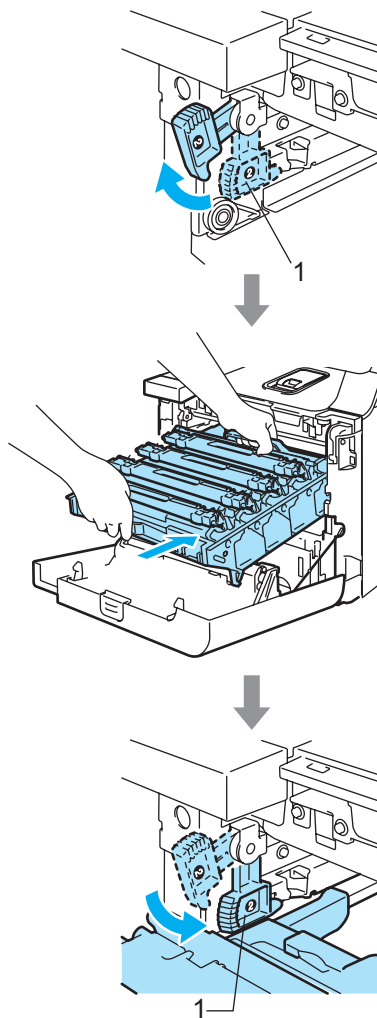

注释

将硒鼓单元装入设备时，请将硒鼓单元把手的绿色导块 (1) 对准设备两边的绿色箭头 (2)。

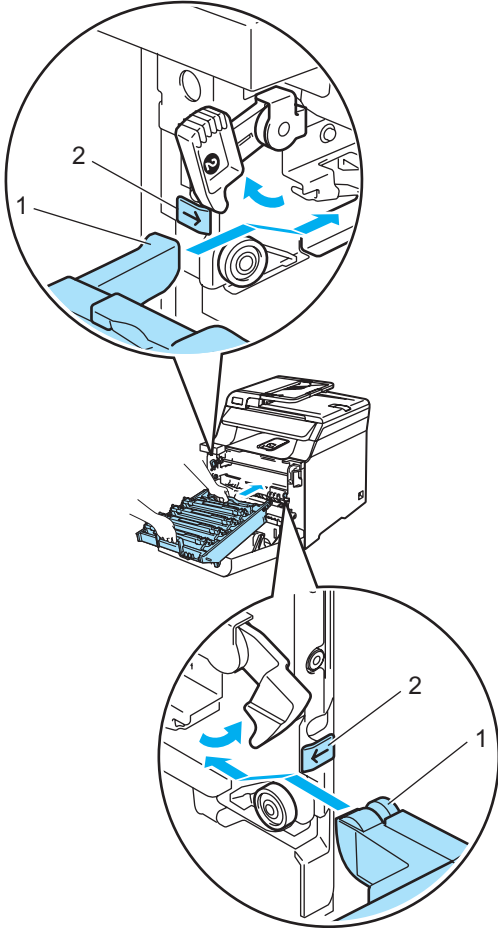

- 2 将硒鼓单元推入直至其卡入到位。

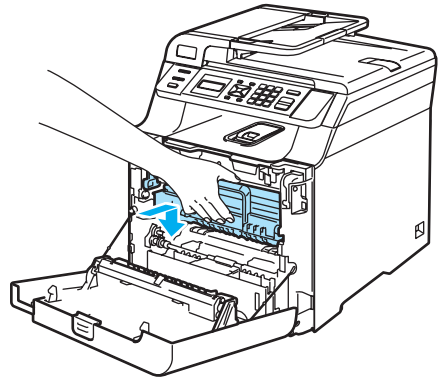
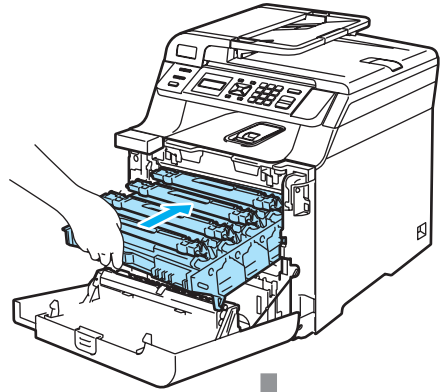

- 9 合上设备前盖。

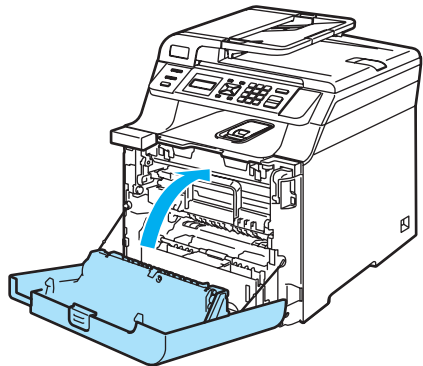

包装和运输设备

若因某些原因必须移动或运输设备，请小心将设备重新装入原包装材料中，以免在运输过程中遭到损坏。由于未正确包装设备而导致的任何损坏均不在保修范围之内。设备应由承运人担保。

如果必须运输设备，请阅读本章中的说明，此说明解释了如何正确准备搬运设备。

警告

一旦设置并使用了设备，在非必要的情况下，我们不推荐搬运或运输设备。

彩色激光打印机是复杂的打印设备。未正确移除安装的耗材而搬运或运输设备会严重损坏设备。今后设备将可能无法正常工作。

未遵循本部分中的说明正确运输设备将不给予保修。

为避免在移动或抬起设备时造成伤害，至少需要两人共同抬起设备。放下设备时，请小心避免夹到手指。

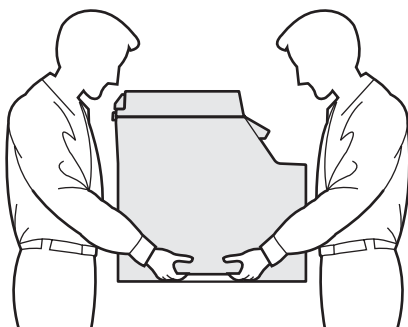

确保已拥有下列可进行重新包装的部件：

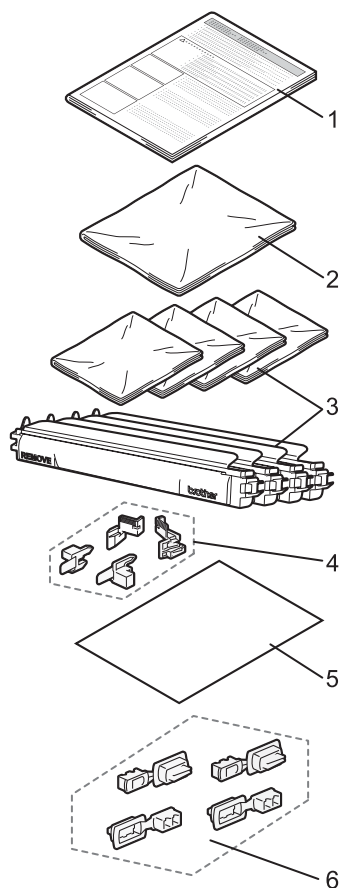

- 1 有关重新包装的插页
- 2 用于包装废粉仓的塑料袋
- 3 橙色保护盖和墨粉盒附带的原装塑料包装袋 (每盒 4 个)
- 4 用于固定硒鼓单元和转印带单元的橙色保护材料 (4 个)
- 5 用于保护转印带单元的纸张 (Letter 或 A4) (请用户自备)
- 6 连接纸箱的连接块 (4 个)

包装设备

- 1 关闭设备的电源开关。先拔下电话线，然后从电源插座中拔出电源插头。
- 2 按下前盖释放按钮，然后打开前盖。

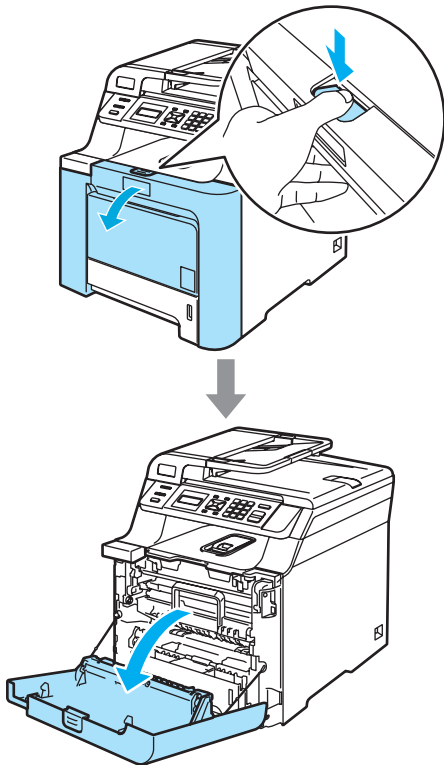

- 3 握住硒鼓单元的绿色把手。向上提起硒鼓单元，然后将其拉出，直至其停止。

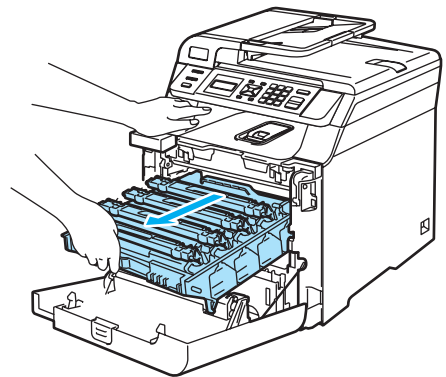
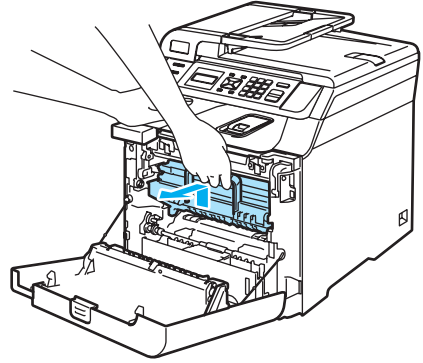

- 4 释放设备左侧的灰色锁定杆 (1)。握住硒鼓单元的绿色把手，抬起硒鼓单元的前部将其从设备中完全拉出。

注意

搬运硒鼓单元时，握住其两端的把手。请勿握住硒鼓单元的两边。

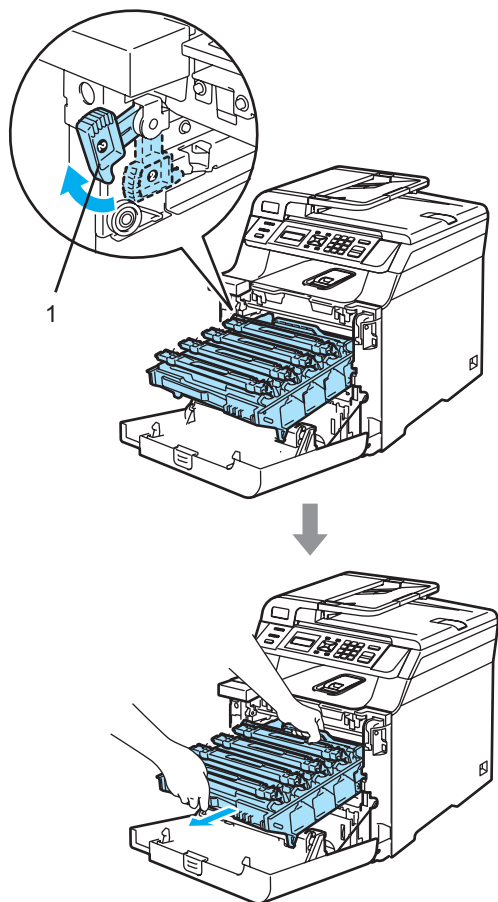
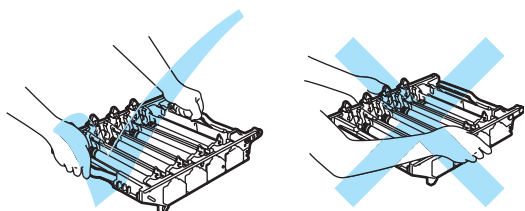

注意

我们建议您将硒鼓单元放置在一张易处理且表面干净平滑的纸上，以防墨粉泼洒出来。

- 5 握住一个墨粉盒的把手，将其从硒鼓单元中拉出。对其他墨粉盒进行同样的操作。

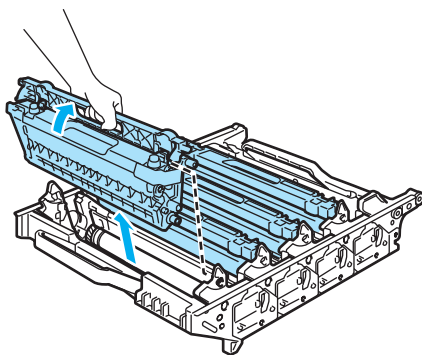

注意

我们建议您将墨粉盒放置在一张易处理且表面干净平滑的纸上，以防墨粉泼洒出来。

- 6 将原有的橙色保护盖安装到每一个墨粉盒上。并将每个墨粉盒放入随箱附带的塑料袋中。

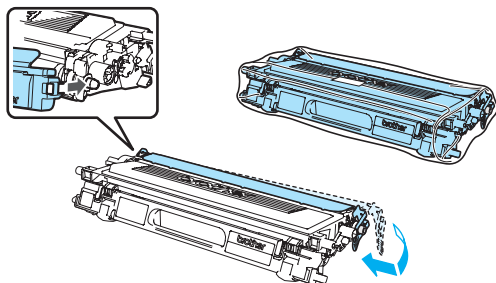

- 7 用双手握住转印带单元的绿色部分并提起转印带单元，然后将其拉出。

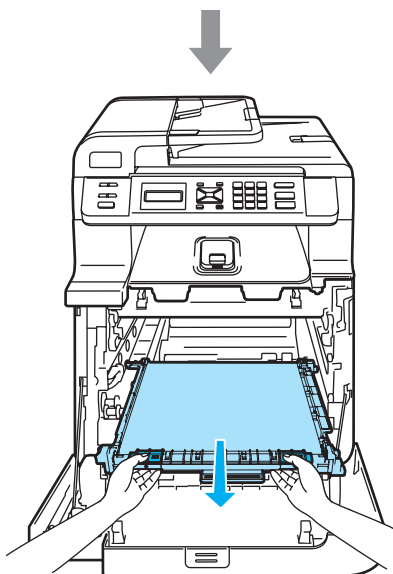
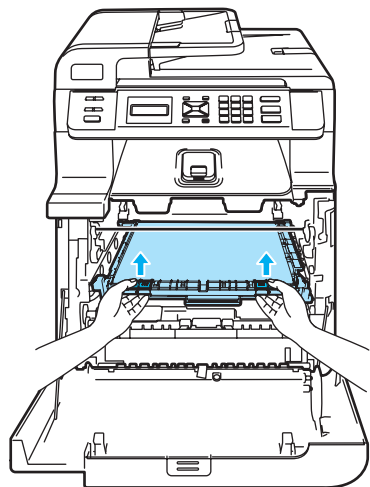

! 注意

我们建议您将转印带单元放置在一张易处理且表面干净平滑的纸上，以防墨粉泼洒出来。

- 8 握住绿色把手从设备中取出废粉仓，然后将它放入随箱附带的塑料袋中。

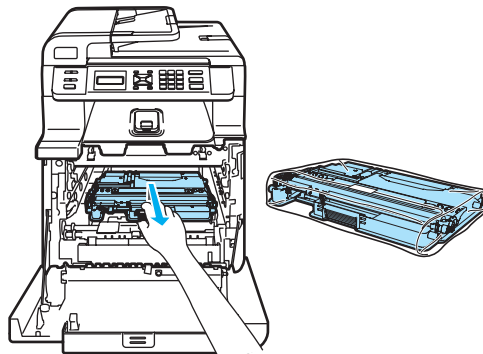

- 9 将转印带单元装回设备中。对准转印带单元上的↓标记与设备上的↑标记。在转印带单元的绿色部分施加压力，使其卡入到位。

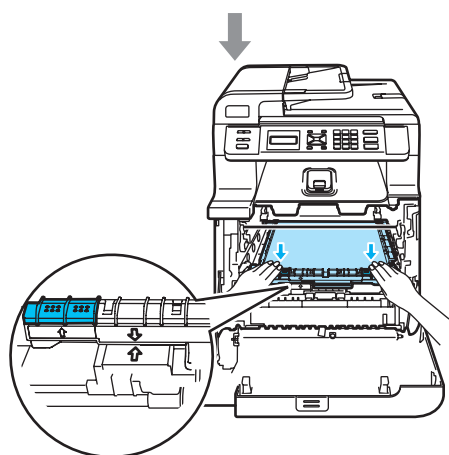
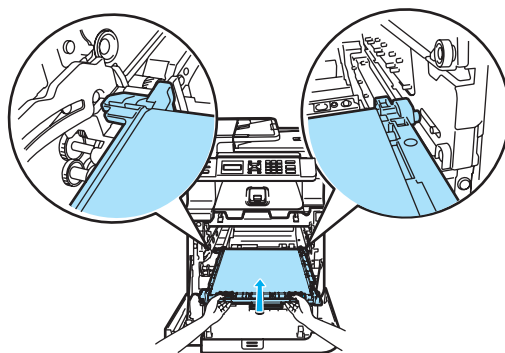

- 10 如下图所示，插入橙色原保护材料以固定转印带单元。

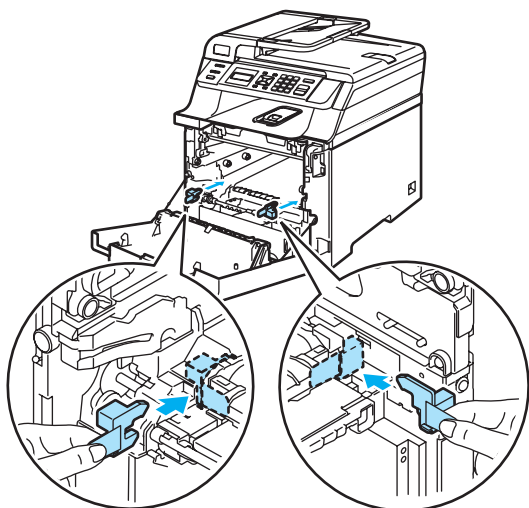

- 11 在转印带单元上放置一张纸(letter或 A4) 以防止其损坏。

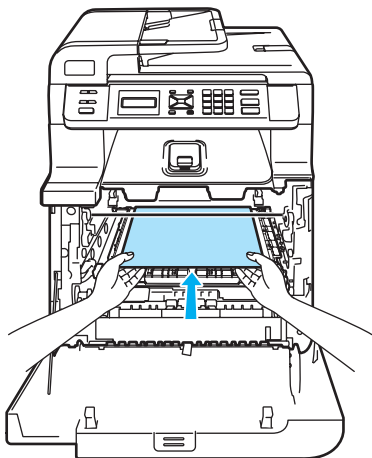

- 12 如下图所示将硒鼓单元装回设备。

- 1 确保灰色锁定杆 (1) 处于向上的位置，并且将硒鼓单元装入设备。然后按下灰色锁定杆 (1)。

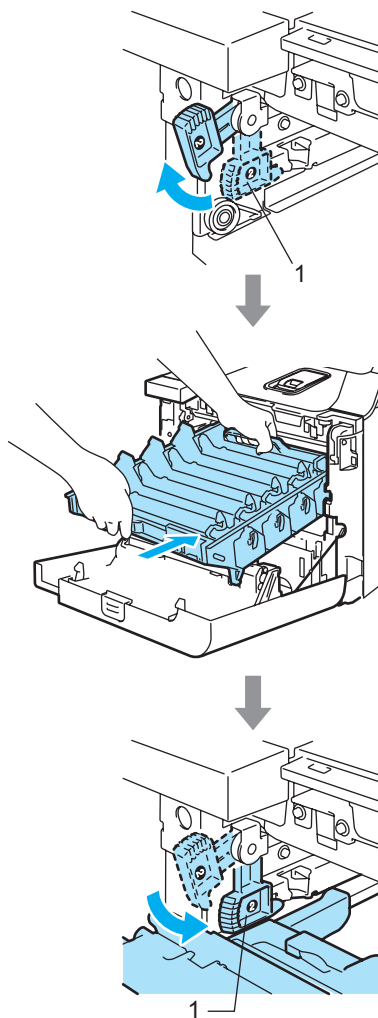

 **注释**

将硒鼓单元装入设备时，请将硒鼓单元把手的绿色导块 (1) 对准设备两边的绿色箭头 (2)。

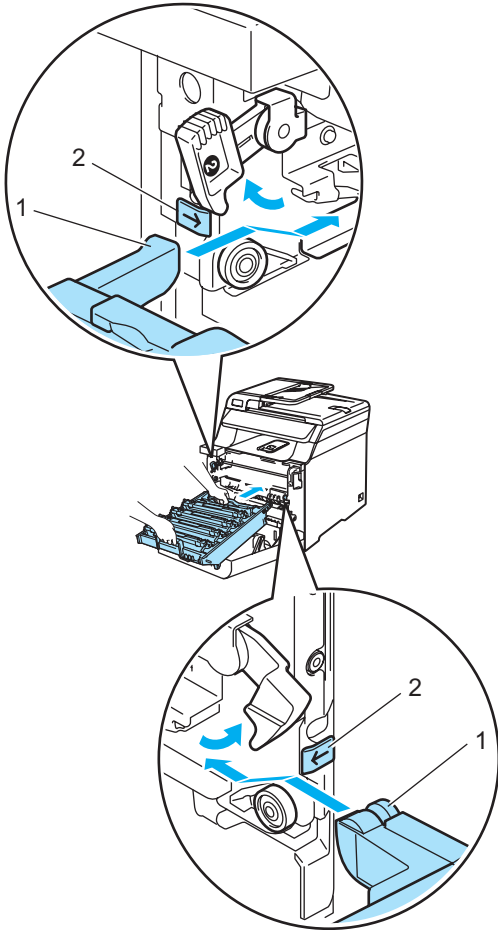

- 2** 将硒鼓单元装回设备直至其卡入到位。

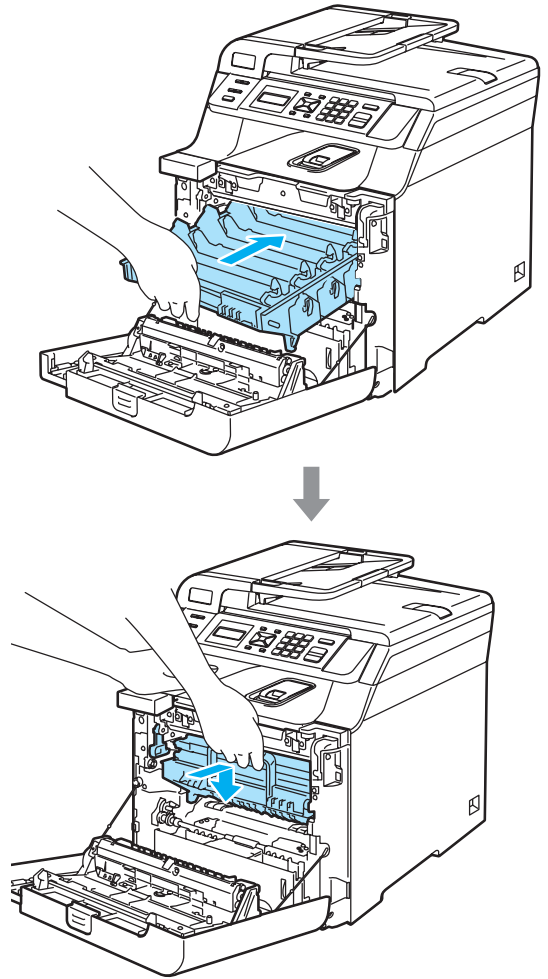

- 13 如图所示，插入硒鼓单元的橙色原保护材料，然后合上前盖。

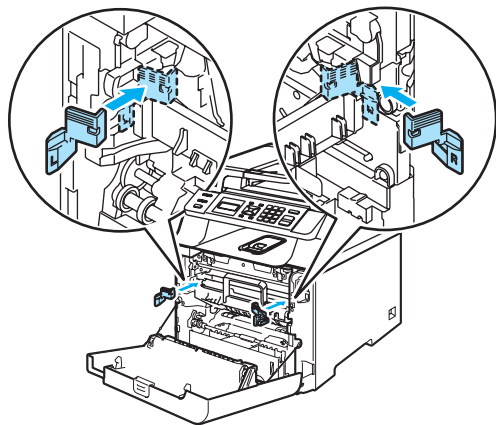

- 14 两人合力将设备装入塑料袋中并且将设备放在底部纸箱 (2) 的泡沫塑料块 (1) 上。将上部纸箱 (3) 放置在设备和下部纸箱上。将上部纸箱的连接孔 (4) 与下部纸箱的连接孔 (5) 对齐。

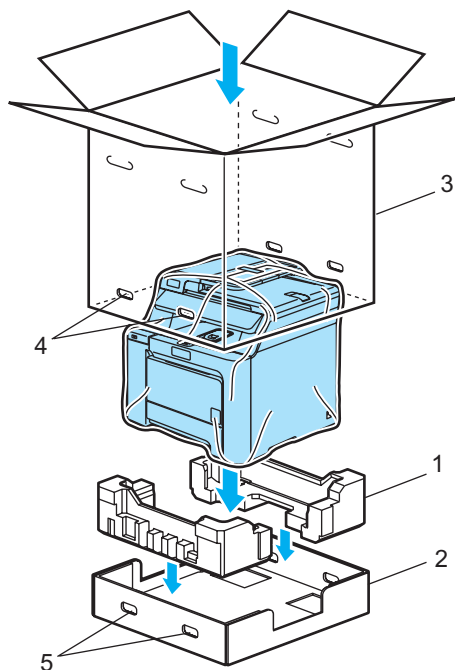

- 15 将两块用于包装墨粉盒的泡沫塑料块放置在设备顶部。将设备的右端与泡沫塑料 (1) 上的“R”标记对齐，并且将左端与泡沫塑料 (2) 上的“L”标记对齐。将墨粉盒装入泡沫塑料中。

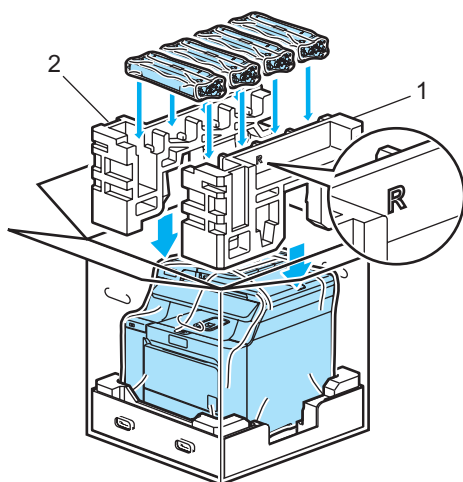

- 16 将两个纸箱衬垫 (1) 放置在顶端。将设备前部与纸箱衬垫上的△标记对齐，然后将废粉仓放置在纸箱衬垫的右端。

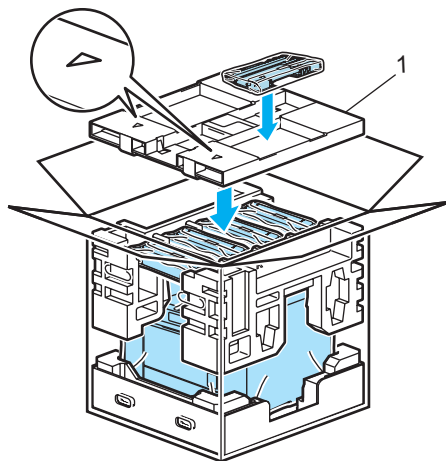

- 17 遵循图示中步骤 A 和步骤 B 将四个连接块 (1) 放入纸箱上的孔中。

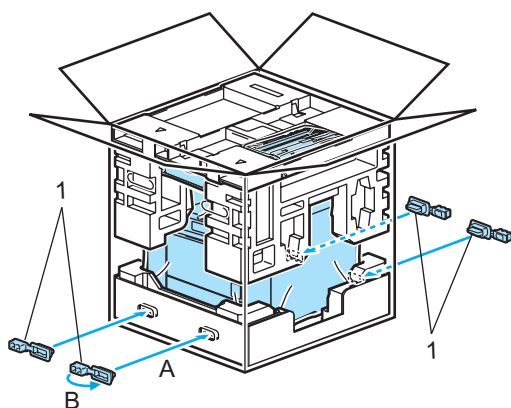

- 18 合上纸箱并将其封口。

设备信息

检查序列号

可在液晶显示屏上看到设备的序列号。

- 1 按**功能键**，然后按数字**5**、**1**。

```
Machine Info.
1.Serial No.
```

- 2 按**停止 / 退出键**。

检查页码计数器

可通过设备的页码计数器查看复印页数、打印页数、报告和列表页数或总页数。

- 1 按**功能键**，然后按数字**5**、**2**。

```
Machine Info.
2.Page Counter
```

- 2 按**▲**或**▼**键选择 Total (总计)、List (列表)、Copy (复印) 或 Print (打印)。

```
Page Counter
Total      :XXXXXX
```

```
Page Counter
List       :XXXXXX
```

```
Page Counter
Copy       :XXXXXX
```

```
Page Counter
Print      :XXXXXX
```

- ③ 按 **OK** 键。
您可分别看到彩色和黑白的页码计数器。

```
Color      :XXXXXXX  
B&W       :XXXXXXX
```

- ④ 按**停止 / 退出**键。

检查零件寿命

可在液晶显示屏上查看零件寿命。

- ① 按**功能**键，然后按数字 **5**、**4**。

```
Machine Info.  
4.Parts Life
```

- ② 按 **▲** 或 **▼** 键选择 1.Drum (硒鼓)、
2.Belt Unit (转印带单元)、
3.PF kit MP (多功能进纸器)、
4.PF kit 1 (进纸器 1)、
5.Fuser (定影) 或 6.Laser
(激光)。
按 **OK** 键。

```
Drum  
Remaining: XXX%
```

- ③ 按**停止 / 退出**键。



注释

只有当安装新零件时重置零件的寿命计数器，零件寿命检查才会精确。如果在使用旧零件时重置零件的寿命计数器，则检查将不会精确。

屏幕编程

本设备使用方便。使用菜单键可在液晶显示屏上进行屏幕编程。

我们设计了逐步的屏幕提示，以帮助您更好地设定您的设备。只需按照屏幕上的提示进行操作，便能完成功能选项和程序设定选项的设置。

菜单表

使用第 133 页上的 **菜单表** 即可设定您的设备。其中列出了菜单选项和程序选项。

按**功能**键后按菜单数字键可设定设备。







例如：将 **Beeper** (蜂鸣器) 音量设置为 **Low** (低)：

- ① 按**功能**键，然后按数字 **1**、**3**。
- ② 按 **▲** 或 **▼** 键选择 **Low** (低)。
- ③ 按 **OK** 键。

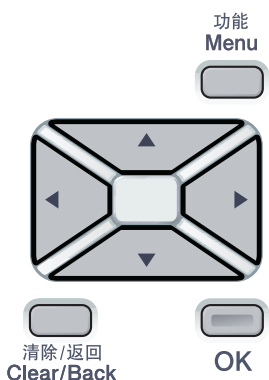
内存存储

您的菜单设置将永久地保存在设备中，即使发生停电故障也不会丢失。但临时设置 (如：对比度) 将丢失。设备可最多存储日期时间约为四天。

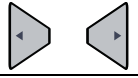
菜单键

	
 功能 Menu	访问菜单。
 OK	转到下一级菜单。 接受一个选项。
 清除/返回 Clear/Back	重复按键以退出菜单。 返回上一级菜单。
	在当前级的菜单中滚动浏览。
	返回上一级菜单或转到下一级菜单。
 停止/退出 Stop/Exit	退出菜单。

如何进入菜单模式

- 1 按**功能键**。
- 2 选择一个选项。
 - 按数字 **1** 进入常规设置菜单。
 - 按数字 **2** 进入复印菜单。
 - 按数字 **3** 进入打印机菜单。
 - 按数字 **4** 进入 LAN 菜单。
 - 按数字 **5** 进入设备信息菜单。

按 **▲** 或 **▼** 键在每级菜单中滚动浏览以选择所需选项。
- 3 按 **OK** 键。

液晶显示屏上将显示下一级菜单。
- 4 按 **▲** 或 **▼** 键滚动到下一个菜单选项。
- 5 按 **OK** 键。

当完成了一个选项的设定后，液晶显示屏上将显示 `Accepted` (接受)。
- 6 按 **停止 / 退出** 键返回顶部菜单。

菜单表

出厂设置以粗体显示并带有 * 号。

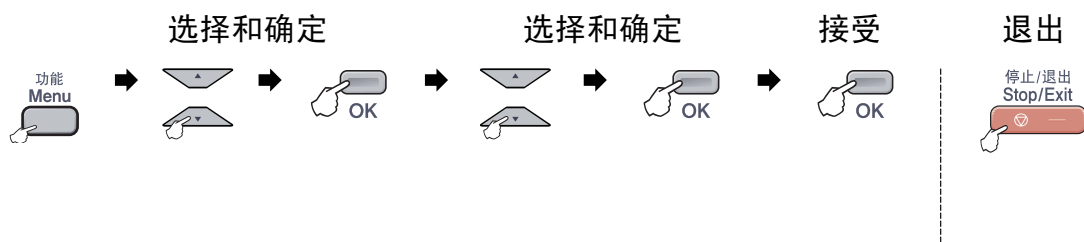

主菜单	子菜单	菜单选项	选项	说明	页码
1. General Setup (常规设置)	1. Paper Type (纸张类型)	1. MP Tray (多功能纸盒)	Plain* (普通纸) Plain(Thick) (普通纸(厚)) Thick(厚纸) Thicker (特厚纸) Recycled Paper (再生纸)	设定 MP 纸盒中所用纸张的类型。	20
		2. Tray#1 (纸盒 #1)	Plain* (普通纸) Plain(Thick) (普通纸(厚)) Recycled Paper (再生纸)	设定纸盒中所用纸张的类型。	20
	2. Paper Size (纸张尺寸)	1. MP Tray (多功能纸盒)	A4* Letter Legal Executive A5 A6 B5 B6 Folio (对开纸) Any (其他)	设定 MP 纸盒中所用纸张的尺寸。	20

主菜单	子菜单	菜单选项	选项	说明	页码
1.General Setup (常规设置) (续)	2.Paper Size (纸张尺寸) (续)	2.Tray#1 (纸盒 #1)	A4* Letter Legal Executive A5 A6 B5 B6 Folio (对开纸)	设定纸盒中所用纸张的尺寸。	20
	3.Beeper (蜂鸣器)	—	Off(关) Low(低) Med*(中) High(高)	调节蜂鸣器的音量。	21
	4.Ecology (环保)	1.Toner Save (省墨功能)	On(开) Off*(关)	增加墨粉盒可打印出的纸张页数。	22
		2.Sleep Time (休眠时间)	(000-240) 005Min* (005分钟)	节电。	22
	5.Tray Use (使用纸盒)	1.Copy (复印)	Tray#1 Only (仅纸盒 #1) MP Only (仅多功能纸盒) MP>T1* T1>MP	选择复印模式下使用的纸盒。	21

主菜单	子菜单	菜单选项	选项	说明	页码
1.General Setup (常规设置) (续)	5.Tray Use (使用纸盒) (续)	2.Print (打印)	Tray#1 Only (仅纸盒 #1) MP Only (仅多功能纸盒) MP>T1* T1>MP	选择 PC 打印模式 下使用的纸盒。	21
	6.LCD Contrast (液晶屏对 比度)	—	▼ -□□□□■+ ▲ ▼ -□□□■□+ ▲ ▼ -□□■□□+ ▲* ▼ -□■□□□+ ▲ ▼ -■□□□□+ ▲	调节液晶显示屏的 对比度。	22
2.Copy (复印)	1.Quality (质量)	—	Auto* (自动) Text (文本) Photo (照片)	选择符合原稿类型 的复印分辨率。	28
	2.Brightness (亮度)	—	▼ -□□□□■+ ▲ ▼ -□□□■□+ ▲ ▼ -□□■□□+ ▲* ▼ -□■□□□+ ▲ ▼ -■□□□□+ ▲	调节复印件的亮度。	29
	3.Contrast (对比度)	—	▼ -□□□□■+ ▲ ▼ -□□□■□+ ▲ ▼ -□□■□□+ ▲* ▼ -□■□□□+ ▲ ▼ -■□□□□+ ▲	调节复印件的对比 度。	29

主菜单	子菜单	菜单选项	选项	说明	页码
2.Copy (续)	4.Color Adjust (色彩调整)	1.Red (红)	▼ -□□□□■+ ▲ ▼ -□□□■□+ ▲ ▼ -□□■□□+ ▲* ▼ -□■□□□+ ▲ ▼ -■□□□□+ ▲	调节复印件中的红色总量。	29
		2.Green (绿)	▼ -□□□□■+ ▲ ▼ -□□□■□+ ▲ ▼ -□□■□□+ ▲* ▼ -□■□□□+ ▲ ▼ -■□□□□+ ▲	调节复印件中的绿色总量。	
		3.Blue (蓝)	▼ -□□□□■+ ▲ ▼ -□□□■□+ ▲ ▼ -□□■□□+ ▲* ▼ -□■□□□+ ▲ ▼ -■□□□□+ ▲	调节复印件中的蓝色总量。	

主菜单	子菜单	菜单选项	选项	说明	页码	
3.Printer (打印机)	1.Emulation (仿真语言)	—	Auto* (自动) HP LaserJet BR-Script 3	选择仿真模式。	请参见 光盘上的 软件 使用说明书。	
		2.Print Options (打印选项)	1.Internal Font (内置字体)	—		打印设备的内置字体列表。
			2.Configuration (配置)	—		打印设备的打印机设置列表。
	3.Test Print (打印测试页)		—	打印测试页。		
	3.Output Color (打印输出色彩)	—	Auto* (自动) Color (彩色) B&W (黑白)	选择彩色或黑白打印的原稿。若选择 Auto (自动), 设备为文档选择适合的选项 (彩色或黑白)		
		4.Reset Printer (重置打印机)	1.Reset (重置)	—		将 PCL 设置返回至默认设置。
	2.Exit (退出)		—			
	5.Calibration (校准)	—	Calibrate Reset (校准重置)	调节色彩浓度或恢复色彩校准至出厂设置。		
		6.Auto Regist. (自动配准)	1.Registration (配准)	1.Start (开始)		自动调节每个色彩打印位置。
	2.Exit (退出)					
2.Frequency (频率)	Low (低) Medium* (中) High (高) Off (关)		设置自动配准的间隔时间。			

主菜单	子菜单	菜单选项	选项	说明	页码
3. Printer (打印机) (续)	7. Manual Regist. (手动配准)	1. Print Chart (打印图表)	—	打印图表以手动检查色彩的配准。	请参见光盘上的软件使用说明书。
		2. Set Regist. (设置配准)	1 Magenta Left (左侧品红色) 2 Cyan Left (左侧青色) 3 Yellow Left (左侧黄色) 4 Magenta Center (中央品红色) 5 Cyan Center (中央青色) 6 Yellow Center (中央黄色) 7 Magenta Right (右侧品红色) 8 Cyan Right (右侧青色) 9 Yellow Right (右侧黄色)	在您从 Print Chart (打印图表) 中打印出来的图表中设置校正数值。	
4. LAN (局域网)	1. TCP/IP	1. BOOT Method (启动方式)	Auto* (自动) Static (静态) RARP BOOTP DHCP	选择最适合的引导方式。	
		2. IP Address (IP 地址)	[000-255]. [000-255]. [000-255]. [000-255]	输入 IP 地址。	

主菜单	子菜单	菜单选项	选项	说明	页码
4. LAN (局域网) (续)	1. TCP/IP (续)	3. Subnet Mask (子网掩码)	[000-255]. [000-255]. [000-255]. [000-255]	输入子网掩码。	请参见 光盘上的 网络 使用说 明书。
		4. Gateway (网关)	[000-255]. [000-255]. [000-255]. [000-255]	输入网关地址。	
		5. Node Name (节点名)	BRNXXXXXX	输入节点名。	
		6. WINS Config (WINS 配置)	Auto* (自动) Static (静态)	选择 WINS 配置模式。	
		7. WINS Server (WINS 服务器)	(Primary) (首选的) 000.000.000 .000 (Secondary) (次要的) 000.000.000 .000	指定首选的和次要的 WINS 服务器的 IP 地址。	
		8. DNS Server (DNS 服务器)	(Primary) (首选的) 000.000.000 .000 (Secondary) (次要的) 000.000.000 .000	指定首选的和次要的 DNS 服务器的 IP 地址。	
		9. APIPA	On* (开) Off (关)	从本地链接地址范围内自动分配 IP 地址。	
		0. IPv6	On (开) Off* (关)	设置 IPv6 协议为 On (开)。	

主菜单	子菜单	菜单选项	选项	说明	页码
4.LAN (局域网) (续)	2.Ethernet	—	Auto* (自动) 100B-FD 100B-HD 10B-FD 10B-HD	选择以太网的链接模式。	请参见光盘上的网络使用说明书。
	3.Scan to FTP (扫描到FTP)	—	Color 150 dpi* (彩色 150dpi) Color 300 dpi (彩色 300dpi) Color 600 dpi (彩色 600dpi) B&W 200 dpi (黑白 200dpi) B&W 200x100 dpi (黑白 200x100dpi)	设置分辨率以发送扫描的数据到FTP服务器中。	
	0.Factory Reset (出厂设置)	1.Reset (重置) 2.Exit (退出)	1.Yes (是) 2.No (否) —	将网络设置恢复为出厂默认设置。	
5.Machine Info. (设备信息)	1.Serial No. (序列号)	—	—	可检查设备的序列号。	129
	2.Page Counter (页码计数器)	—	Total (总计) List (列表) Copy (复印) Print (打印)	可检查设备已经打印过的总页数。	129
	3.User Settings (用户设定)	—	—	可打印包括网络配置在内的设置列表。	22

主菜单	子菜单	菜单选项	选项	说明	页码
5.Machine Info. (设备信息) (续)	4.Parts Life (零件寿命)	1.Drum (硒鼓) 2.Belt Unit (转印带单元) 3.PF kit MP (多功能进纸器) 4.PF kit 1 (进纸器 1) 5.Fuser (定影) 6.Laser (激光)	—	可检查设备零件剩余寿命百分比。	130
	5.Reset Menu (重置菜单)	—	Drum (硒鼓) Belt Unit (转印带单元) PF kit MP (多功能进纸器) PF kit 1 (进纸器 1)	重置设备零件的寿命计数器。更换设备零件时将出现。	105 112

输入文本

当设置某些菜单选项时，需要输入文本字符。数字键上同时印有字母。按键：**#**和*****键未印有字母，因为他们用来表示特殊字符。

请按如下所示的按键次数输入相应的字符：

■ 适用于设定扫描到 FTP 菜单选项

按键	一次	二次	三次	四次	五次	六次	七次	八次
1	@	.	/	1	@	.	/	1
2	a	b	c	A	B	C	2	a
3	d	e	f	D	E	F	3	d
4	g	h	i	G	H	I	4	g
5	j	K	l	J	K	L	5	j
6	m	n	o	M	N	O	6	m
7	p	q	r	s	P	Q	R	S
8	t	u	v	T	U	V	8	t
9	w	x	y	z	W	X	Y	Z

■ 适用于设定其他菜单选项

按键	一次	二次	三次	四次
2	A	B	C	2
3	D	E	F	3
4	G	H	I	4
5	J	K	L	5
6	M	N	O	6
7	P	Q	R	S
8	T	U	V	8
9	W	X	Y	Z

插入空格

要在名称中输入一个空格，在字符间按 **▶** 键两次。

改正

如果要更改输入的错误字母，可按 ◀ 键将光标移动到错误字母的下面，然后按清除 / 返回键。

重复字母

如果要输入的字符和前一个字符在同一个按键上，按 ▶ 键向右移动光标，然后再按键。

特殊字符及符号

按 * 或 # 键，然后按 ◀ 或 ▶ 键移动光标，直到看见所需的特殊字符或符号。按 OK 键选择。根据您的菜单选项将出现如下字符和符号。

按 * 键	为	(space) ! " # \$ % & ' () * + , - . /
按 # 键	为	: ; < = > ? @ [] ^ _ ¥ ~ ' { }

常规

内存容量	64 MB
ADF(自动进稿器)	最多 35 页 (错列)(80 克 / 平方米)
	推荐环境:
	温度: 20 - 30°C
	湿度: 50% - 70%
	纸张: APP 蓝旗舰 70 克 / 平方米、 APP 金旗舰 80 克 / 平方米或 Advanced Agro Double A 80 克 / 平方米

纸盒	250 页 (80 克 / 平方米)
打印机类型	激光
打印方式	电子照相术, 激光扫描
LCD (液晶显示屏)	16 字符 × 2 行
电源	220 - 240V 50/60Hz
耗电量	峰值: 平均 1200W 复印时: 平均 495W 休眠时: 平均 28W 待机时: 平均 95W

尺寸

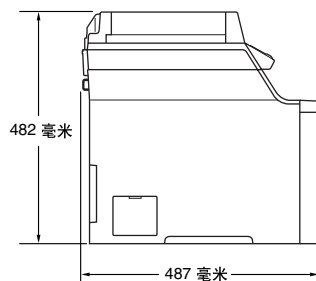
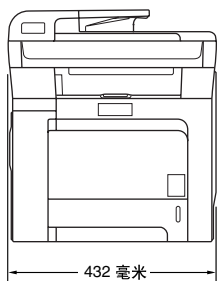

重量	不含硒鼓单元 / 墨粉盒时: 28.1 千克 (DCP-9040CN) 28.7 千克 (DCP-9042CDN)
----	--

噪音级别	声功率	
	运行时 (复印):	LWAd = 6.9 Bell
	待机时:	LWAd = 4.4 Bell
	声压	
温度	运行时 (复印):	LpAm = 54.5 dBA
	待机时:	LpAm = 30 dBA
	运行时:	10 - 32.5°C
	存储时:	5 - 35°C
湿度	运行时:	20 - 80% (不结霜)
	存储时:	10 - 90% (不结霜)

打印介质

纸张输入

纸盒

- 纸张类型: 普通纸或再生纸
- 纸张尺寸: Letter、A4、B5、A5、B6、A6、Executive、Legal 和 Folio。
- 纸张重量: 60 - 105 克 / 平方米
- 纸盒最大容量: 最多 250 张 80 克 / 平方米的普通纸

多功能纸盒 (MP 纸盒)

- 纸张类型: 普通纸、厚纸、再生纸、铜版纸、信封或标签
- 纸张尺寸: 宽度: 69.9 - 215.9 毫米 (2.75 - 8.5 英寸)
长度: 116 - 406.4 毫米 (4.57 - 16 英寸)
- 纸张重量: 60 - 163 克 / 平方米
- 纸盒最大容量: 最多 50 张 80 克 / 平方米的普通纸
最多 3 个信封

纸张输出

最多 150 张 (正面向下打印输出到出纸盒)

双面

- 纸张尺寸 Letter、Legal 和 Folio
- 手动双面 是
- 自动双面 是 (仅适用于打印)
(仅适用于 DCP-9042CDN)

复印

彩色 / 黑白

是 / 是

原稿尺寸

自动进稿器宽度： 148 - 215.9 毫米
(5.8 - 8.5 英寸)

自动进稿器长度： 148 - 355.6 毫米
(5.8 - 14 英寸)

平板扫描器宽度： 最宽 215.9 毫米 (8.5 英寸)

平板扫描器长度： 最长 297 毫米 (11.7 英寸)

复印宽度： 最宽 210 毫米 (8.26 英寸)

多份复印

最多可堆叠或排序 99 份

缩小 / 放大

25% - 400% (以 1% 为单位增加或减少)

分辨率

最高 1200 × 600 dpi¹

首次打印时间

约 21 秒 (黑色)²

约 23 秒 (彩色)²

¹ 当以 25-150% 比率的文本质量模式从平板扫描器进行黑白复印时。

² 若设备处于校准或配准状态，首次复印时间可能会发生变化。

扫描

彩色 / 黑白	是 / 是
TWAIN 适用	是 (Windows® 2000 专业版 /XP/ XP 专业版 x64 版本 /Windows Vista™) Mac OS® X 10.2.4 或更高版本
WIA 适用	是 (Windows® XP/Windows Vista™)
色彩深度	24 位色
分辨率	最高 19200 × 19200 dpi (插值) ¹ 最高 1200 × 2400 dpi (光学) ² 最高 1200 x 600 dpi (光学) ³
原稿尺寸	自动进稿器宽度: 148.0 - 215.9 毫米 (5.8 - 8.5 英寸) 自动进稿器长度: 148.0 - 355.6 毫米 (5.8 - 14 英寸) 平板扫描器宽度: 最宽 215.9 毫米 (8.5 英寸) 平板扫描器长度: 最长 297 毫米 (11.7 英寸)
扫描宽度	最宽 210 毫米 (8.26 英寸)
灰度级别	256 级

¹ 使用 WIA 驱动程序在 Windows® XP/Windows Vista™ 下最大扫描分辨率可达 1200 × 1200 dpi (使用 Brother 扫描实用程序时, 分辨率可高达 19200 × 19200 dpi)

² 使用平板扫描器时

³ 使用自动进稿器时

打印

仿真语言	PCL6 BR-Script (PostScript) 级别 3
打印机驱动程序	适用于 Windows® 2000 专业版 /XP/XP 专业版 x64 版本 Windows Vista™/ Windows Server® 2003 的 Host-Based 驱动程序 (仅通过网络打印) 适用于 Windows® 2000 专业版 /XP/XP 专业版 x64 版本 / Windows Vista™ 的 BR-Script (PPD 文件) 适用于 Mac OS® X 10.2.4 或更高版本的 Macintosh® 打印 机驱动程序 适用于 Mac OS® X 10.2.4 或更高版本的 BR-Script (PPD 文件)
分辨率	600 × 600 dpi、2400 dpi (2400 × 600 dpi)
打印速度	最快 20 页 / 分钟 (A4 尺寸) (黑色) ^{1 2} 最快 20 页 / 分钟 (A4 尺寸) (彩色) ^{1 2}
双面打印的打印速度 (仅适用于 DCP-9042CDN)	最快 7 面 / 分钟 (3.5 页) (黑色) ^{1 2} 最快 7 面 / 分钟 (3.5 页) (彩色) ^{1 2}
首次打印时间	少于 16 秒 (黑色) ³ 少于 17 秒 (彩色) ³

¹ 打印速度将取决于您所打印的原稿类型。

² 从标准纸盒和可选纸盒进纸。

³ 若设备处于校准或配准状态，首次打印时间可能会发生变化。

接口

USB	USB 2.0 接口电缆，长度不超过 2.0 米 (6 英尺)。 ^{1 2}
局域网电缆	使用以太网 5 号 UTP 电缆型号或更高型号。

¹ 设备有高速 USB 2.0 接口。也可将设备连接到带有 USB 1.1 接口的计算机上。

² 不支持第三方 USB 端口。

计算机要求

最低系统要求以及支持的计算机软件功能									
计算机平台和操作系统版本		支持的计算机软件功能	计算机接口	最低处理器速度	最低 RAM	推荐 RAM	可用硬盘空间		
							驱动程序	应用程序	
Windows® 操作系统	Windows® 2000 专业版	打印、扫描	USB、以太网	Intel® Pentium® II 或同等 AMD 处理器	64 MB	256 MB	150 MB	310 MB	
	Windows® XP 家庭版 ¹ Windows® XP 专业版 ¹				128 MB				
	Windows® XP 专业版 x64 版本 ¹			AMD Opteron™、AMD Athlon™ 64、带 Intel® EM64T 的 Intel® Xeon®、带 Intel® EM64T 的 Intel® Pentium 4 或同等 AMD 处理器	256 MB				512 MB
	Windows Vista™ ¹			支持 64 位的 Intel® Pentium® 4 或同等处理器	512 MB				1 GB

最低系统要求以及支持的计算机软件功能								
计算机平台和操作系统版本		支持的计算机软件功能	计算机接口	最低处理器速度	最低RAM	推荐RAM	可用硬盘空间	
							驱动程序	应用程序
Windows® 操作系统 (续)	Windows Server® 2003	打印	以太网	Intel® Pentium®III 或同等 AMD 处理器	256 MB	512 MB	50 MB	不可 用
	Windows Server® 2003 x64 版本			AMD Opteron™、 AMD Athlon™ 64、 带 Intel® EM64T 的 Intel® Xeon®、 带 Intel® EM64T 的 Intel® Pentium 4 或 同等 AMD 处 理器	256 MB			
Macintosh® 操作系统	MacOS® X 10.2.4 或更高 版本	打印、 扫描	USB ² 、 以太网	PowerPC G4/G5、 Intel® Core Solo/Duo、 PowerPC G3 350MHz	128 MB	160 MB	80 MB	400 MB

¹ 对于 WIA，1200 x 1200 dpi。Brother 扫描实用程序可最高增强至 19200 x 19200 dpi。

² 不支持第三方 USB 端口。

耗材

墨粉盒寿命	标准墨粉盒:	
	TN-170BK (黑色):	约 2,500 页 ¹
	TN-170C, TN-170M, TN-170Y (青色、品红色和黄色):	约 1,500 页 ¹
	大容量墨粉盒:	
硒鼓单元使用寿命	TN-175BK (黑色):	约 5,000 页 ¹
	TN-175C, TN-175M, TN-175Y (青色、品红色和黄色):	约 4,000 页 ¹
	DR-170CL:	约 17,000 页 ²
	转印带单元	BU-100CL:
废粉仓	WT-100CL:	约 20,000 页 ³

¹ 以 5% 的打印覆盖率打印 letter 或 A4 尺寸纸张时

² 打印 letter 或 A4 尺寸纸张时

³ 以 5% 的打印覆盖率以及每种 CMYK 模式打印 letter 或 A4 尺寸纸张时

注释

不推荐使用除 Brother 正品耗材以外的耗材。

由于使用非 Brother 正品耗材而对设备造成的损坏，都不在保修范围之内。

以太网有线网络

网卡型号名称	NC-6500h
局域网支持	可将设备连接到用于网络打印和网络扫描的网络上 ¹ Windows® 2000 专业版、Windows® XP、Windows® XP 专业版 x64 版本、Windows Vista™、Windows Server® 2003 和 Windows Server® 2003 x64 版本 ¹ Mac OS® X 10.2.4 或更高版本 ²
协议	IPv4: TCP/IP ARP, RARP, BOOTP, DHCP, APIPA (Auto IP), WINS, NetBIOS name resolution, DNS resolver, mDNS, LPR/LPD, Custom Raw Port/Port9100, IPP, IPPS, FTP server, SSL/TLS, POP before SMTP, SMTP-AUTH, Telnet, SNMPv1, HTTP/HTTPS server, TFTP client and server, SMTP client, APOP, LLTD responder, Raw Port (PC 扫描器), FTP client IPv6: TCP/IP (默认为关闭) NDP, RA, DNS, mDNS, LPR/LPD, Custom Raw Port/Port9100, IPP, IPPS, FTP server, SSL/TLS, POP before SMTP, SMTP-AUTH, Telnet, SNMPv1, HTTP/HTTPS server, TFTP client and server, SMTP client, APOP, LLTD responder, Raw Port (PC 扫描器)
网络类型	以太网 10/100 BASE-TX 自适应 (有线局域网)

管理实用程序³

适用于 Windows[®] 2000 专业版、Windows[®] XP、Windows[®] XP 专业版 x64 版本、Windows Vista[™]、Windows Server[®] 2003 和 Windows Server[®] 2003 x64 版本 和 Mac OS[®] X 10.2.4 或更高版本的 BRAdmin Light

适用于 Windows[®] 2000 专业版、Windows[®] XP、Windows[®] XP 专业版 x64 版本、Windows Vista[™]、Windows Server[®] 2003 和 Windows Server[®] 2003 x64 版本的 BRAdmin 专业版

适用于 Windows[®] 2000 专业版、Windows[®] XP、Windows[®] XP 专业版 x64 版本、Windows Vista[™]、Windows Server[®] 2003 和 Windows Server[®] 2003 x64 版本的 Web BRAdmin
客户端计算机必须安装支持 Java[™] 的网络浏览器

¹ 仅适用于 Windows Server[®] 2003 打印

² Mac OS[®]X 10.2.4 或更高版本 (mDNS)

³ BRAdmin 专业版 和 Web BRAdmin 可从 <http://solutions.brother.com> 下载获得

这是一份出现在 Brother 使用说明书中的功能和术语的综合列表。这些功能是否可用于取决于您购买的型号。

ADF (自动进稿器)

可将原稿放置在自动进稿器中，每次将自动扫描一页原稿。

蜂鸣器音量

设置按键或发生错误时设备发出哔哔声的音量。

取消作业

按下此键取消打印作业和清除设备内存。

对比度

对较深或较浅的原稿进行补偿，使较深的复印件变浅，或使较浅的复印件变深。

灰度级别

复印图像的有效灰度色调。

LCD (液晶显示屏)

设备上的显示屏幕，当对设备进行操作时在屏幕上显示交互式信息，当设备闲置时显示日期和时间。

菜单模式

用以更改设备中设置的程序模式。

OCR (光电字符识别)

捆绑的 Presto![®] PageManager[®] 软件应用程序可将文本图像转换为可编辑的文本。

分辨率

每英寸上垂直及水平方向的行数。

扫描

将原稿的电子图像传送到计算机中的过程。

临时设置

为复印选择某些临时设置而不用更改设备的默认设置。

用户设定列表

一份显示当前设置的打印报告。

- A**
-
- ADF (自动进稿器)
 - 使用 18
 - Apple® Macintosh®
 - 请参见随机光盘上的软件使用说明书
- B**
-
- 帮助
 - 菜单表 131, 133
 - 使用功能键 131
 - 液晶显示屏信息 131
 - 包装和运输设备 122
 - 标签 10, 14, 17
- C**
-
- 菜单表 131, 133
 - 使用功能键 131
 - 操作面板概述 2
 - ControlCenter2 (适用于 Macintosh®)
 - 请参见随机光盘上的软件使用说明书
 - ControlCenter3 (适用于 Windows®)
 - 请参见随机光盘上的软件使用说明书
- D**
-
- 打印
 - 安全模式键 6
 - 分辨率 149
 - 规格 149
 - 键 6
 - 卡纸 70
 - 内存已满 32
 - 请参见随机光盘上的软件使用说明书
 - 驱动程序 149
 - 取消作业键 6, 47
 - 质量 52
 - 断电 131
- F**
-
- Folio 10, 20, 30
 - 放大 / 缩小键 25
 - 废粉仓 116
 - 分辨率
- 打印 149
- 复印 147
- 扫描 148
- 复印
- 单张 24
 - 对比度 24, 29
 - 多份 24
 - 放大 / 缩小键 25
 - 键 25
 - 进入复印模式 24
 - 亮度 29
 - 临时设置 25
 - N 合 1 (页面布局) 30
 - 排序 (仅自动进稿器) 28
 - 色彩调整 30
 - 使用平板扫描器 19, 30, 31
 - 使用自动进稿器 18, 28
 - 选项键 25, 26
 - 选择纸盒 31
 - 质量 28
- G**
-
- 更换
 - 废粉仓 116
 - 废墨粉盒 117
 - 墨粉盒 100, 101
 - 硒鼓单元 105
 - 转印带单元 111, 112
 - 故障排除 46
 - 卡纸 70
 - 若出现问题
 - 打印 47
 - 打印质量 49, 52
 - 复印质量 46
 - 软件 48
 - 扫描 48
 - 网络 49
 - 纸张处理 48
 - 原稿卡纸 69
- H**
-
- 灰度级别 148

K

卡纸	70
原稿	69

L

LCD (液晶显示屏)	6, 131
对比度	22
临时复印设置	25

M

墨粉盒, 更换	100
模式, 进入	
复印	24
Macintosh®	
请参见随机光盘上的软件使用说明书	

N

N 合 1 (页面布局)	30
内存	
存储	131
添加 DIMM (可选)	44
安装	45
内存已满信息	32, 67

P

排序	24, 28
平板扫描器, 使用	19

Q

清洁	
电晕丝	85
激光器窗口	81
平板扫描器	80
硒鼓单元	89
取消作业键	6

R

日常维护	79
------------	----

S

设备编程	131
设备信息	

检查零件寿命	130
页码计数器	129
设定您的设备	131
省墨模式	22
数据指示灯	6, 8
双面 (两面)	
故障排除	78
缩小	
复印件	25
扫描	
请参见随机光盘上的软件使用说明书	

W

维护, 日常	
更换	
废粉仓	116
墨粉盒	100
硒鼓单元	105
转印带单元	111, 112
检查零件寿命	130
文本, 输入	142
网络	
打印	
请参见随机光盘上的网络使用说明书	
扫描	
请参见随机光盘上的软件使用说明书	

X

硒鼓单元	
更换	105
检查 (剩余寿命)	130
清洁	85, 89
信封	10, 12, 15, 17
休眠时间	22
选择纸盒	31
序列号	
如何查找可查看前盖内侧	

Y

液晶显示屏上的错误信息	
更换转印带单元	111
墨粉不足	100
墨粉用尽	100
内存已满	67
无法初始化 XX	66
无法打印 XX	67
无法扫描 XX	67

无进纸	66
硒鼓将用尽	105
页面布局 (N 合 1)	30
音量, 设置	
蜂鸣器	21
用户设置列表	22
原稿	
如何装入	
ADF	18
平板扫描器	19
运输设备	122
远程设置	
请参见随机光盘上的软件使用说明书	

Z

纸盒使用, 设置	
打印	21
复印	21
质量 (复印)	25
纸张	9, 146
尺寸	9, 20
类型	9, 20
如何装入	15
原稿尺寸	18, 147, 148
转印带单元	111

产品中有毒有害物质或元素的名称及含量

型号	有毒有害物质或元素					
	铅 (Pb)	汞 (Hg)	镉 (Cd)	六价铬 (Cr(VI))	多溴联苯 (PBB)	多溴二苯醚 (PBDE)
DCP-9040CN						
部件名称						
框架单元	×	○	○	○	○	○
进纸驱动机构	×	○	○	○	○	○
清洁器驱动机构	×	○	○	○	○	○
硒鼓驱动机构	×	○	○	○	○	○
显影驱动	×	○	○	○	○	○
硒鼓牵引驱动机构	×	○	○	○	○	○
激光单元	×	○	○	○	○	○
进纸器	×	○	○	○	○	○
多功能纸盒	×	○	○	○	○	○
纸盒	×	○	○	○	○	○
定影单元 230V	×	○	○	○	○	○
纸张输出	×	○	○	○	○	○
盖板	×	○	○	○	○	○
标签	○	○	○	○	○	○
硒鼓单元	×	○	○	○	○	○
墨粉单元	×	○	○	○	○	○
转印带	×	○	○	○	○	○
转印带清洁单元	×	○	○	○	○	○
原稿扫描器	×	○	○	○	○	○
自动进稿器	×	○	○	○	○	○
面板 1	×	○	○	○	○	○
面板 2	○	○	○	○	○	○
主电路板	×	○	○	○	○	○
引擎电路板	×	○	○	○	○	○
通讯电路板	×	○	○	○	○	○
低压电源电路板	×	○	○	○	○	○
高压电源电路板	×	○	○	○	○	○
选配件	○	○	○	○	○	○
印刷品	○	○	○	○	○	○
包装材料	○	○	○	○	○	○

备注：
 ○：表示该有毒有害物质在该部件所有均质材料中的含量均在 SJ/T11363-2006 标准规定的限量要求以下。
 ×：表示该有毒有害物质至少在该部件的某一均质材料中的含量超出 SJ/T11363-2006 标准规定的限量要求。
 （由于技术或经济的原因暂时无法实现替代或减量化）

型号	有毒有害物质或元素					
	铅 (Pb)	汞 (Hg)	镉 (Cd)	六价铬 (Cr(VI))	多溴联苯 (PBB)	多溴二苯醚 (PBDE)
DCP-9042CDN						
部件名称						
框架单元	×	○	○	○	○	○
进纸驱动机构	×	○	○	○	○	○
清洁器驱动机构	×	○	○	○	○	○
硒鼓驱动机构	×	○	○	○	○	○
显影驱动	×	○	○	○	○	○
硒鼓牵引驱动机构	×	○	○	○	○	○
激光单元	×	○	○	○	○	○
进纸器	×	○	○	○	○	○
多功能纸盒	×	○	○	○	○	○
双面打印	×	○	○	○	○	○
纸盒	×	○	○	○	○	○
定影单元 230V	×	○	○	○	○	○
纸张输出	×	○	○	○	○	○
盖板	×	○	○	○	○	○
标签	○	○	○	○	○	○
硒鼓单元	×	○	○	○	○	○
墨粉单元	×	○	○	○	○	○
转印带	×	○	○	○	○	○
转印带清洁单元	×	○	○	○	○	○
原稿扫描器	×	○	○	○	○	○
自动进稿器	×	○	○	○	○	○
面板 1	×	○	○	○	○	○
面板 2	○	○	○	○	○	○
主电路板	×	○	○	○	○	○
引擎电路板	×	○	○	○	○	○
低压电源电路板	×	○	○	○	○	○
高压电源电路板	×	○	○	○	○	○
选配件	○	○	○	○	○	○
印刷品	○	○	○	○	○	○
包装材料	○	○	○	○	○	○

备注：
 ○：表示该有毒有害物质在该部件所有均质材料中的含量均在 SJ/T11363-2006 标准规定的限量要求以下。
 ×：表示该有毒有害物质至少在该部件的某一均质材料中的含量超出 SJ/T11363-2006 标准规定的限量要求。
 （由于技术或经济的原因暂时无法实现替代或减量化）

brother[®]

本产品仅可在购买国使用，除此以外的区域 Brother 公司不提供售后服务。