

## 一、物品清单

请小心打开包装，并检查是否包含下列所有物品。如果缺失任何物品，请与购买本投影机的经销商联系。

二、随本投影机提供的附件适用于您所在的地区，可能与手册上图解中所述的不同。仅部分特定地区提供保修卡。详细信息请咨询经销商。

## 二、更换遥控器电池

1. 按图解打开电池盖。
2. 取出旧电池（如有）并放入两节 AAA 电池。请确认电池正负极位置正确，如图所示。
3. 放回电池舱盖直至听到其就位的咔嚓声。

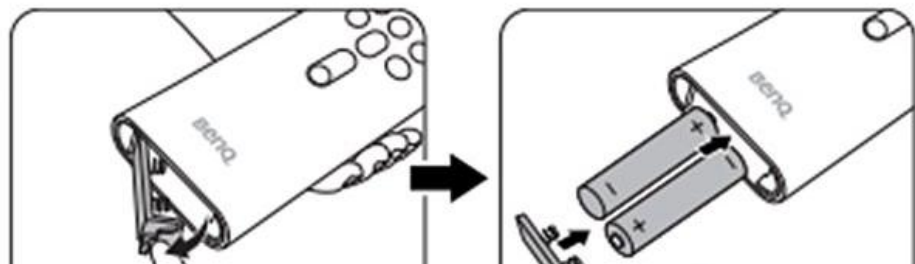

### 三、投影机外观视图

#### 投影机外观视图

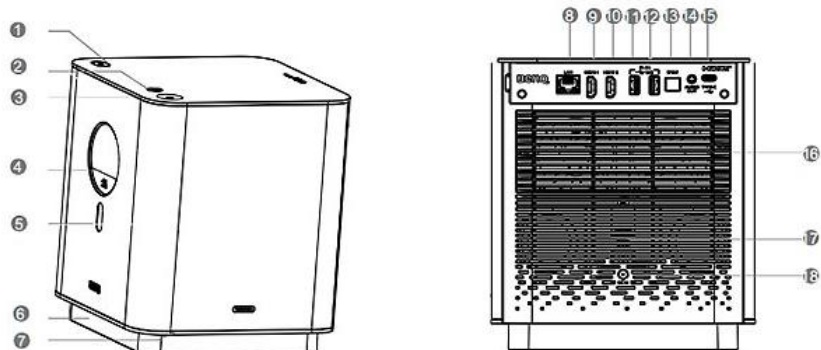

1. 蓝牙音箱模式的进入和关闭，长按进入强制配对功能
2. 情景灯的开启和关闭
3. 可让投影机在待机模式和开启之间进行切换。
4. 投影机镜头出光口
5. 自动对焦识别窗口及红外接收窗口
6. 情景灯
7. 高度调整仰角
8. 有线网络输入插口
9. HDMI 1 输入端口
10. HDMI 2 输入端口

11. USB 2.0 端口 ( 5V 1.5 A )
12. USB 3.0 端口 ( 5V 1.5 A )
13. SPDIF 音频输出端口
14. 音频输出端口
15. Type-C 端口 ( 5V 2A )
16. 散热出风口
17. 喇叭出声口
18. 直流电源输入

## 四、控制按钮和功能

### 遥控器



此文档中所描述的所有按键都可在遥控器上找到。

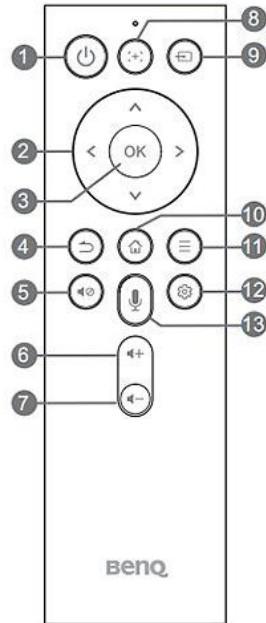

#### 1. 电源

可让投影机在待机和开启模式之间进行切换。

#### 2. 箭头键 ( ^、V、<、> )

当屏显 (OSD) 菜单被激活时，这些按键可用作方向箭头来选择所需的菜单项和调整。

#### 3. OK

确认所选屏显 (OSD) 菜单项。

#### 4. ↶

返回到之前的菜单，退出并保存菜单设置。

#### 5. 🔊

可打开 / 关闭投影机音频。

#### 6. 🔊+

增大投影机音量。

#### 7. 🔊-

减小投影机音量。

#### 8. 🔍

进行自动调焦或手动电动调焦。

#### 9. 📺

显示信号源选择菜单。

#### 10. 📱

进入安卓页面屏幕。

#### 11. ☰

显示安卓菜单。

#### 10. 📱

进入安卓页面屏幕。

#### 11. ☰

显示安卓菜单。

#### 12. ⚙️

显示投影机设置菜单。

#### 13. 🗣️

进行语音功能。

## 五、遥控有效范围

握住遥控器时，必须与投影机的红外线遥控传感器保持 30 度以内的角度，以便正常发挥功能。遥控器和传感器之间的距离不应超过 8 米（约 26 英尺）。遥控器和投影机上的红外线传感器之间，不能有任何会阻挡红外线光束的障碍物。

### • 从正面操作投影机

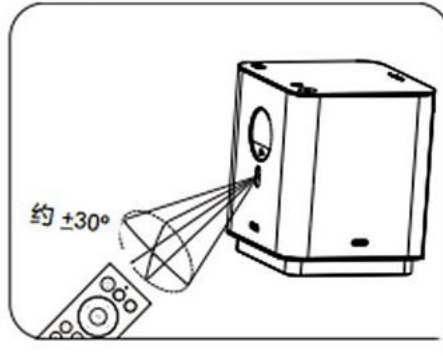

## 六、调节投影图像

### 调节投影高度

如果投影机投影画面过低，您可调节前后推动投影机机身，透过底座转轴做到，对投影高度进行调整。搭配开启自动垂直（梯形）调整，可以快速获得投影体验。

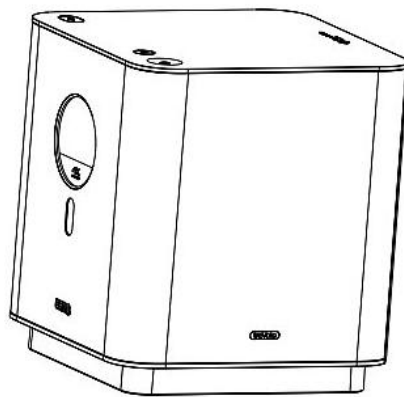

## 调整图像清晰度

按  投影机可以手动触发自动对焦。长按3s 进入手动电动对焦使用遥控器左右按键调整焦距设置。

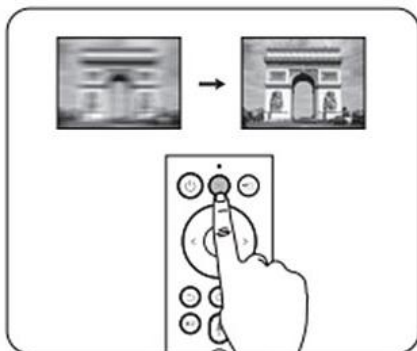

## 画面调整



画面调整是指投影图像因投影角度而产生梯形的情况。

自动垂直校正：

要自动纠正此问题，请在设置 > 画面调整菜单中启用自动垂直校正。

手动校正：

1. 请进入设置 > 画面调整 > 手动垂直校正。

2. 垂直校正校正页面出现后，按  可校正图像顶部的梯形失真。按  可校正图像底部的梯形失真。完成后，按  可保存并退出。

3. 要重置垂直画面校正校正页面，按  。

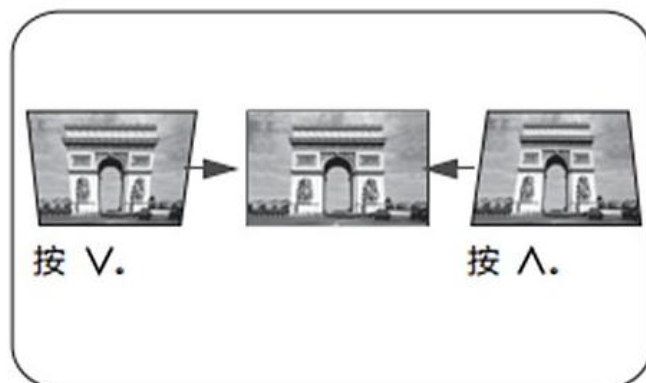

侧投校正：

请在设置 > 画面调整菜单中启用侧投校正，通过上下左右方向键调整画面。

注：手动校正前需要将自动校正关闭

## 七、连接

当连接信号源至投影机时，请确认：

1. 进行任何连接前已关闭所有设备。
2. 为每个信号来源使用正确的信号线缆。
3. 确保线缆牢固插入。

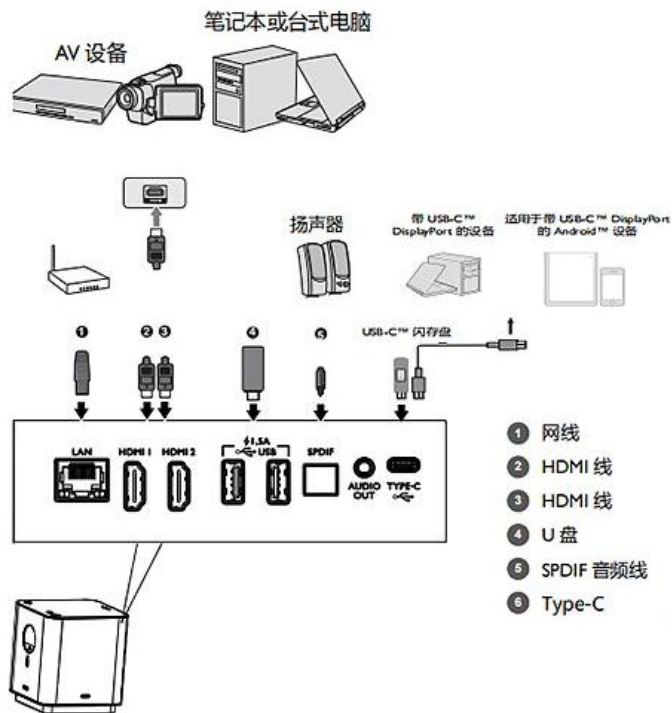

## 八、操作

### 启动投影机

1. 插入电源线。打开电源插座开关（若有）。上电后投影机上的电源指示灯亮蓝色。

2. 按投影机或遥控器上的  启动投影机。投影机开机时，电源指示灯会先蓝灯，然后常亮白灯。启动程序约需 30 秒钟。在启动的后面阶段，将出现投影启动标志。

3. 如果是首次开启投影机，将出现设置向导，引导您完成投影机设置。如果您已完成此步骤，可跳过该步骤并转至下一步。

- 使用遥控器上的箭头键 (◀▶) 可在菜单项目中移动。
- 使用 OK 确认所选的菜单项。

自动聚焦。



步骤 1：  
选择菜单语言。



步骤 2：  
进行蓝牙遥控器配对。



步骤 3：  
进行网络设置



步骤 4：  
使用和隐私政策条款。



步骤 5：  
现在您已完成初始设置。  
按 OK 启动。。





4. 打开所有连接的设备。

5. 投影机将自动选择 安卓首页（在初始设置）或检测使用的最新信号源。如果投影机未检测到有效信号，投影机将进入安卓首页。您还可按  选择所需的输入信号。

## 九、从 U 盘中呈现

投影机上的 USB Type-A 端口可让您浏览连接到投影机的 U 盘上存储的图像和文档文件。这样就不需要电脑了。

### 支持的文件格式：



视频格式	音频格式	照片格式
• MPEG1	• MPEG1/2 Layer1	• JPEG 基线
• MPEG4	• MPEG1/2 Layer2	• JPEG 渐进
• H.263	• FLAC	• PNG 非交错
• H.264	• MP3	• PNG 交错
• H.265		• BMP
• 动态 JPEG		

## 查看文件



1. 将 U 盘插入投影机侧面的 USB 2.0/3.0 端口之一。

2. 选择信号源菜单中的 U 盘直读。投影机将显示内置媒体阅读器主页面。

3. 按  可选择并按 OK 以进入子文件夹或显示文件。

4. 显示文件后，按 OK 和  可执行进一步的操作，或按  可返回上一页面。

## 十、关闭投影机

1. 按 ，屏幕上将显示确认提示信息。如果您未在数秒钟内响应，该信息会消失。
2. 再按一次 。电源指示灯闪白色，然后投影机光源熄灭。
3. 冷却过程完成后，电源指示灯将常亮蓝色灯，风扇也将停止。从电源插座上拔掉电源线。

